

**ESCUELA SUPERIOR POLITECNICA DEL LITORAL**  
**ESCUELA DE CIENCIAS DE LA COMPUTACION**

**SISTEMA DE CONTROL DE COBRANZAS**

**TESIS DE GRADO**

**Previa a la Obtención del Título de**  
**ANALISTA DE SISTEMAS**

**Presentada por:**

**Mónica Quiroz Morales**

**Gabriel Rojas Navas**

*Guayaquil - Ecuador*

*1.985*

T'  
657.796215  
Q8

ESCUELA SUPERIOR POLITECNICA DEL LITORAL

ESCUELA DE CIENCIAS DE LA COMPUTACION

S I S T E M A   D E   C O N T R O L

D E

C O B R A N Z A S

TESIS DE GRADO

Previa a la obtención del Título de:

ANALISTA DE SISTEMAS

Presentada por:

MONICA QUIROZ MORALES

GABRIEL ROJAS NAVAS

GUAYAQUIL - ECUADOR

1 9 8 5



.....  
ING. LUIS SANCHEZ PARRALES  
Director de Tesis

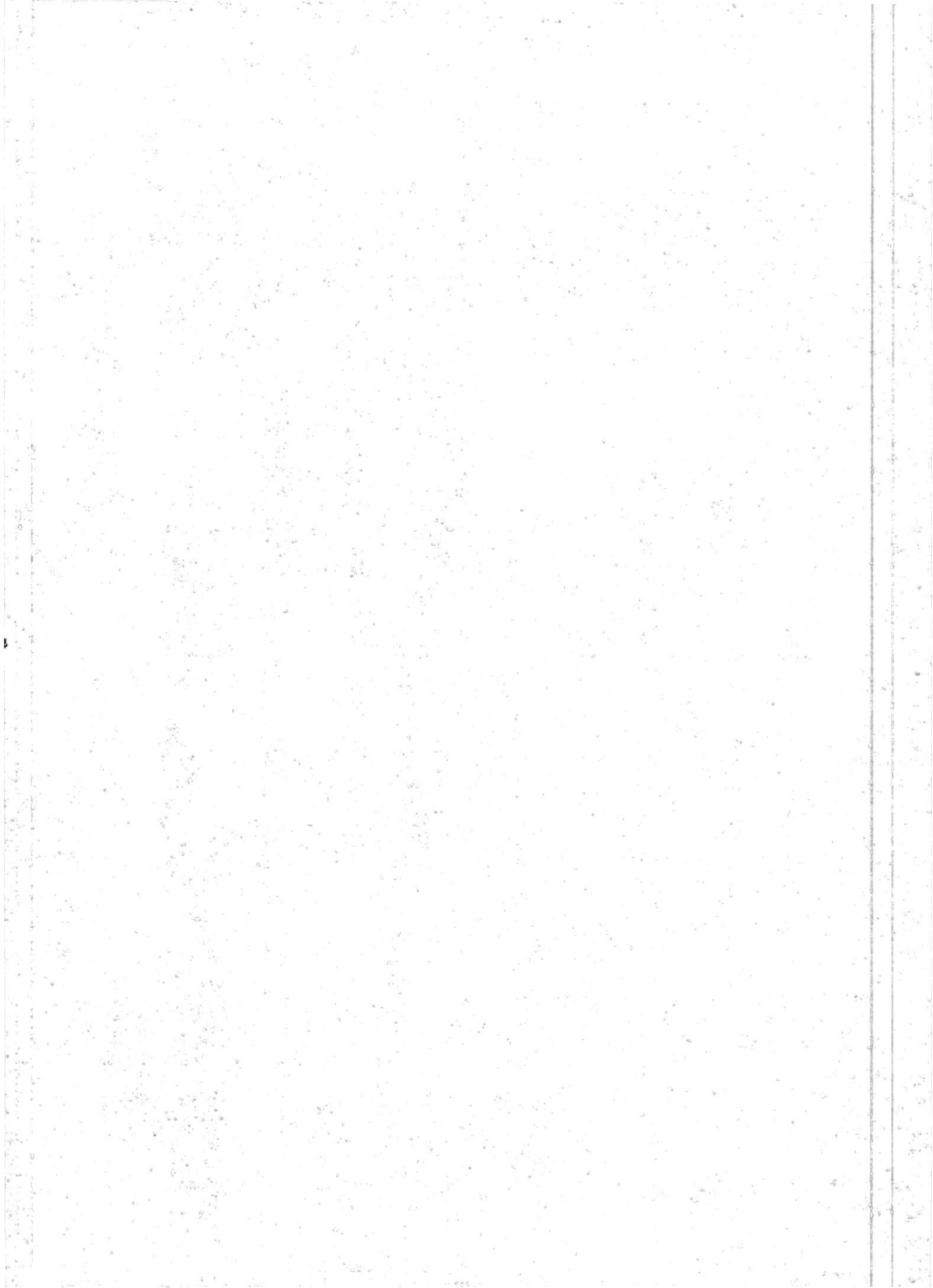

## DECLARACION EXPRESA

"La responsabilidad por los hechos, ideas y doctrinas expuestos en esta tesis, me corresponden exclusivamente; y, el patrimonio intelectual de la misma, a la ESCUELA SUPERIOR POLITECNICA DEL LITORAL".

(Reglamento de Exámenes y Títulos profesionales de la ESPOL).

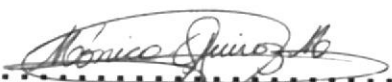
  
.....  
Mónica A. Quiroz M.

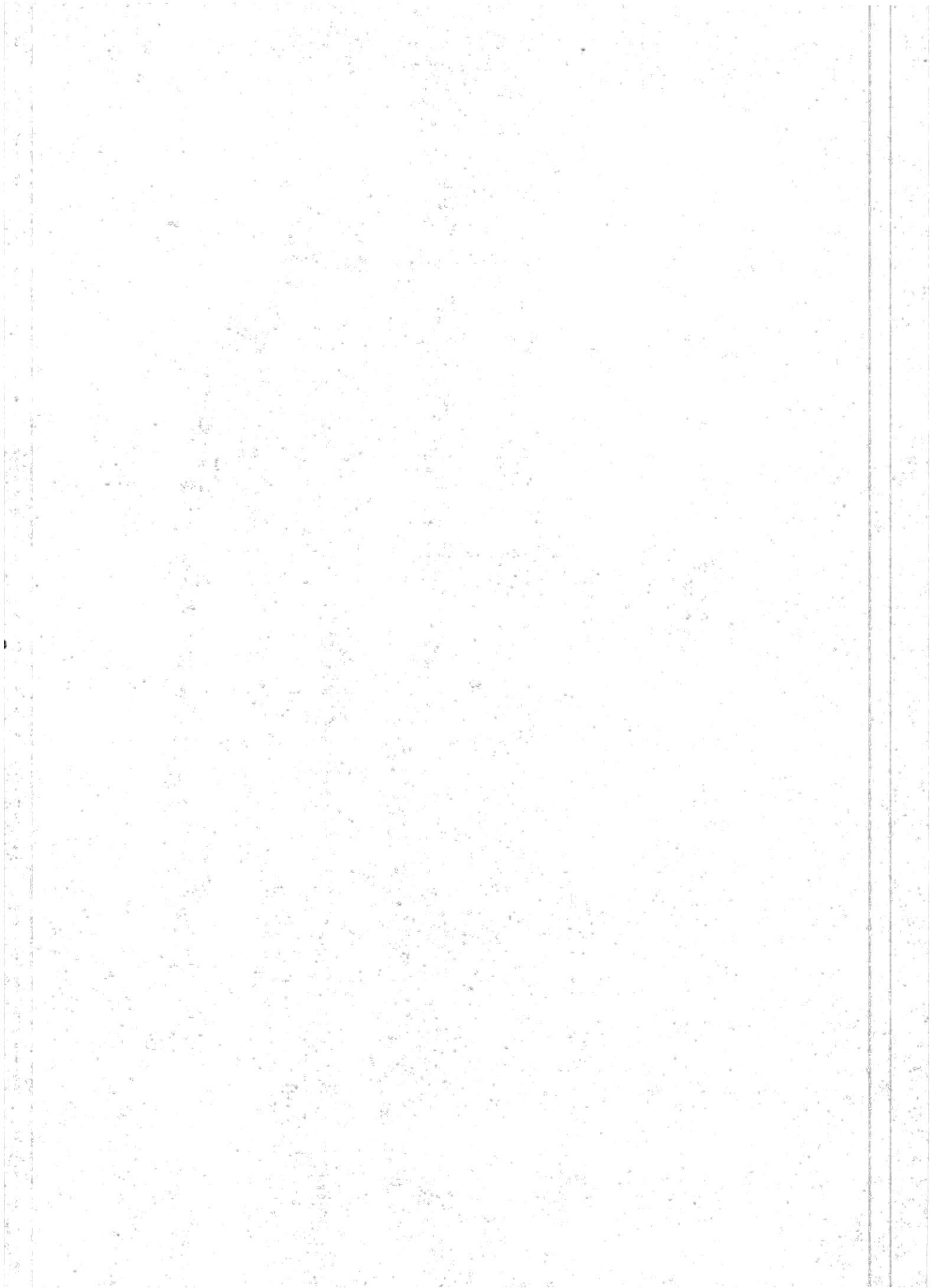

## DECLARACION EXPRESA

"La responsabilidad por los hechos, ideas y doctrinas expuestos en esta tesis, me corresponden exclusivamente; y, el patrimonio intelectual de la misma, a la ESCUELA SUPERIOR POLITECNICA DEL LITORAL".

(Reglamento de Exámenes y Títulos profesionales de la ESPOL).

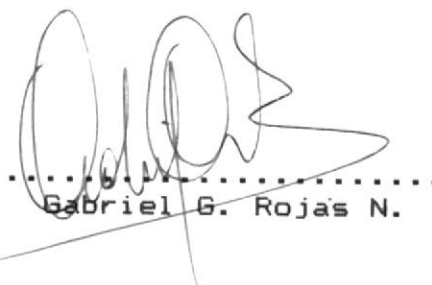
  
.....  
Gabriel G. Rojas N.



BIBLIOTECA



BIBLIOTECA



BIBLIOTECA



BIBLIOTECA



BIBLIOTECA



## S U M A R I O

	Pag.
INTRODUCCION .....	1
I. BREVE DESCRIPCION DEL SISTEMA	
1.1 HARDWARE .....	3
1.2 SOFTWARE .....	3
1.3 DEFINICIONES .....	4
1.3.1 CUENTA DEUDORA .....	4
1.3.2 APLICACION TRANSACCIONES DEBITOS .....	4
1.3.3 CUENTA ACREEDORA .....	6
1.3.4 APLICACION TRANSACCIONES CREDITOS .....	7
1.4 CONTROL DE CHEQUES POSTFECHADOS .....	8
1.5 LIMITE DE ZONAS .....	8
II. DISEÑO DEL SISTEMA	
2.1 MANTENIMIENTO .....	10
2.2 ACTUALIZACION .....	11
2.3 CONSULTAS .....	14
2.4 REPORTES .....	16
2.5 RESPALDOS .....	24
2.6 RESTAURACION .....	25
III. DESCRIPCION DE ARCHIVOS .....	26
IV. DESCRIPCION DE PROGRAMAS .....	31

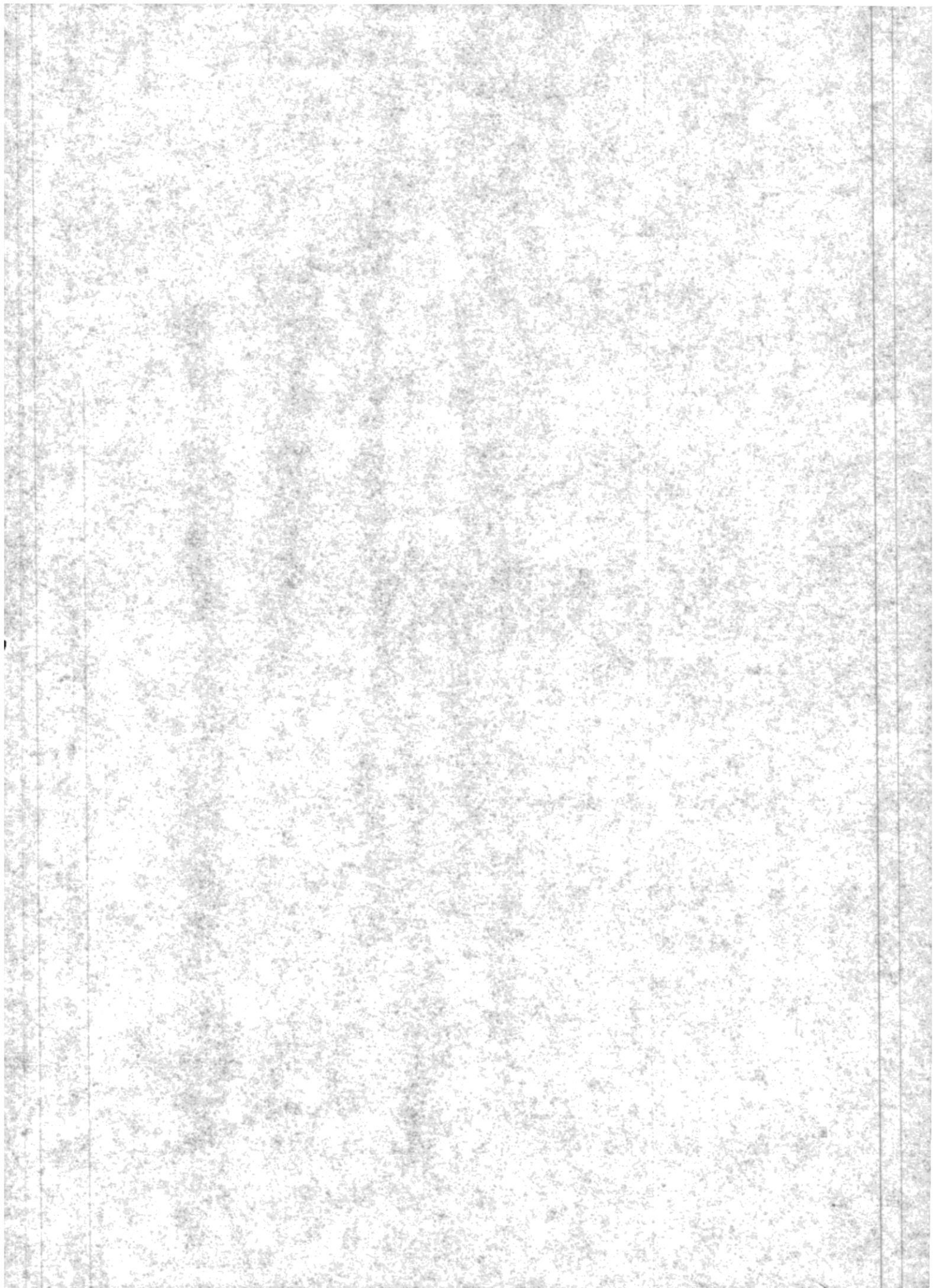

V.	MENU DE PROCESOS .....	90
VI.	OPERACION DE PROGRAMAS .....	102

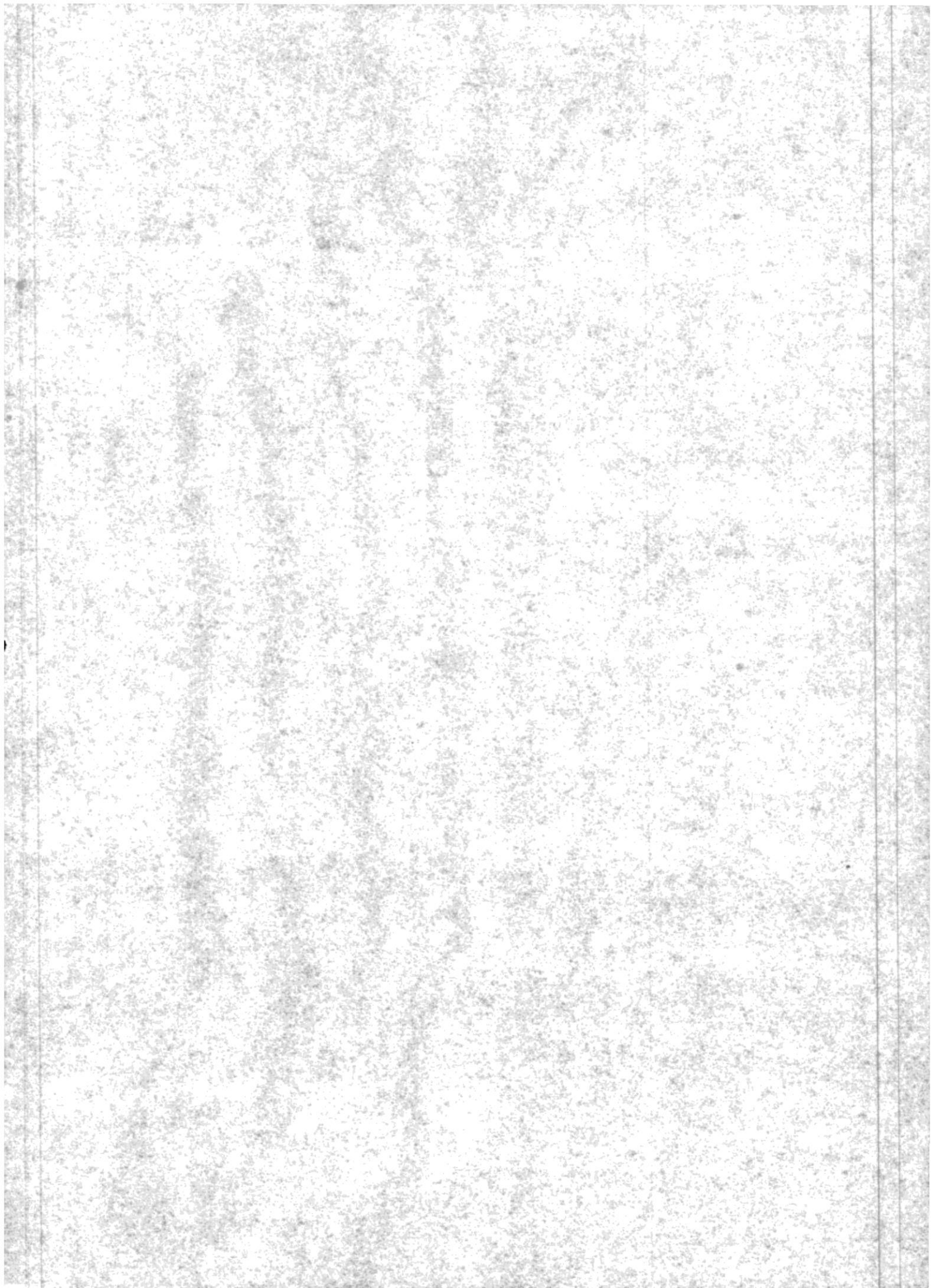



## I N T R O D U C C I O N

El SISTEMA DE CONTROL DE COBRANZAS tiene como objetivo fundamental llevar un control más rápido y preciso de los saldos o deudas que tengan los clientes con la empresa.

Puede ser utilizado por cualquier empresa de tipo comercial que precise crear sistemas administrativos automatizados, o sea, tener que utilizar la ayuda de un sistema de computación, ya sea porque tiene una gran cantidad de clientes o porque las ventas a crédito que realiza son las de mayor volúmen.

El Sistema de Control de Cobranzas brindará al usuario información confiable y oportuna sobre el saldo de los clientes; esto será de gran ayuda tanto en la toma de decisiones en cuestión de análisis de créditos como en controles de cartera.

El sistema mantendrá los saldos de los clientes actualizados a la fecha a través de una depuración precisa de los movimientos que van a afectar directamente a este saldo.

Esto depende también del oportuno envío de dichos documentos por parte del Departamento de Créditos al Departamento de

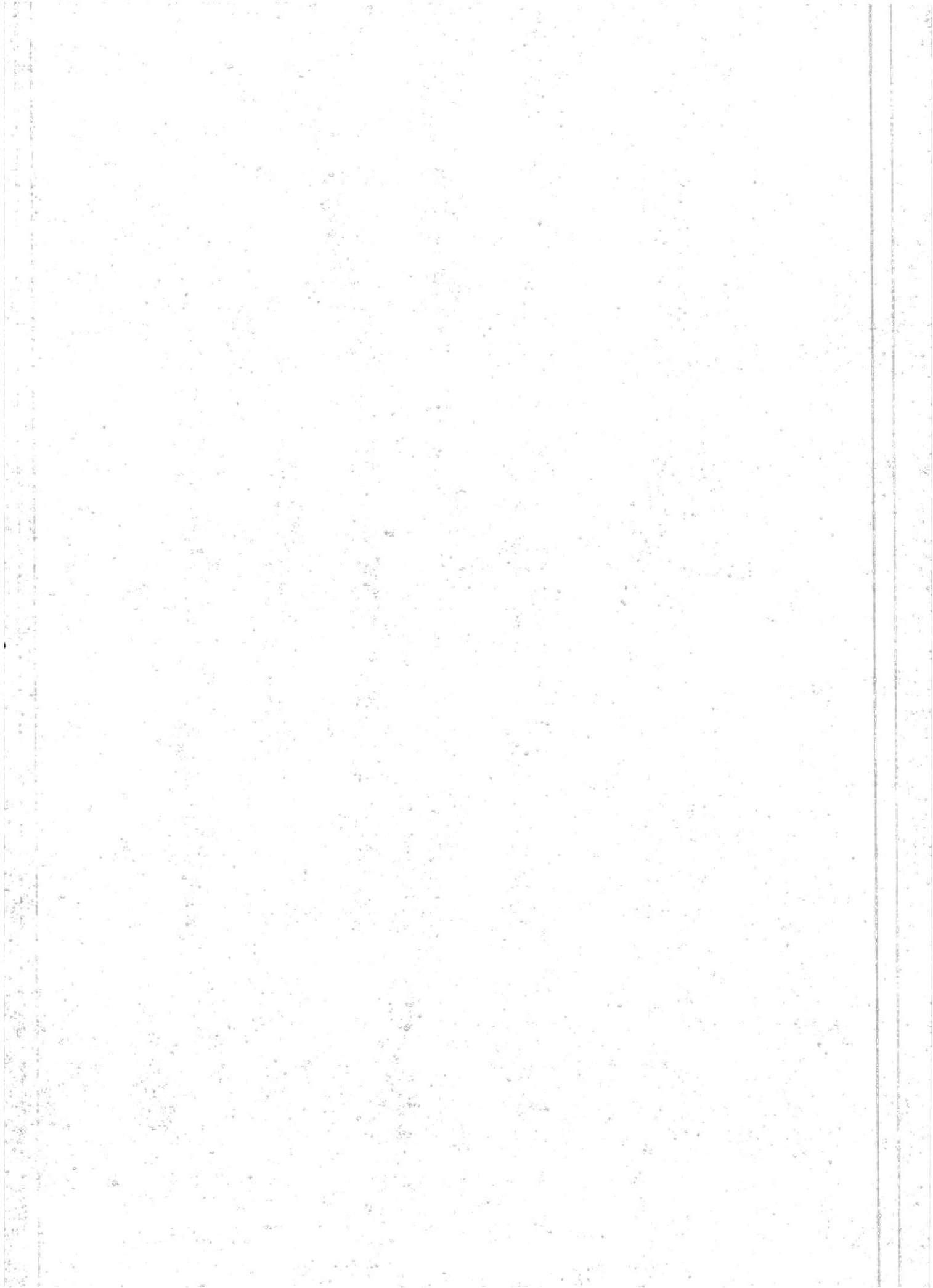

Procesamiento de Datos.

Para las consultas, el sistema cuenta con un conjunto de programas diseñados para consultas al momento, ya sean éstas en forma de reportes o por medio de la estación de trabajo asignada a los usuarios de este sistema.

Además se lleva un control de los cheques postfechados o cheques a fecha, esto es, cuando la condición de pago de un cliente es por medio de un cheque.

## I. BREVE DESCRIPCION DEL SISTEMA

El sistema está desarrollado para ser implementado en un equipo con las siguientes características:

### 1.1 HARDWARE

Computador **IBM-S34**  
128 K de memoria  
1 Unidad de Disco  
1 Unidad de Diskette  
1 Impresora de 132 posiciones  
Terminales de 1920 caracteres

### 1.2 SOFTWARE

**SSP**            **SYSTEM SUPPORT PROGRAM**  
Programa de Soporte del Sistema

**SEU**            **SOURCE ENTRY UTILITY**  
Utilitario para Creación de Programas

**SDA**            **SCREEN DESIGN AID**  
Ayuda para el Diseño de Pantallas

**COMPILADOR COBOL**  
(**CO**mmon **B**usiness **O**riented **L**anguage)  
Lenguaje Programación Orientado a Negocios



### 1.3 DEFINICIONES

El SISTEMA DE CONTROL DE COBRANZAS funciona en base a dos cuentas; éstas son: la Cuenta Deudora (**Débitos**) y la Cuenta Acreedora (**Créditos**), considerando siempre la relación Cliente-Empresa.

Para estas cuentas se han generado transacciones que para su mejor y más rápida utilización están representadas por códigos, los cuales son empleados por el Departamento de Créditos en sus aplicaciones.

#### 1.3.1 CUENTA DEUDORA (DEBITOS)

Es la que tiene el cliente (**deudor**) con la empresa, en sí, es todo valor pendiente generado por la adquisición de mercadería a crédito ya recibida.

Se pueden aplicar las siguientes transacciones:

1. FACTURAS
2. NOTAS DE DEBITO
3. AJUSTES DE DEBITO

#### 1.3.2 APLICACION DE LAS TRANSACCIONES (DEBITOS)

## 1. FACTURAS

Las FACTURAS son generadas automáticamente por el Sistema de Facturación, al hacer la carga de las notas de pedido a crédito al sistema.

Para la carga de facturas deberá tenerse en cuenta:

- Que la factura a cargar no exista
- Que el valor no sea ni igual ni menor que CERO.



BIBLIOTECA

La Factura es la transacción sobre la que se van a aplicar los otros tipos de movimientos.

## 2. NOTAS DE DEBITO

Cuando un cliente hace un pedido a crédito con la condición de pagarlo con un cheque a fecha o cheque postfechado, pero que en el momento en que se va a hacer efectivo el cheque es protestado, en ese momento se produce un documento que se va a llamar NOTA

DE DEBITO, el cual va a debitar nuevamente el saldo ya cancelado de la factura.

La Nota de Débito puede ser aplicada a una factura o puede ser ingresada como nuevo saldo en caso de que la factura inicial ya haya sido cancelada.

### 3. AJUSTE DE DEBITO

El AJUSTE DE DEBITO es una transacción creada para realizar correcciones como ajustes al saldo, diferencia de valores; siempre debe ser aplicada a una factura o un saldo ya existente en el archivo.

#### 1.3.3 CUENTA ACREEDORA (CREDITOS)

Son todos los valores a favor del cliente, ya sean éstos generados por pagos, abonos o devoluciones de mercadería.

Se pueden aplicar las siguientes transacciones:

4. RECIBO DE CAJA
5. NOTA DE CREDITO O DEVOLUCION

6. AJUSTE DE CREDITO

7. ABONO

#### 1.3.4 APLICACION DE LAS TRANSACCIONES (CREDITOS)

##### 4. RECIBOS DE CAJA

Son los pagos o abonos que realiza el cliente a una o varias facturas.

Si la condición de pago fue con un cheque postfechado, el RECIBO DE CAJA no sólo cancelará una factura, sino también un cheque postfechado.

##### 5. NOTAS DE CREDITO O DEVOLUCIONES

Las NOTAS DE CREDITO son las transacciones generadas por la devolución de la factura. Se puede devolver todo o parte de una factura.

Las Notas de Crédito también pueden entrar directamente por medio del Sistema de Facturación.

##### 6. AJUSTES DE CREDITO

Los AJUSTES DE CREDITO son transacciones creadas por el Departamento de Créditos para realizar correcciones o ajustes de valores.

## 7. ABONOS

Los ABONOS se utilizan cuando el cliente cancela parte de un saldo.

### 1.4 CONTROL DE CHEQUES POSTFECHADOS

Cuando la condición de pago de una factura es por medio de un Cheque Postfechado o Cheque a Fecha, éste es entregado por el cliente al cobrador respectivo, el cual lo envía al Departamento de Créditos; después de ser revisados, son enviados al Departamento de Procesamiento de Datos para que sean ingresados al Sistema de Control de Cobranzas.

Estos cheques son dados de baja en el momento en que vence la fecha de cobro, por medio de Recibos de Caja.

### 1.5 LIMITE DE ZONAS

Para facilitar la labor de los encargados de las cobranzas se ha dividido la ciudad en cinco zonas cuyos

límites son:

**ZONA 01**

NORTE: 9 de Octubre  
SUR : Gómez Rendón  
ESTE : Malecón  
OESTE: Lizardo García

**ZONA 02**

NORTE: Gómez Rendón  
SUR : Sedalana  
ESTE : Eloy Alfaro  
OESTE: Lizardo García

**ZONA 03**

NORTE: Sedalana  
SUR : Cdías. Sur, inclusive El Guasmo  
ESTE : Av. Domingo Comín  
OESTE: Lizardo García

**ZONA 04**

NORTE: Cdías. del Norte  
SUR : 9 de Octubre  
ESTE : Av. P. Menéndez Gilbert, incluyendo Durán  
OESTE: Av. C.J. Arosemena

**ZONA 05**

NORTE: Clemente Ballén  
SUR : Francisco Segura  
ESTE : Lorenzo de Garaicoa  
OESTE: Calle 45ava.

## II. DISEÑO DEL SISTEMA

## 2.1 MANTENIMIENTO

### 2.1.1 Grabación/Mantenimiento Maestro de Clientes

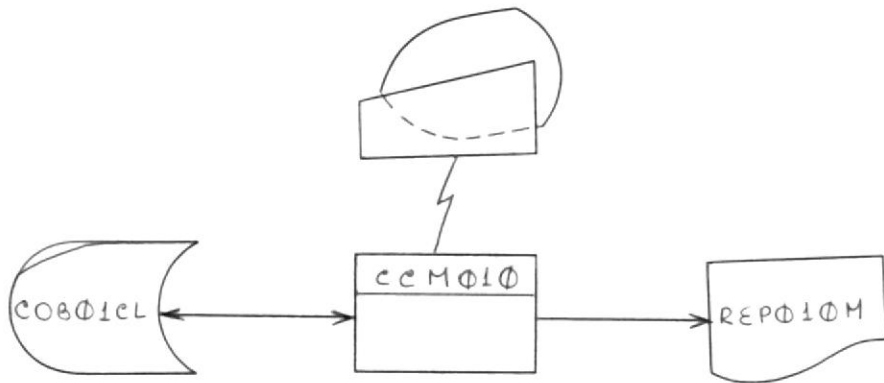

### 2.1.2 Grabación/Mantenimiento Maestro de Cheques Postfechados

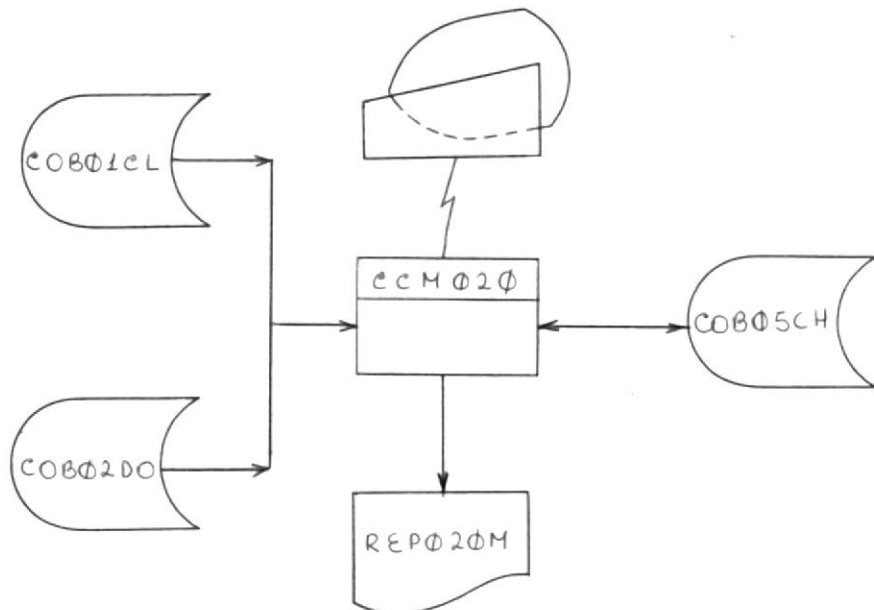



## 2.2 ACTUALIZACION

### 2.2.1 Movimientos Control de Cobranzas

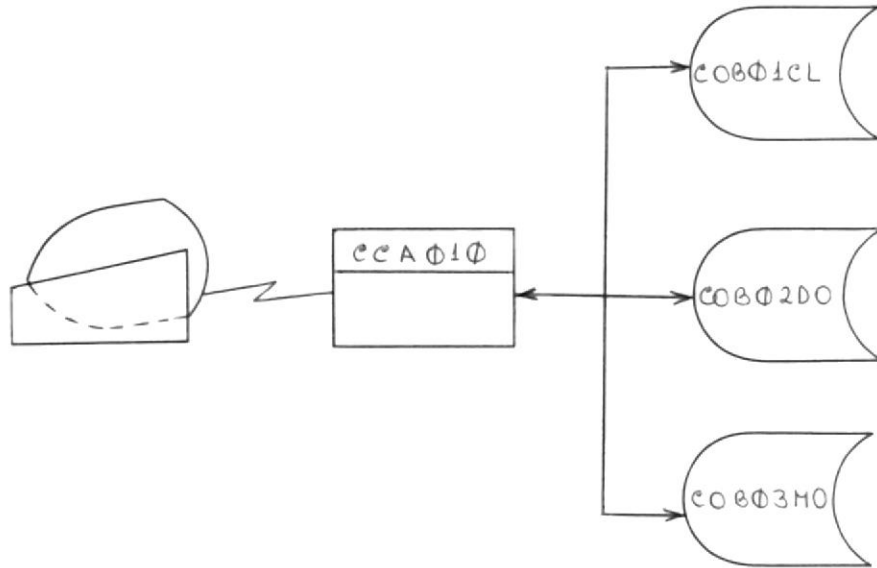

### 2.2.2 Carga SalDOS de Clientes

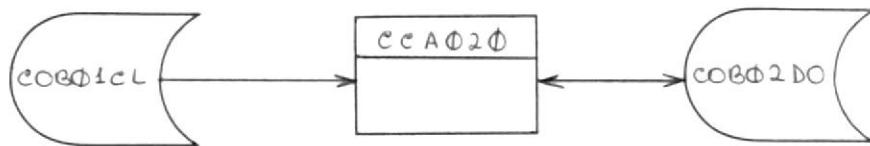

### 2.2.3 Reorganización Maestro de Clientes

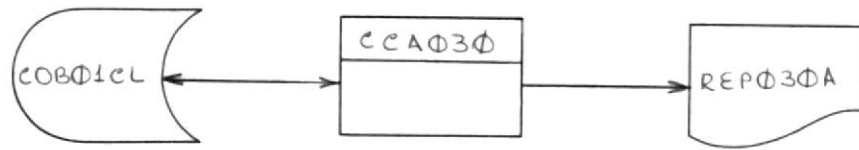

### 2.2.4 Eliminación de Documentos Pagados

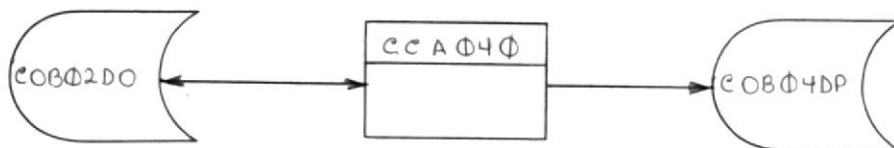

### 2.2.5 Eliminación de Cheques Pagados

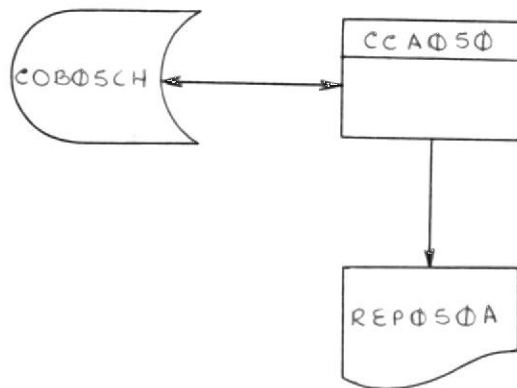

## 2.3 CONSULTAS

### 2.3.1 Consulta de Datos Generales

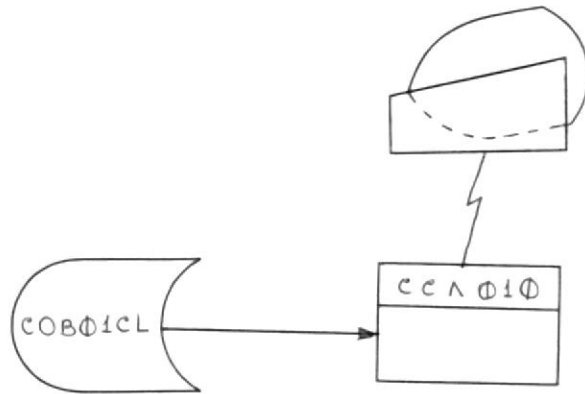

### 2.3.2 Consulta Alfabética

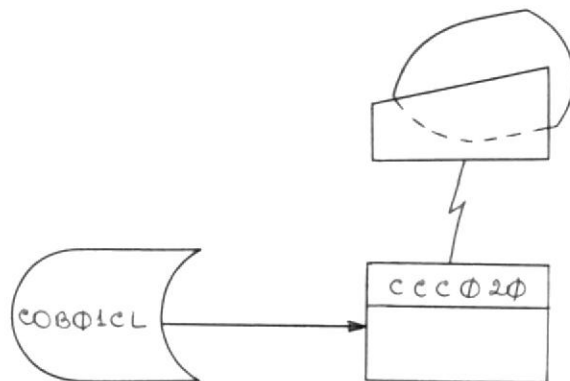

### 2.3.3 Consulta de Desglose de Saldos

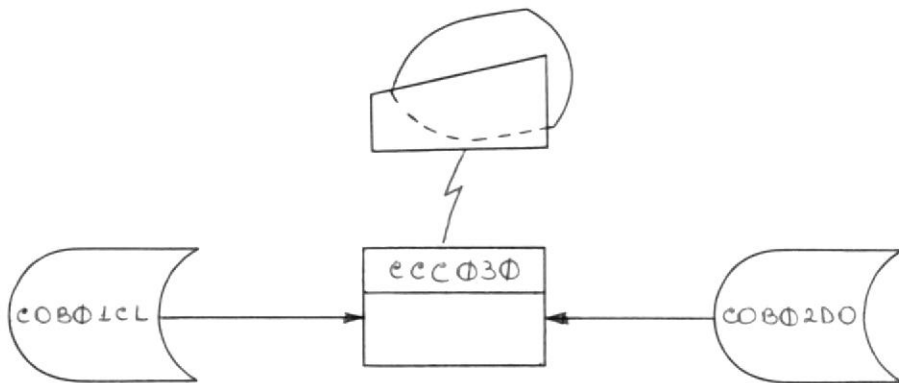

### 2.3.4 Consulta de Totales

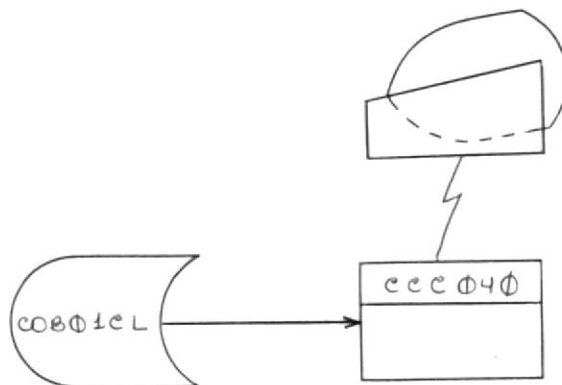

## 2.4 REPORTES

### 2.4.1 Listado de Movimientos Diarios

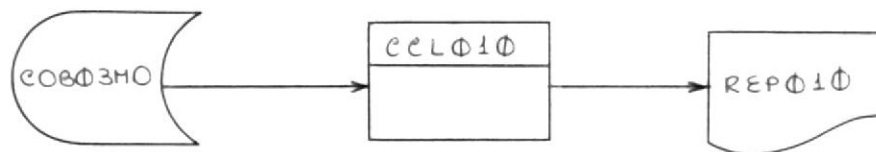

### 2.4.2 Listado de Cheques Postfechados a Cobrar Mañana

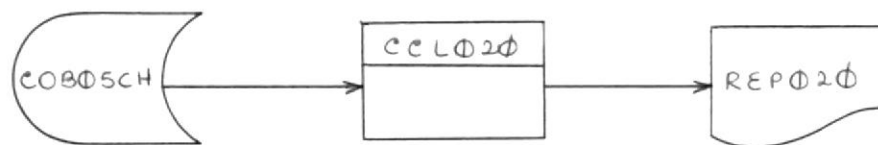

### 2.4.3 Listado de Cheques Postfechados a Cobrar el Lunes

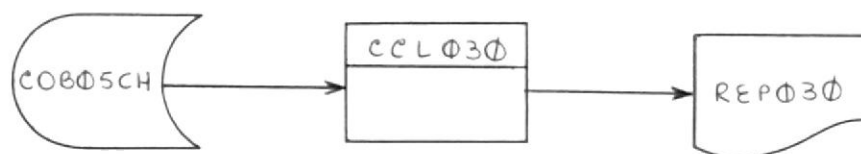

### 2.4.4 Reporte de Movimientos Diarios de Cheques Postfechados

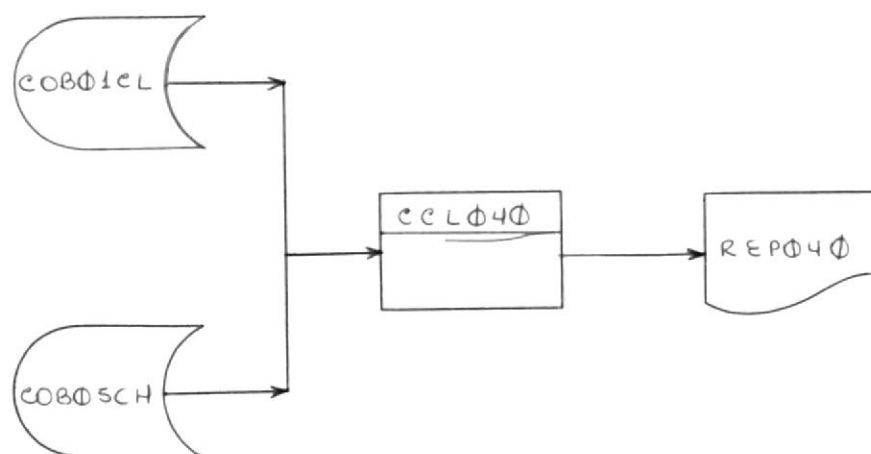

2.4.5 Listado Alfabético de Clientes

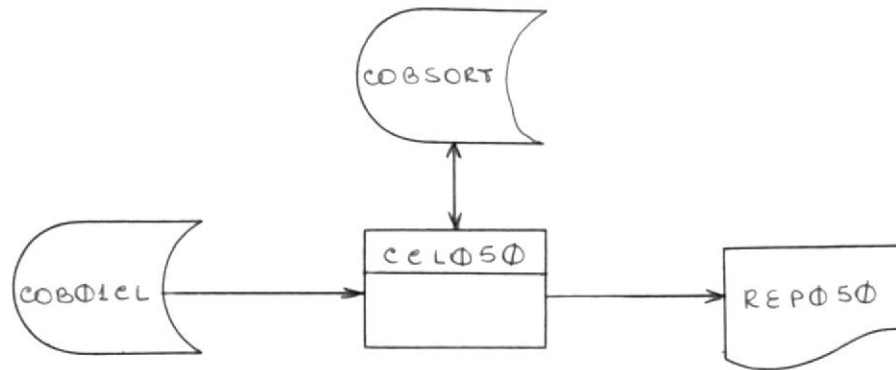

2.4.6 Listado de Saldos Generales

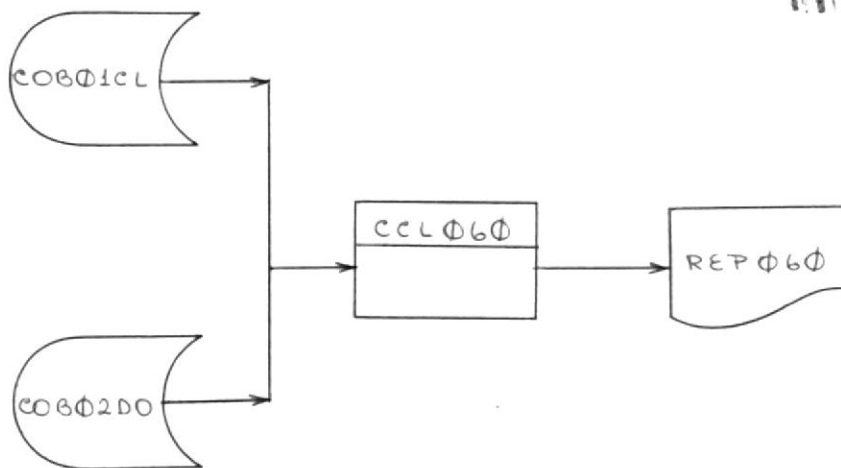



#### 2.4.7 Listado de Desglose de Saldos

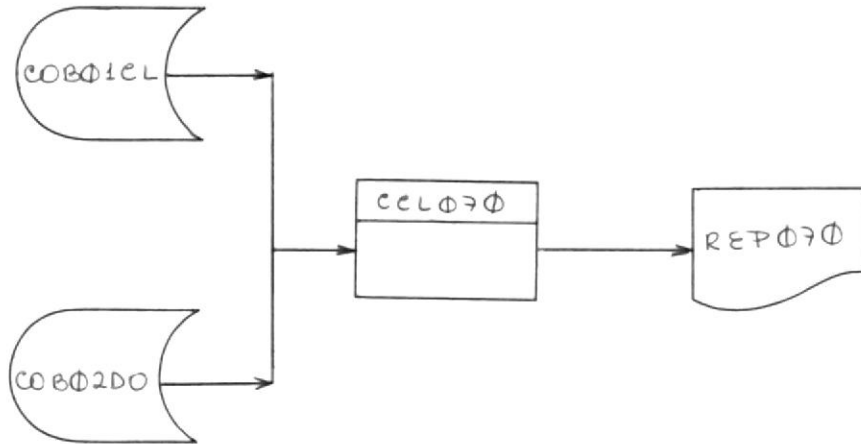

#### 2.4.8 Estados de Cuenta

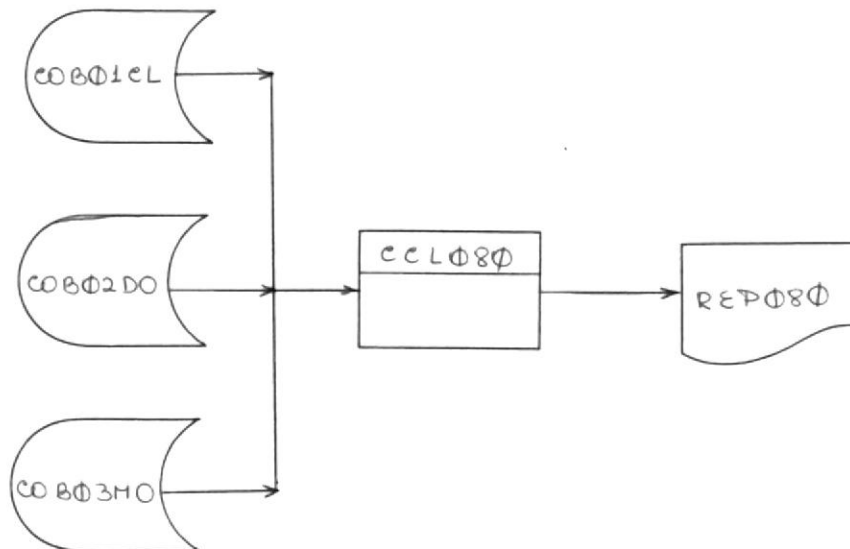

#### 2.4.9 Listado de Clientes por Zona

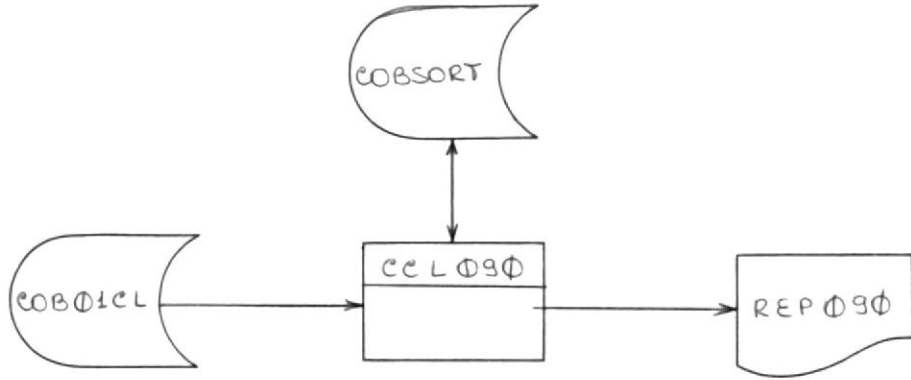

#### 2.4.10 Listado de Facturas Emitidas en el Mes

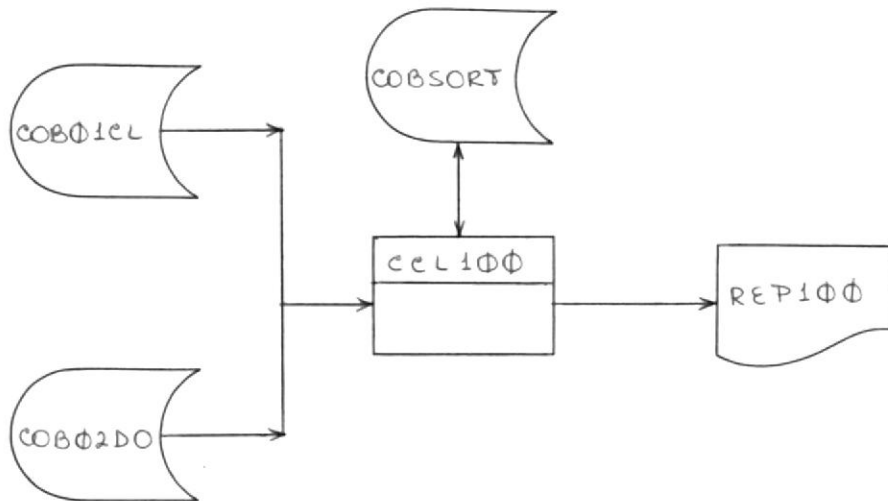

#### 2.4.11 Listado de Documentos Pendientes

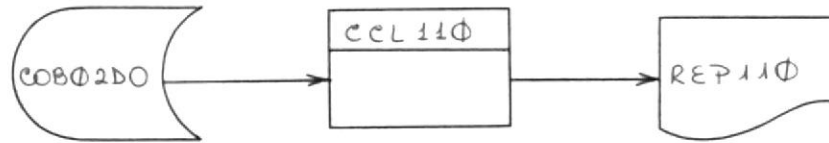

#### 2.4.12 Listado de Documentos Pagados

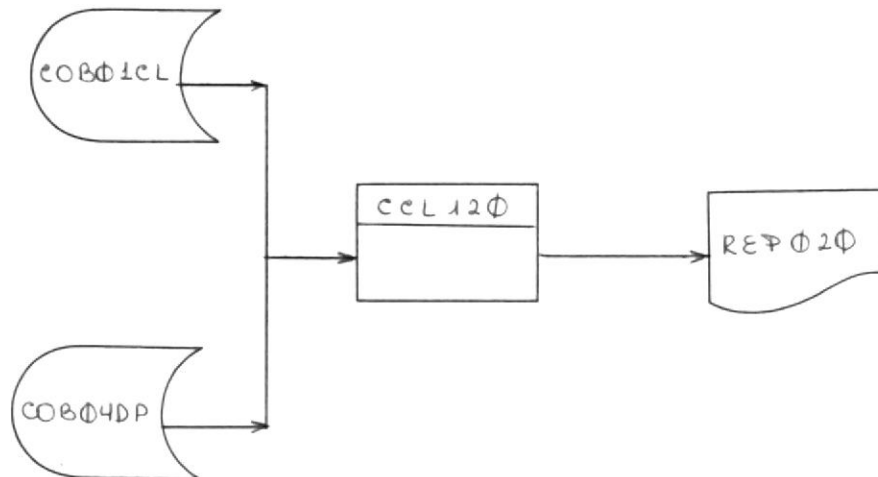

#### 2.4.13 Listado de Documentos Por Vencer y/o Vencidos

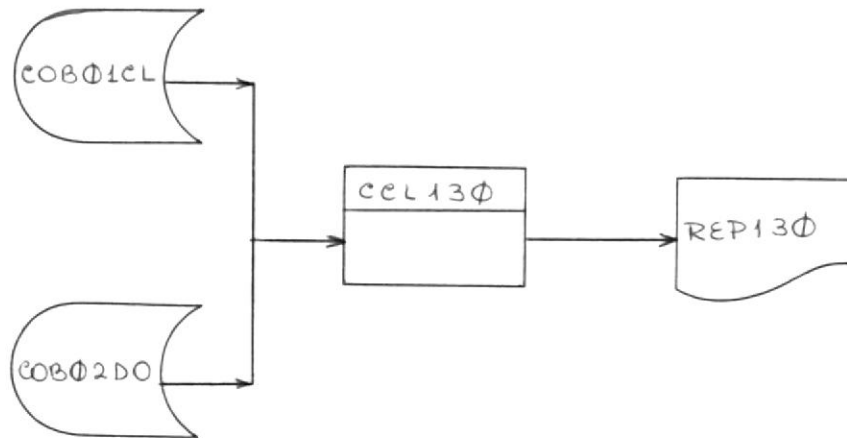

#### 2.4.14 Reporte Mensual de Cheques Postfechados

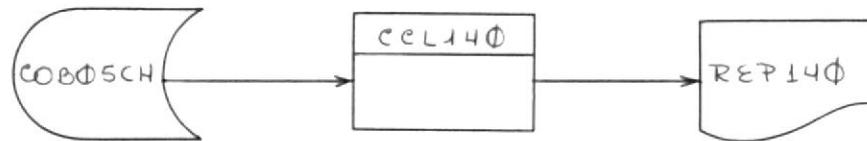

2.4.15 Listado de Clientes con Notas de Débito

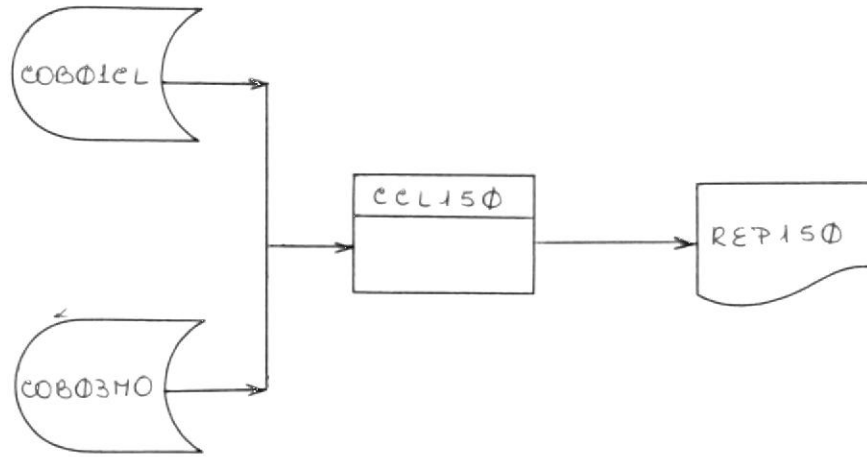

## 2.5 RESPALDOS

### 2.5.1 Respaldo de Archivos Cerrado el Mes

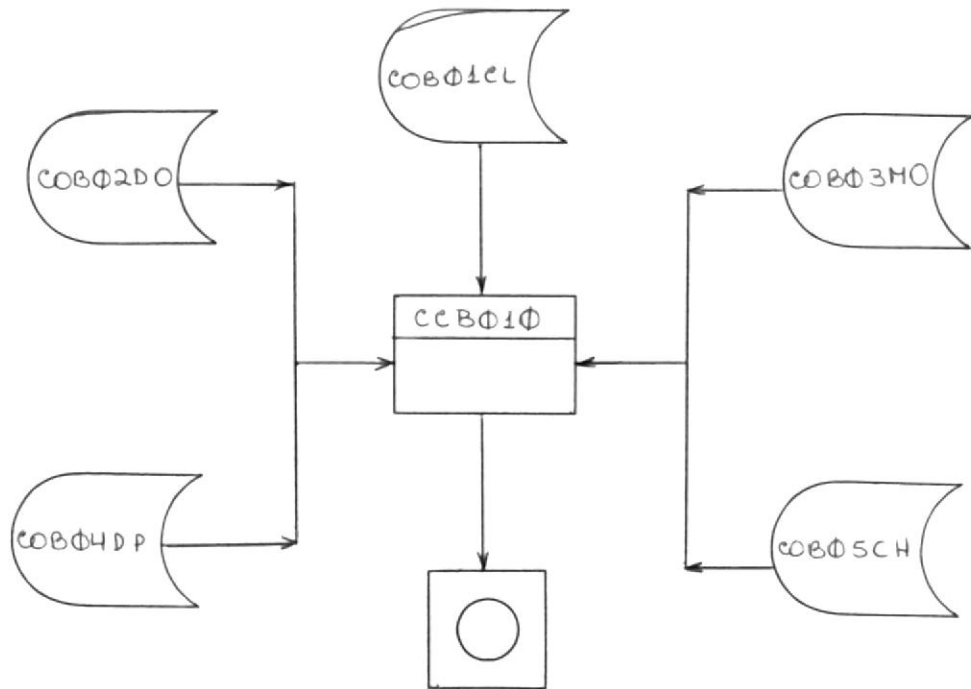

BIBLIOTECA

## 2.6 RESTAURACION

### 2.6.1 Restauración Archivos Maestros

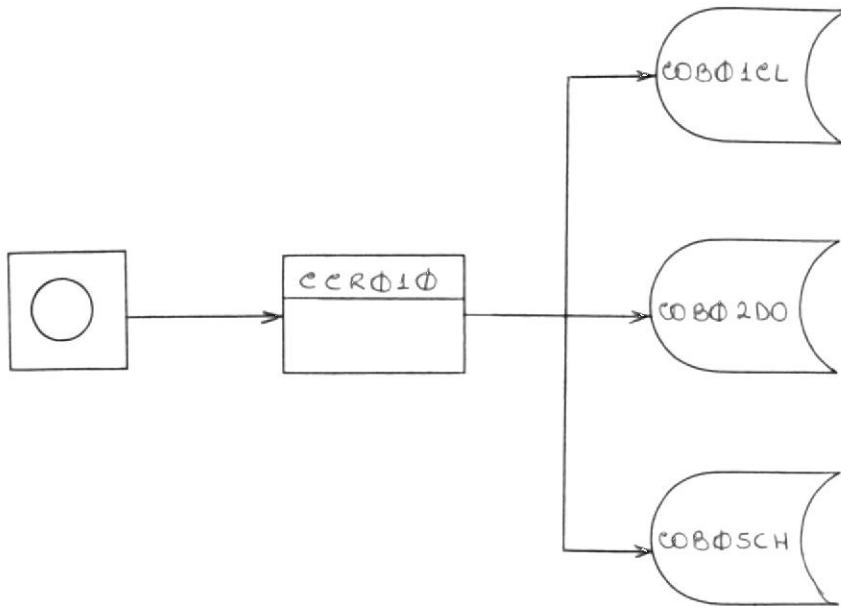

### III. DESCRIPCION DE ARCHIVOS



SISTEMA : COBRANZAS  
 ARCHIVO : MAESTRO DE CLIENTES  
 RECORD : REC01  
 ORGANIZACION : INDEXADO  
 TIPO DE RECORD : FIJO  
 BYTES POR RECORD : 100  
 CLAVE : CCLI01

COB  
 COB01CL

```

*****
#CAMPO  CARACTERES          NOMBRE DEL CAMPO          MNEMOT.  PICTURE
*****

```

#CAMPO	CARACTERES	NOMBRE DEL CAMPO	MNEMOT.	PICTURE
1	3 1 3	Código del Cliente	CCLI01	P COMP-3
2	30 4 33	Nombre del Cliente	NOMB01	X
3	30 34 63	Dirección	DIRE01	X
4	4 64 67	Teléfono	TELF01	P COMP-3
5	6 68 73	Casilla	CASI01	X
6	6 74 79	Cédula o R.U.C.	CERU01	P COMP-3
7	5 80 84	Límite de Crédito	LIMI01	P COMP-3
8	2 85 86	Límite de Días	LDIA01	P COMP-3
9	1 87 87	Tipo de Cliente	TIP001	N
		CONTENIDO		
		1 Excelente		
		2 Muy Bueno		
		3 Regular		
		4 Moroso		
10	2 88 89	Facturas Canceladas	FCAN01	N
11	2 90 91	Facturas Vigentes	FVIG01	N
12	5 92 96	Monto de la Deuda	MONTO1	P COMP-3
13	2 97 98	Zona	ZONA01	N
14	1 99 99	En blanco	FILLER	X
15	1 100 100	Status del Registro	STAT01	N
		CONTENIDO		
		1 Vigente		
		2 Anulado		

SISTEMA : COBRANZAS  
 ARCHIVO : MAESTRO DE DOCUMENTOS  
 RECORD : REC02  
 ORGANIZACION : INDEXADO  
 TIPO DE RECORD : FIJO  
 BYTES POR RECORD : 75  
 CLAVE : CLAV02

COB  
 COB0200

\*\*\*\*\*  
 #CAMPO      CARACTERES                      NOMBRE DEL CAMPO                      MNEMOT.              PICTURE  
 \*\*\*\*\*

#CAMPO	CARACTERES	NOMBRE DEL CAMPO	MNEMOT.	PICTURE
1	7	CLAVE	CLAV02	
1.1	1 3	Código del Cliente	CCL102	P COMP-3
1.2	4 7	Número de la Factura	NFAC02	P COMP-3
2	4 8 11	Fecha de Vencimiento	VFEC02	P COMP-3
3	5 12 16	Valor del Documento	VALD02	P COMP-3
4	4 17 20	Fecha del Documento	FDQC02	P COMP-3
5	4 21 24	Fecha de Ultimo Abono	FABD02	P COMP-3
6	5 25 29	Valor Abonado	VABD02	P COMP-3
7	8 30 37	En blanco	FILLER	X
8	3 38 40	Número del Vendedor	NVEN02	P COMP-3
9	5 41 45	Saldo Por Vencer 30 días	PVE102	P COMP-3
10	5 46 50	Saldo Por Vencer 60 días	PVE202	P COMP-3
11	5 51 55	Saldo Vencido 30 días	VDD102	P COMP-3
12	5 56 60	Saldo Vencido 60 días	VDD202	P COMP-3
13	5 61 65	Saldo Vencido 90 días	VDD302	P COMP-3
14	5 66 70	Saldo Vencido +90 días	VDD402	P COMP-3
15	4 71 74	En blanco	FILLER	X
16	1 75 75	Estado del Documento	ESTD02	N

CONTENIDO  
 1 Pendiente  
 2 Abonado  
 3 Cancelado

SISTEMA : COBRANZAS  
 ARCHIVO : MOVIMIENTOS  
 RECORD : RECO3  
 ORGANIZACION : INDEXADO  
 TIPO DE RECORD : FIJO  
 BYTES POR RECORD : 30  
 CLAVE : CLAV03

COB  
 COB03MO

\*\*\*\*\*  
 #CAMPO      CARACTERES                      NOMBRE DEL CAMPO                      MNEMOT.      PICTURE  
 \*\*\*\*\*

#CAMPO	CARACTERES	NOMBRE DEL CAMPO	MNEMOT.	PICTURE
1	9	CLAVE	CLAV03	
1.1	1 3	Código del Cliente	CCLI03	P COMP-3
1.2	4 7	Número de la Factura	NFAC03	P COMP-3
1.3	8 9	Consecutivo	CONS03	N
2	1 10 10	Tipo de Movimiento	TMOV03	N
CONTENIDO				
1 Factura				
2 Nota de Débito				
3 Ajuste de Débito				
4 Recibo de Caja				
5 Nota de Crédito o Devolución				
6 Ajuste de Crédito				
7 Abono				
3	4 11 14	Fecha del Movimiento	FECH03	P COMP-3
4	5 15 19	Valor	VAL003	P COMP-3
5	6 20 25	Número del Cheque	NCHE03	P COMP-3
6	2 26 27	Código del Banco	CBC003	N
7	3 28 30	Número del Vendedor	NVEN03	P COMP-3

SISTEMA : COBRANZAS  
 ARCHIVO : DOCUMENTOS PAGADOS  
 RECORD : RECO4  
 ORGANIZACION : SECUENCIAL  
 TIPO DE RECORD : FIJO  
 BYTES POR RECORD : 30

COB  
 COB04DP

\*\*\*\*\*  
 #CAMPO      CARACTERES                      NOMBRE DEL CAMPO                      MNEMOT.      PICTURE  
 \*\*\*\*\*

#CAMPO	CARACTERES	NOMBRE DEL CAMPO	MNEMOT.	PICTURE
1	3 1 3	Código del Cliente	CCL103 P	COMP-3
2	4 4 7	Número de la Factura	NUMD04 P	COMP-3
3	3 8 10	Número del Vendedor	NVEN04 P	COMP-3
4	4 11 14	Fecha del Documento	FDOC04 P	COMP-3
5	5 15 19	Valor del Documento	VALD04 P	COMP-3
6	4 20 23	En blanco	FILLER X	
7	4 24 27	Fecha de Pago	FPAG04 P	COMP-3
8	3 28 30	En blanco	FILLER X	

SISTEMA : COBRANZAS COB  
 ARCHIVO : MAESTRO DE CHEQUES POSTFECHADOS COB05CH  
 RECORD : RECOS  
 ORGANIZACION : INDEXADO  
 TIPO DE RECORD : FIJO  
 BYTES POR RECORD : 30  
 CLAVE : CLAV05

\*\*\*\*\*  
 #CAMPO CARACTERES NOMBRE DEL CAMPO MNEMOT. PICTURE  
 \*\*\*\*\*

#CAMPO	CARACTERES	NOMBRE DEL CAMPO	MNEMOT.	PICTURE
1	15	CLAVE	CLAV05	
1.1	1 2	Código del Banco	CBC005	N
1.2	3 5	Código del Cliente	CCL105	P COMP-3
1.3	6 9	Número de la Factura	NFAC05	P COMP-3
1.4	10 15	Número del Cheque	NCH005	P COMP-3
2	4 16 19	Fecha de Recibo	FREC05	P COMP-3
3	4 20 23	Fecha de Cobro	FCOB05	P COMP-3
4	5 24 28	Valor del Cheque	VCHE05	P COMP-3
5	1 29 29	En blanco	FILLER	X
6	1 30 30	Estado del Cheque	STAT05	N

CONTENIDO  
 1 Pendiente  
 2 Cancelado



#### IV. DESCRIPCION DE PROGRAMAS

## 1. MANTENIMIENTO MAESTRO DE CLIENTES

(CCM010)

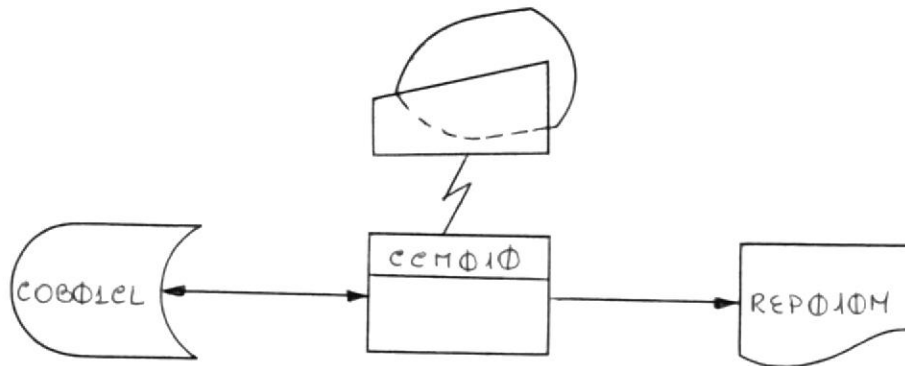
**PROPOSITO:**

Crear, actualizar o dar de baja a Clientes. Emite un reporte en el cual se refleja la actualización realizada.

**ARCHIVOS :**I=O

COB01CL Maestro de Clientes

OUTPUT

REP010M Reporte de Actualización

**PROCEDIMIENTO QUE LO LLAMA:**

Opción # 1 del Menú de Mantenimiento

CCM010

99/99/99

\*\* C L I E N T E S \*\*

Código del Cliente ==> 99999

ENTER ==> Continuar

CMD-7 ==> Finalizar

X-----X



CCM010

99/99/99

**\*\* C L I E N T E S \*\***

Código del Cliente ==> 99999  
Nombre del Cliente : X-----X  
Dirección : X-----X  
Teléfono : 999999  
Casilla : XXXXXX  
Número de la Cédula: 999999999  
Límite de Crédito : 9.999.999,99  
Límite de Días : 99  
Zona : 99  
Status del Registro: 9

Graba/Corrige/Elimina (1/2/3): 9

ENTER ==> Continuar

CMD-1 ==> Otro Cliente

CMD-7 ==> Finalizar

X-----X



## 2. MANTENIM. MAESTRO CHEQUES POSTFECHADOS

(CCM020)

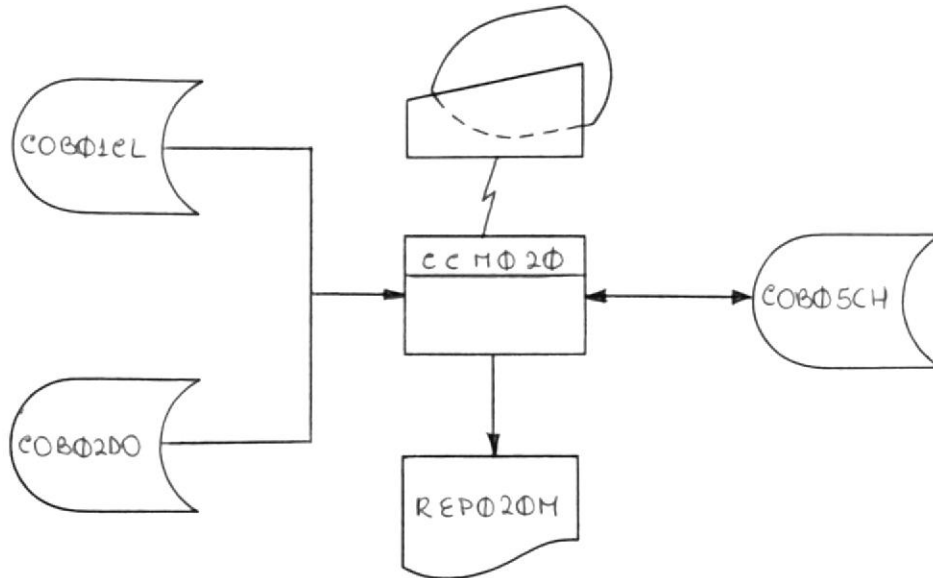
**PROPOSITO:**

Crear, actualizar o dar de baja Cheques Postfechados. Emite un reporte con los cambios realizados.

**ARCHIVOS:****INPUT**

COB01CL Maestro de Clientes  
 COB02DO Maestro de Documentos

**I-O**

COB05CH Maestro de Cheques Postfechados

**OUTPUT**

REP020M Reporte de Actualización

**PROCEDIMIENTO QUE LO LLAMA:**

Opción # 2 del Menú de Mantenimiento

CCM020

\* MANTENIMIENTO \*

99/99/99

CHEQUES POSTFECHADOS

---

Código del Banco : 99  
Código del Cliente : 99999  
Número de Factura : 9999999  
Número del Cheque : 9999999999

ENTER ==> Continuar

CMD-7 ==> Finalizar

X-----X

CCM020

\* MANTENIMIENTO \*

99/99/99

CHEQUES POSTFECHADOS

-----X  
Código del Banco : 99 X-----X  
Código del Cliente : 99999  
Número de Factura : 9999999  
Número del Cheque : 9999999999  
Fecha de Cobro : 999999  
Valor del Cheque : 9.999.999,99  
Status del Registro: 9

Graba/Corrige/Elimina (1/2/3): 9

ENTER ==> Continuar

CMD-1 ==> Otro Cheque

CMD-7 ==> Finalizar

X-----X



## 3. MOVIMIENTOS CONTROL DE COBRANZAS

(CCA010)

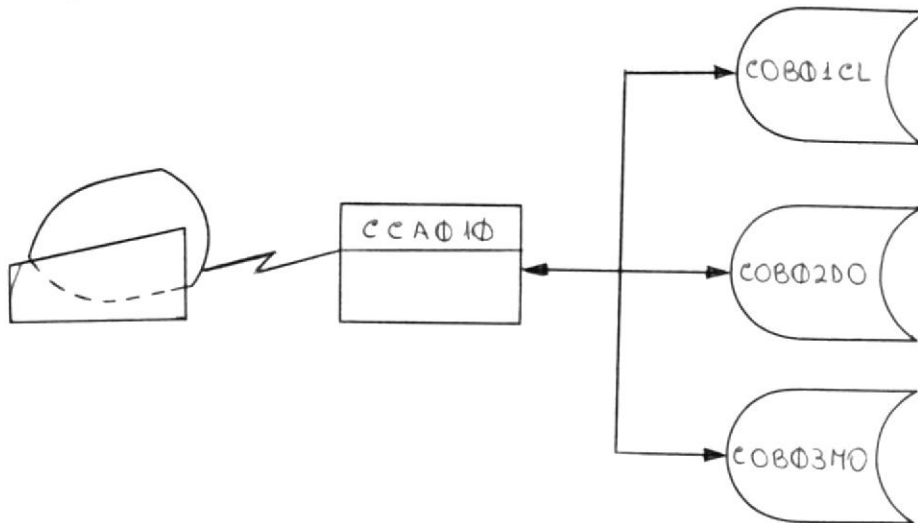
**PROPOSITO:**

Actualización de los movimientos de créditos y débitos efectuados. Crea un archivo de Movimientos Diarios y actualiza los archivos: Maestro de Clientes y Maestro de Documentos. No emite reportes.

**ARCHIVOS :****I-O**

COB01CL Maestro de Clientes  
 COB02DO Maestro de Documentos  
 COB03MO Archivo de Movimientos

**PROCEDIMIENTO QUE LO LLAMA:**

Opción # 1 del Menú de Actualización Diaria

CCA010

99/99/99

MOVIMIENTOS

Código del Cliente : 99999  
Número de la Factura : 9999999  
Tipo de Mov. (1/2/3/4/5/6/7): 9  
Valor del Movimiento : 9.999.999,99  
Número del Cheque : 9999999999  
Código del Banco : 99  
Número del Vendedor : 9999

ENTER ==> Continuar

CMD-1 ==> Información

CMD-7 ==> Finalizar

X-----X





## 4. CARGA SALDOS DE CLIENTES

(CCA020)

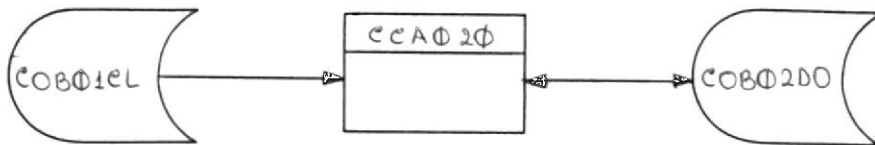
**PROPOSITO:**

Carga todos los saldos por vencer y/o vencidos actualizando así el archivo Maestro de Documentos.

**ARCHIVOS :****INPUT**

COB01CL Maestro de Clientes

**I-O**

COB02DO Maestro de Documentos

**PROCEDIMIENTO QUE LO LLAMA:**

Opción # 2 del Menú de Actualización Diaria

## 5. REORGANIZACION MAESTRO DE CLIENTES

(CCA030)

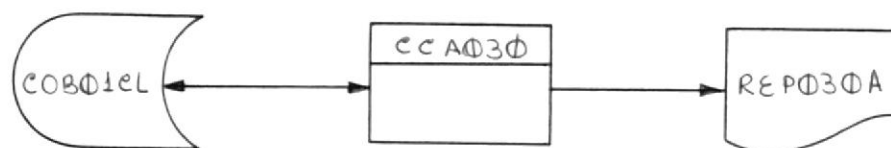
**PROPOSITO:**

Este proceso elimina del Maestro todos los clientes dados de baja durante el mes, creando así los nuevos archivos para consulta de clientes. Emite un reporte de las eliminaciones efectuadas.

**ARCHIVOS :****I-O**

COB01CL Maestro de Clientes

**OUTPUT**

REPO30A Reporte de Clientes Dados de Baja

**PROCEDIMIENTO QUE LO LLAMA:**

Opción # 1 del Menú de Actualización Mensual

\*\* REPORTE DE CLIENTES DADOS DE BAJA \*\*

!CODIGO !	N O M B R E	ZONA!	TIPO DE CLIENTE	MONTO DE LA D E U D A	!STA! !TUS!
99999	X	99	X-----X	Z.ZZZ.ZZ9,99	9
99999	X	99	X-----X	Z.ZZZ.ZZ9,99	9
99999	X	99	X-----X	Z.ZZZ.ZZ9,99	9
99999	X	99	X-----X	Z.ZZZ.ZZ9,99	9
----					
ZZ9					
=====					

## 6. ELIMINACION DE DOCUMENTOS PAGADOS

(CCA040)

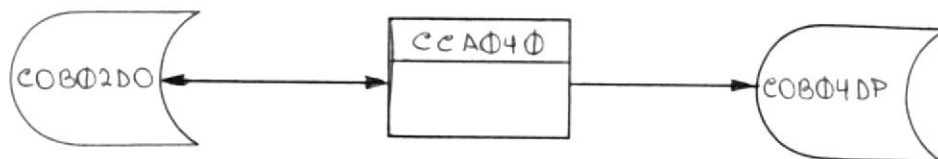
**PROPOSITO:**

Graba en un archivo de Documentos Pagados, todos los documentos cancelados durante el mes; luego los elimina del Maestro de Documentos (toda transacción que tenga saldo en cero).

**ARCHIVOS :****I-O**

COB02DO Maestro de Documentos

**OUTPUT**

COB04DP Archivo de Documentos Pagados

**PROCEDIMIENTO QUE LO LLAMA:**

Opción # 2 del Menú de Actualización Mensual

## 7. ELIMINACION DE CHEQUES PAGADOS

(CCA050)

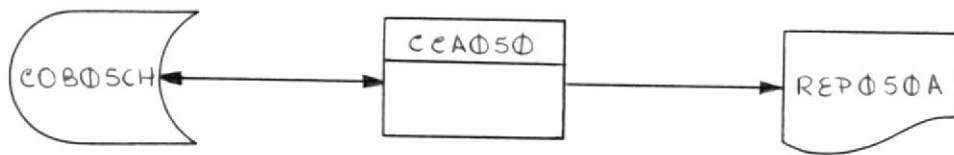
**PROPOSITO:**

Eliminar del archivo Maestro de Cheques Postfechados, todos aquellos que ya hayan sido cancelados. Emite un reporte de los cheques eliminados.

**ARCHIVOS :****I-O**

COB05CH Maestro de Cheques Postfechados

**OUTPUT**

REP050A Reporte de Cheques Eliminados

**PROCEDIMIENTO QUE LO LLAMA:**

Opción # 3 del Menú de Actualización Mensual

\*\* REPORTE DE CHEQUES ELIMINADOS DEL MAESTRO \*\*

!CODIGO !	NUMERO !	NUMERO DEL !	COD. !	FECHA DE !	FECHA DE !	!STA !	VALOR DEL !
!CLIENTE !	FACTURA !	CHEQUE !	!BANCO !	RECIBO !	COBRO !	!TUS !	C H E Q U E !
99999	99999999	99999999999	99	99/99/99	99/99/99	9	Z.ZZZ.ZZ9,99
99999	99999999	99999999999	99	99/99/99	99/99/99	9	Z.ZZZ.ZZ9,99
99999	99999999	99999999999	99	99/99/99	99/99/99	9	Z.ZZZ.ZZ9,99
99999	99999999	99999999999	99	99/99/99	99/99/99	9	Z.ZZZ.ZZ9,99
TOTAL ==>							Z.ZZZ.ZZ9,99

## 8. CONSULTA DE DATOS GENERALES

(CCC010)

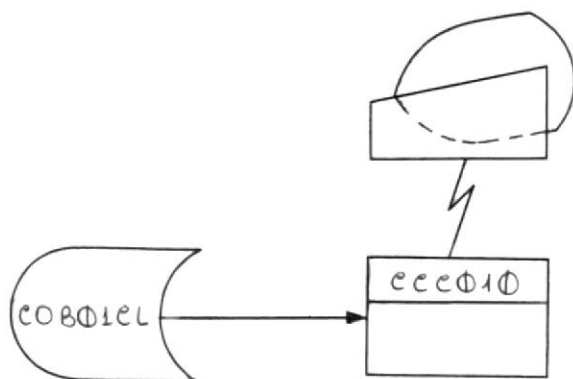
**PROPOSITO:**

El objetivo de este proceso es mostrarnos ciertos datos de un cliente en particular, tales como: nombre, dirección, tipo de cliente, saldo a la fecha, facturas vigentes, etc.

**ARCHIVOS :****INPUT**

COB01CL Maestro de Clientes

**PROCEDIMIENTO QUE LO LLAMA:**

Opción # 1 del Menú de Consultas

CCCC010

99/99/99

CONSULTA DE CLIENTES

Digite CODIGO del Cliente

99999

ENTER ==> Continuar

CMD-7 ==> Finalizar

X-----X



CCC010

99/99/99

**\*\* DATOS GENERALES DEL CLIENTE \*\***

Cod. Cliente : 99999  
Nombre : X-----X  
Dirección : X-----X  
Teléfono : 999999  
Num. Cédula : 9999999999  
Casilla : X----X  
Lim. Crédito : Z.ZZZ.ZZ9,99  
Días de Plazo: 99  
Monto Deuda : Z.ZZZ.ZZ9,99  
Tipo Cliente : X-----X  
Fac. Cancel. : 99  
Fac. Vigentes: 99  
Status Reg. : 9

CMD-1 ==> Otro Cliente

CMD-7 ==> Finalizar

X-----X

## 9. CONSULTA ALFABETICA

(CCC020)

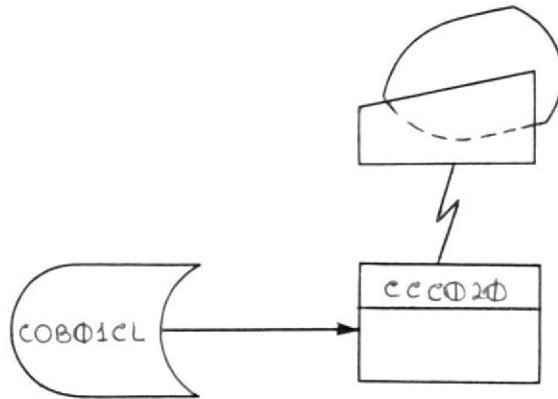
**PROPOSITO:**

En caso de que el usuario no sepa el código de un cliente se realizará la consulta alfabética, la misma que mostrará todos los clientes existentes en el archivo a partir de un nombre ingresado por pantalla. Se obtendrán datos como: código del cliente, nombre, tipo y estado del registro.

**ARCHIVOS :****INPUT**

COB01CL Maestro de Clientes

**PROCEDIMIENTO QUE LO LLAMA:**

Opción # 2 del Menú de Consultas

CCCC020

99/99/99

CONSULTA ALFABETICA  
-----

DIGITE LOS PRIMEROS 15 CARACTERES DEL NOMBRE DEL CLIENTE

X-----X

ENTER ==> CONTINUAR                    CMD-7 ==> FINALIZAR  
X-----X

CCC020

99/99/99

C O N S U L T A   A L F A B E T I C A

CODIGO	NOMBRE	DIRECCION	TIPO	S
99999	X	X	X	9
99999	X	X	X	9
99999	X	X	X	9
99999	X	X	X	9

ENTER=CONTINUAR    CMD1=OTRA CONSULTA    CMD3=PANTALLA ANTERIOR    CMD7=FINALIZAR  
 X-----X

## 10. CONSULTA DE DESGLOSE DE SALDOS

(CCC030)

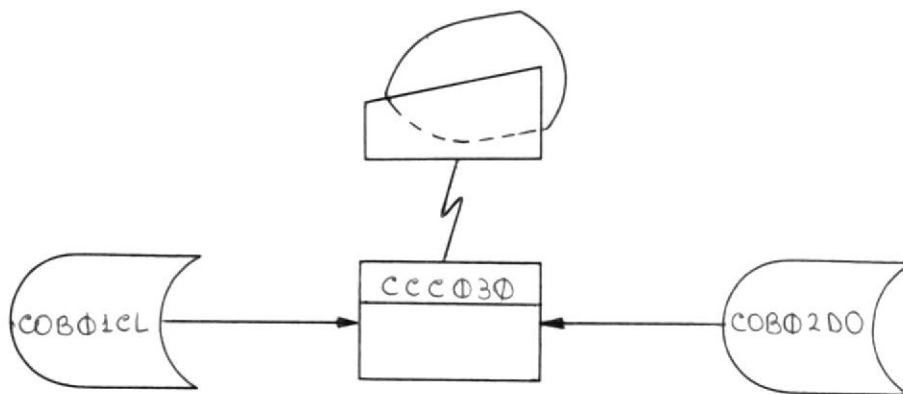
**PROPOSITO:**

El objetivo de este proceso es mostrarnos los saldos vencidos y/o por vencer de un cliente en particular, a modo de histórico.

**ARCHIVOS :****INPUT**

COB01CL Maestro de Clientes  
 COB02D0 Maestro de Documentos

**PROCEDIMIENTO QUE LO LLAMA:**

Opción # 3 del Menú de Consultas

CCC030

\*\* CONSULTA \*\*

99/99/99

DES G L O S E   D E   S A L D O S

-----  
Digite CODIGO del Cliente

99999

ENTER ==> Continuar

CMD-7 ==> Finalizar

X-----X

CCC030

\*\* CONSULTA \*\*

99/99/99

DES G L O S E   D E   S A L D O S

Nombre del Cliente :	X-----X
Por Vencer 30 días :	Z.ZZZ.ZZ9,99
Por Vencer 60 días :	Z.ZZZ.ZZ9,99
Vencido 30 días :	Z.ZZZ.ZZ9,99
Vencido 60 días :	Z.ZZZ.ZZ9,99
Vencido 90 días :	Z.ZZZ.ZZ9,99
Vencido +90 días :	Z.ZZZ.ZZ9,99

CMD-1 ==> Pantalla Anterior

CMD-7 ==> Finalizar

X-----X

## 11. CONSULTA DE TOTALES

(CCC040)

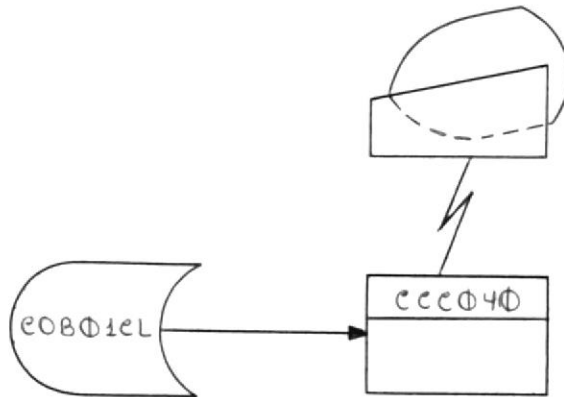
**PROPOSITO:**

Proporciona en pantalla el nombre del cliente, fecha de último pago, saldo por vencer, saldo vencido y monto total de la deuda de cada uno de los clientes de la empresa.

**ARCHIVOS :****INPUT**

COB01CL Maestro de Clientes

**PROCEDIMIENTO QUE LO LLAMA:**

Opción # 4 del Menú de Consultas



CCC040

\*\* CONSULTA \*\*

99/99/99

T O T A L   G E N E R A L

N O M B R E	FEC.ULT.ABO	POR VENCER	VENCIDO	SALDO TOTAL
X-----X	99/99/99	Z.ZZZ.ZZ9,99	Z.ZZZ.ZZ9,99	Z.ZZZ.ZZ9,99
X-----X	99/99/99	Z.ZZZ.ZZ9,99	Z.ZZZ.ZZ9,99	Z.ZZZ.ZZ9,99
X-----X	99/99/99	Z.ZZZ.ZZ9,99	Z.ZZZ.ZZ9,99	Z.ZZZ.ZZ9,99
X-----X	99/99/99	Z.ZZZ.ZZ9,99	Z.ZZZ.ZZ9,99	Z.ZZZ.ZZ9,99

ENTER ==> CONTINUAR

CMD-1 ==> RETROCEDER

CMD-7 ==> FINALIZAR

X-----X

## 12. LISTADO DE MOVIMIENTOS DIARIOS

(CCL010)

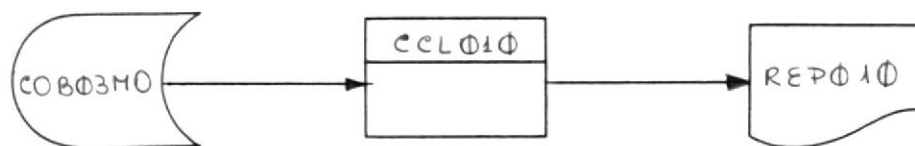
**PROPOSITO:**

Emite un cuadro con los totales de los movimientos actualizados en el día, totalizándolos por el día de proceso.

**ARCHIVOS :****INPUT**

COB03MO Archivo de Movimientos

**OUTPUT**

REP010 Reporte de Movimientos Diarios

**PROCEDIMIENTO QUE LO LLAMA:**

Opción # 1 del Menú de Reportes Diarios

\*\*\* LISTADO DE MOVIMIENTOS DIARIOS \*\*\*

TIPO DE MOVIMIENTO	!CODIGO !CLIENTE!	NUMERO FACTURA	NUMERO DEL CHEQUE	BAN CO.	NUM. !VEND.	VALOR DEL MOVIMIENTO
X	99999	99999999	99999999999	99	9999	Z.ZZZ.ZZ9,99
	99999	99999999			9999	Z.ZZZ.ZZ9,99
	99999	99999999			9999	Z.ZZZ.ZZ9,99
						ZZ.ZZZ.ZZ9,99
						=====
X	99999	99999999	99999999999	99	9999	Z.ZZZ.ZZ9,99
	99999	99999999	99999999999	99	9999	Z.ZZZ.ZZ9,99
						ZZ.ZZZ.ZZ9,99
						=====
X	99999	99999999	99999999999	99	9999	Z.ZZZ.ZZ9,99
	99999	99999999			9999	Z.ZZZ.ZZ9,99
	99999	99999999			9999	Z.ZZZ.ZZ9,99
						ZZ.ZZZ.ZZ9,99
						=====
						ZZ.ZZZ.ZZ9,99
						=====



### 13. LISTADO DE CHEQUES POSTFECHADOS A COBRAR MANANA (CCL020)

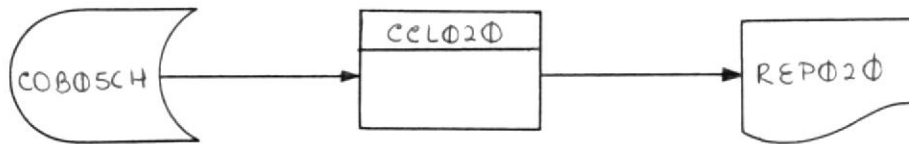

#### PROPOSITO:

Emite un listado de los cheques postfechados que tengan como fecha de vencimiento un día después, o sea, mañana.

#### ARCHIVOS :

##### INPUT

COB05CH Maestro de Cheques Postfechados

##### OUTPUT

REPO20 Reporte de Cheques Postfechados a cobrar mañana

#### PROCEDIMIENTO QUE LO LLAMA:

Opción # 2 del Menú de Reportes Diarios

**\*\* CHEQUES POSTFECHADOS A COBRAR MANANA \*\***

BANCO	NUMERO DEL CHEQUE	CODIGO CLIENTE	NUMERO FACTURA	FECHA DE RECIBO	FECHA DE COBRO	VALOR DEL CHEQUE
X	999999999999	99999	9999999	99/99/99	99/99/99	Z.ZZ.ZZ9,99
	999999999999	99999	9999999	99/99/99	99/99/99	Z.ZZ.ZZ9,99
						ZZ.ZZZ.ZZ9,99
X	999999999999	99999	9999999	99/99/99	99/99/99	Z.ZZZ.ZZ9,99
						Z.ZZZ.ZZ9,99
X	999999999999	99999	9999999	99/99/99	99/99/99	Z.ZZZ.ZZ9,99
	999999999999	99999	9999999	99/99/99	99/99/99	Z.ZZZ.ZZ9,99
	999999999999	99999	9999999	99/99/99	99/99/99	Z.ZZZ.ZZ9,99
						ZZ.ZZZ.ZZ9,99
<b>** TOTAL **</b>						ZZZ.ZZZ.ZZ9,99

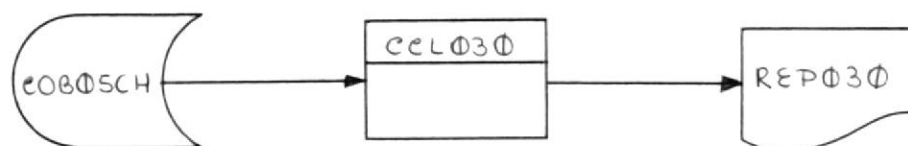
**14. LISTADO DE CHEQUES POSTF. A COBRAR EL LUNES (CCL030)****PROPOSITO:**

Es lo mismo que el anterior, sólo que éste se procesa sólo los viernes.

**ARCHIVOS :****INPUT**

COB05CH Maestro de Cheques Postfechados

**PROCEDIMIENTO QUE LO LLAMA:**

Opción # 3 del Menú de Reportes Diarios

\*\* CHEQUES POSTFECHADOS A COBRAR EL LUNES \*\*

BANCO	NUMERO DEL CHEQUE	CODIGO CLIENTE	FACTURA	NUMERO RECIBO	FECHA DE COBRO	FECHA DE RECIBO	VALOR DEL CHEQUE
X	9999999999	99999	99999999	99/99/99	99/99/99	99/99/99	Z.ZZZ.ZZ9,99
							Z.ZZZ.ZZ9,99
X	9999999999	99999	99999999	99/99/99	99/99/99	99/99/99	Z.ZZZ.ZZ9,99
							Z.ZZZ.ZZ9,99
X	9999999999	99999	99999999	99/99/99	99/99/99	99/99/99	Z.ZZZ.ZZ9,99
							Z.ZZZ.ZZ9,99
** TOTAL **							ZZ.ZZZ.ZZ9,99



BIBLIOTECA

## 15. LISTADO DE MOVIMIENTOS DE CHEQUES POSTFECHADOS (CCL040)

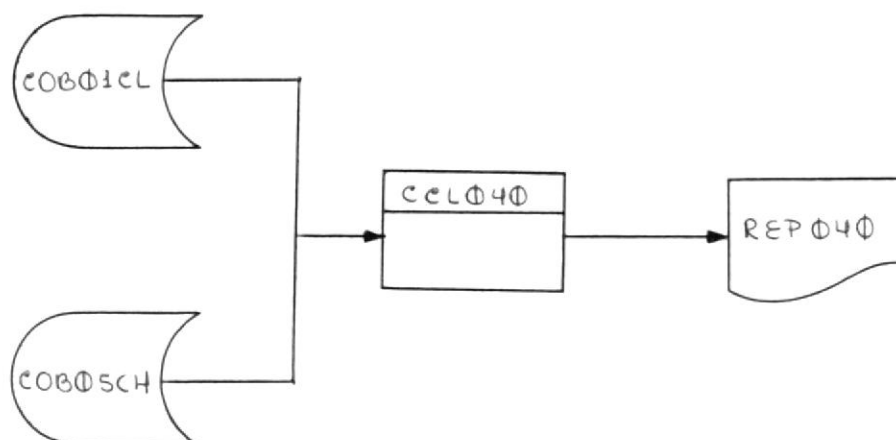

### PROPOSITO:

Emite un listado de los cheques postfechados cargados durante el día.

### ARCHIVOS :

#### INPUT

COB01CL Maestro de Clientes

COB05CH Maestro de Cheques Postfechados

#### OUTPUT

REP040 Reporte de Movimientos Diarios de Cheques Postf.

### PROCEDIMIENTO QUE LO LLAMA:

Opción # 4 del Menú de Reportes Diarios



STAN :	VALOR DEL :	FECHA DE :	FECHA DE :	FECHA DE :	FACTURA :	RECIBO :	COBRO :	CHEQUE :	NUMERO DEL :	COD.DEL :	CLIENTE :	NOMBRE :	STAN :
STA :	VALOR DEL :	FECHA DE :	FECHA DE :	FECHA DE :	FACTURA :	RECIBO :	COBRO :	CHEQUE :	NUMERO DEL :	COD.DEL :	CLIENTE :	NOMBRE :	STA :
6 :	2.222,229,99 :	99/99/99 :	99/99/99 :	99/99/99 :	99999999 :	99999999 :	99/99/99 :	99/99/99 :	99999999 :	99999999 :	99999999 :	99999999 :	6 :
6 :	2.222,229,99 :	99/99/99 :	99/99/99 :	99/99/99 :	99999999 :	99999999 :	99/99/99 :	99/99/99 :	99999999 :	99999999 :	99999999 :	99999999 :	6 :
6 :	2.222,229,99 :	99/99/99 :	99/99/99 :	99/99/99 :	99999999 :	99999999 :	99/99/99 :	99/99/99 :	99999999 :	99999999 :	99999999 :	99999999 :	6 :
6 :	2.222,229,99 :	99/99/99 :	99/99/99 :	99/99/99 :	99999999 :	99999999 :	99/99/99 :	99/99/99 :	99999999 :	99999999 :	99999999 :	99999999 :	6 :
6 :	2.222,229,99 :	99/99/99 :	99/99/99 :	99/99/99 :	99999999 :	99999999 :	99/99/99 :	99/99/99 :	99999999 :	99999999 :	99999999 :	99999999 :	6 :
6 :	2.222,229,99 :	99/99/99 :	99/99/99 :	99/99/99 :	99999999 :	99999999 :	99/99/99 :	99/99/99 :	99999999 :	99999999 :	99999999 :	99999999 :	6 :

## MOVIMIENTOS CHEQUES POSTFECHADOS ##

## 16. LISTADO ALFABETICO DE CLIENTES

(CCL050)

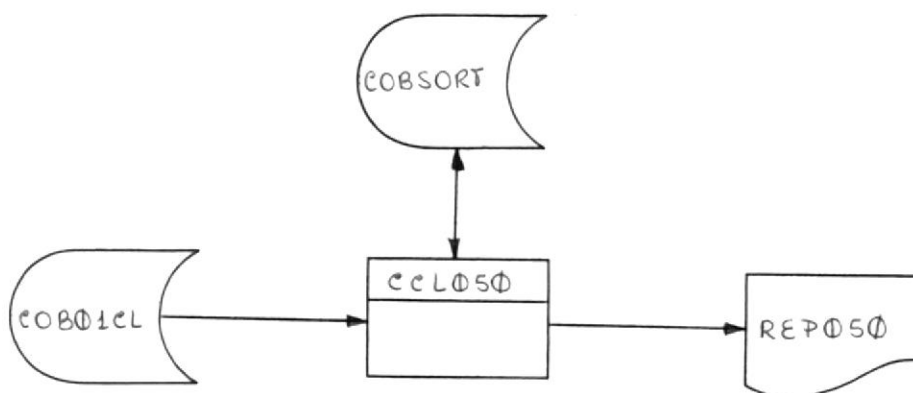
**PROPOSITO:**

Emite un listado de todos los clientes en orden alfabético, presentando todos sus datos.

**ARCHIVOS :****INPUT**

COB01CL Maestro de Clientes

**I=O**

COBSORT Archivo de Trabajo

**OUTPUT**

REP050 Reporte Alfabético de Clientes

**PROCEDIMIENTO QUE LO LLAMA:**

Opción # 1 del Menú de Reportes Mensuales

\*\* REPORTE ALFABETICO DE CLIENTES \*\*

CODIGO	NOMBRE	DIRECCION	TELEFONO	CASILLA	MONTO DE LA DEUDA
99999	X-----X	X-----X	999999	XXXXXX	7.777.779,99
99999	X-----X	X-----X	999999	XXXXXX	7.777.779,99
99999	X-----X	X-----X	999999	XXXXXX	7.777.779,99
					777.777.779,99

## 17. LISTADO DE SALDOS GENERALES

(CCL060)

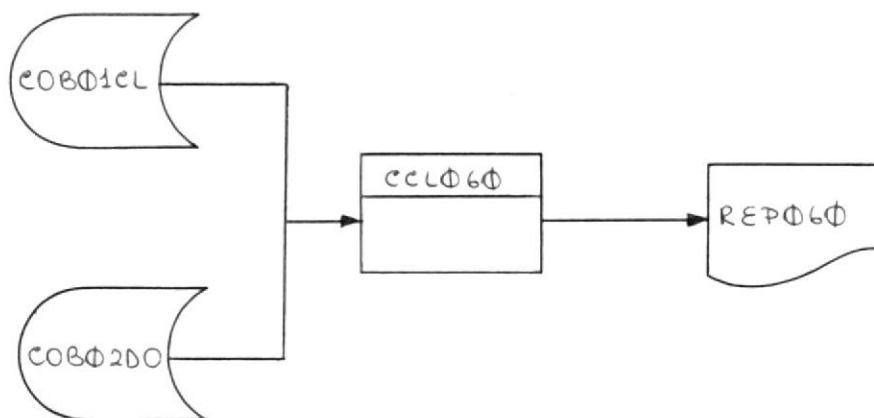
**PROPOSITO:**

Emite un reporte de todos los clientes y el valor total, por vencer y vencido, que cada uno de ellos adeuda.

**ARCHIVOS :****INPUT**

COB01CL Maestro de Clientes

COB02D0 Maestro de Documentos

**OUTPUT**

REPO60 Reporte de Saldos Generales

**PROCEDIMIENTO QUE LO LLAMA:**

Opción # 2 del Menú de Reportes Mensuales

\*\* REPORTE DE SALDOS GENERALES \*\*

CODIG	N O M B R E	P O R V E N C E R	V E N C I D O	S A L D O T O T A L
99999	X	Z.ZZZ.ZZ9,99	Z.ZZZ.ZZ9,99	Z.ZZZ.ZZ9,99
99999	X	Z.ZZZ.ZZ9,99	Z.ZZZ.ZZ9,99	Z.ZZZ.ZZ9,99
99999	X	Z.ZZZ.ZZ9,99	Z.ZZZ.ZZ9,99	Z.ZZZ.ZZ9,99
**	TOTAL	ZZ.ZZZ.ZZ9,99	ZZ.ZZZ.ZZ9,99	ZZ.ZZZ.ZZ9,99

## 18. LISTADO DE DESGLOSE DE SALDOS

(CCL070)

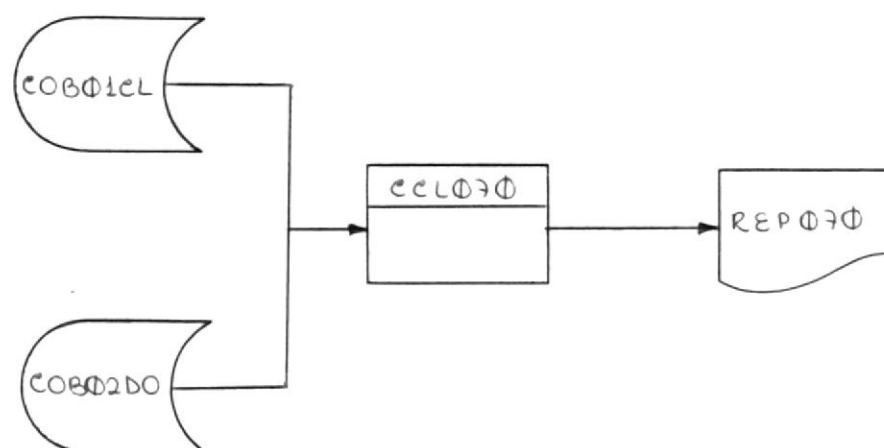
**PROPOSITO:**

Presenta un cuadro en el cual se detalla por cliente todos los documentos por vencer y/o vencidos, según rango de fecha de vencimiento.

**ARCHIVOS :****INPUT**

COB01CL Maestro de Clientes

COB02DO Maestro de Documentos

**OUTPUT**

REP070 Reporte de Desglose de SalDOS

**PROCEDIMIENTO QUE LO LLAMA:**

Opción # 3 del Menú de Reportes Mensuales



## 19. ESTADOS DE CUENTA

(CCL080)

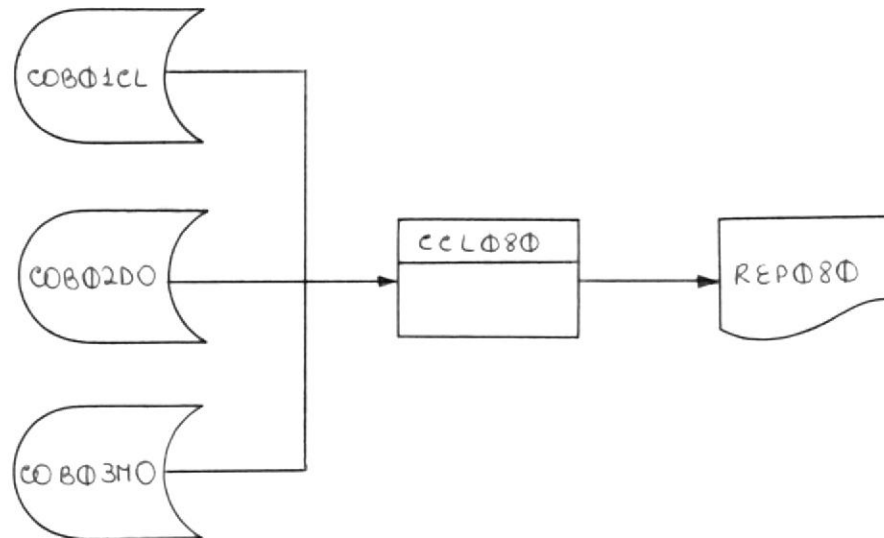
**PROPOSITO:**

Emite, por cada cliente, un cuadro de los saldos pendientes; éste es entregado a los cobradores y éstos a su vez deberán entregárselos a los clientes.

**ARCHIVOS :****INPUT**

COB01CL Maestro de Clientes  
 COB02DO Maestro de Documentos  
 COB03MO Archivo de Movimientos

**OUTPUT**

REP080 Estados de Cuenta



BIBLIOTECA

**PROCEDIMIENTO QUE LO LLAMA:**

Opción # 4 del Menú de Reportes Mensuales



CUENTA: 99999

REMITA : ESCUELA SUPERIOR POLITECNICA DEL LITORAL  
MALECON Y LOJA

\*\* ESTADO DE CUENTA \*\*  
A X-----X DE 1.9nn

FECHA	TRANSACCION	FACTURA	CARGO	ABONO	SALDO	ZONA
99/99/99	X	99999999	ZZ.ZZ9,99		ZZZ.ZZ9,99	99
99/99/99	X	99999999	ZZ.ZZ9,99		ZZZ.ZZ9,99	99
99/99/99	X	99999999		ZZ.ZZ9,99	ZZZ.ZZ9,99*	99
99/99/99	X	99999999		ZZZ.ZZ9,99	ZZZ.ZZ9,99	99

SALDO VENCIDO           ZZZ.ZZ9,99  
SALDO NO VENCIDO       ZZZ.ZZ9,99  
SALDO TOTAL             Z.ZZZ.ZZ9,99

LAS FACTURAS CON \* YA ESTAN VENCIDAS, FAVOR IGNORARLAS SI YA EFECTUO SU PAGO;  
DE LO CONTRARIO, POR FAVOR ACERCARSE A CANCELARLAS A NUESTRAS OFICINAS.

## 20. LISTADO DE CLIENTES POR ZONA

(CCL090)

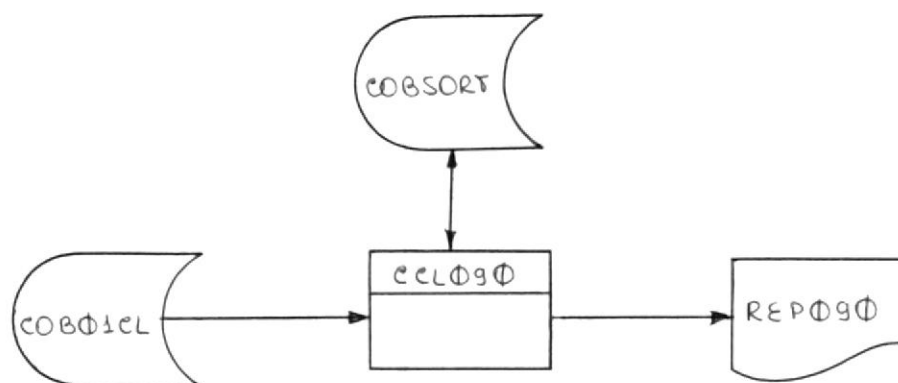
**PROPOSITO:**

Emite un listado clasificando, los clientes que tienen deudas, por zonas, para facilitar el cobro de los documentos.

**ARCHIVOS :****INPUT**

COB01CL Maestro de Clientes

**I-O**

COBSORT Archivo de Trabajo

**OUTPUT**

REP090 Reporte de Clientes por Zona

**PROCEDIMIENTO QUE LO LLAMA:**

Opción # 5 del Menú de Reportes Mensuales

CODIGO	CLIENTE	NOMBRE	DIRECCION	TELEFONO	CASILLA	MONTO DE LA DEUDA
99999	99999	X-----X	X-----X	999999	XXXXXX	2.222.229,99
99999	99999	X-----X	X-----X	999999	XXXXXX	2.222.229,99
** TOTAL ZONA **						
99999	99999	X-----X	X-----X	999999	XXXXXX	2.222.229,99
99999	99999	X-----X	X-----X	999999	XXXXXX	2.222.229,99
99999	99999	X-----X	X-----X	999999	XXXXXX	2.222.229,99
** TOTAL ZONA **						
99999	99999	X-----X	X-----X	999999	XXXXXX	2.222.229,99
99999	99999	X-----X	X-----X	999999	XXXXXX	2.222.229,99
** TOTAL ZONA **						
99999	99999	X-----X	X-----X	999999	XXXXXX	2.222.229,99
99999	99999	X-----X	X-----X	999999	XXXXXX	2.222.229,99
** TOTAL ZONA **						

\*\* REPORTE DE CLIENTES CLASIFICADO POR ZONA \*\*

FECHA: 99/99/99 PAB: 2229

SISTEMA DE CONTROL DE COBRANZAS

## 21. LISTADO DE FACTURAS EMITIDAS EN EL MES

(CCL100)

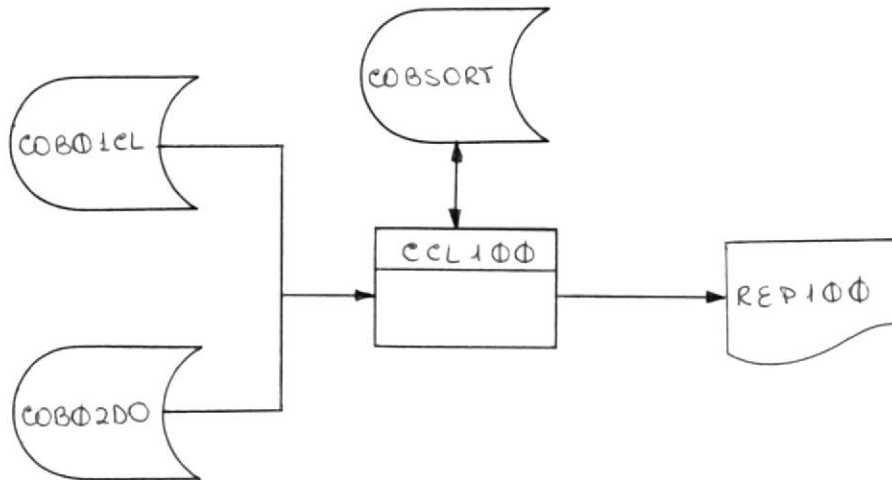
**PROPOSITO:**

Presenta un cuadro de todas las facturas que fueron emitidas durante el mes. El programa chequea el número consecutivo de la factura e imprime la que falta, hasta un total de diez faltantes.

**ARCHIVOS :****INPUT**

COB01CL Maestro de Clientes

COB02D0 Maestro de Documentos

**I=O**

COBSORT Archivo de Trabajo

**OUTPUT**

REP100 Reporte Mensual de Facturas Emitidas

**PROCEDIMIENTO QUE LO LLAMA:**

Opción # 6 del Menú de Reportes Mensuales

\*\* LISTADO DE FACTURAS EMITIDAS EN EL MES \*\*

NUMERO : CODI. :	N O M B R E	FECHA DE EMISION :	FECHA DE VCMTO. :	V A L O R
9999999 : 99999 : X		X : 99/99/99	99/99/99	Z. ZZZ. ZZ9, 99
9999999 : 99999 : X		X : 99/99/99	99/99/99	Z. ZZZ. ZZ9, 99
9999999 : 99999 : X		X : 99/99/99	99/99/99	Z. ZZZ. ZZ9, 99
9999999 : 99999 : X		X : 99/99/99	99/99/99	Z. ZZZ. ZZ9, 99
ZZZ9				Z. ZZZ. ZZ9, 99

PERDIDAS DE SECUENCIA:

99999999  
 99999999  
 99999999

## 22. LISTADO DE DOCUMENTOS PENDIENTES

(CCL110)

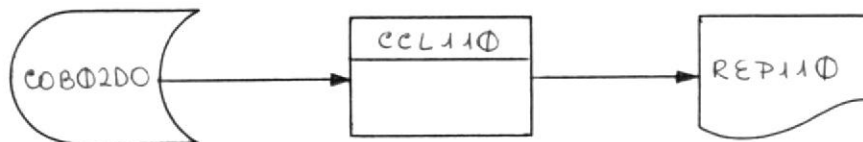
**PROPOSITO:**

Emite un listado total de los documentos pendientes, en forma secuencial.

**ARCHIVOS :****INPUT**

COB02DO Maestro de Documentos

**OUTPUT**

REP110 Reporte de Documentos Pendientes

**PROCEDIMIENTO QUE LO LLAMA:**

Opción # 7 del Menú de Reportes Mensuales

\*\* DOCUMENTOS PENDIENTES \*\*

CLIENTE	FACTURA	FECHA DE VENTA	FECHA DE VENCMTO.	NUM. VEND.	STATUS	MONT O POR PAGAR
99999	9999999	99/99/99	99/99/99	9999	X-----X	ZZZ.ZZ9,99
	9999999	99/99/99	99/99/99	9999	X-----X	ZZZ.ZZ9,99
	9999999	99/99/99	99/99/99	9999	X-----X	ZZZ.ZZ9,99
						Z.ZZZ.ZZ9,99
99999	9999999	99/99/99	99/99/99	9999	X-----X	ZZZ.ZZ9,99
						ZZZ.ZZ9,99
99999	9999999	99/99/99	99/99/99	9999	X-----X	ZZZ.ZZ9,99
	9999999	99/99/99	99/99/99	9999	X-----X	ZZZ.ZZ9,99
	9999999	99/99/99	99/99/99	9999	X-----X	ZZZ.ZZ9,99
						Z.ZZZ.ZZ9,99
	* TOTAL *					ZZ.ZZZ.ZZ9,99

## 23. LISTADO DE DOCUMENTOS PAGADOS

(CCL120)

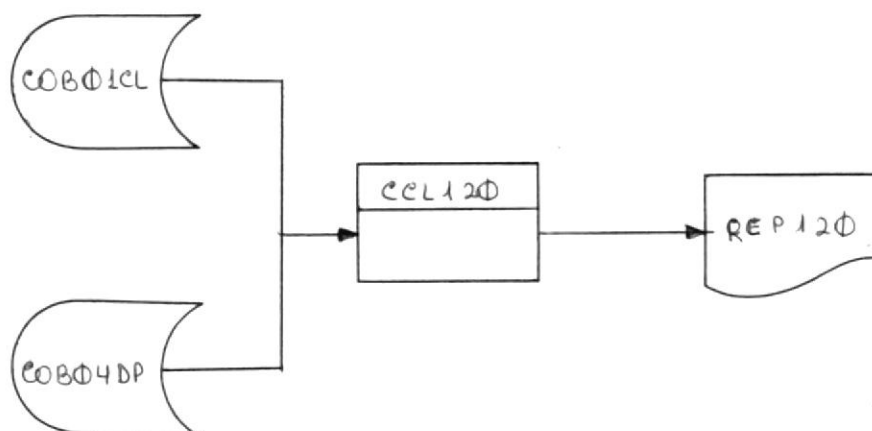
**PROPOSITO:**

Emite la relación de los documentos pagados en el mes:  
vendedor, clientes y número de documentos.

**ARCHIVOS :****INPUT**

COB01CL Maestro de Clientes  
COB04DP Archivo de Documentos Pagados

**OUTPUT**

REP120 Reporte de Documentos Pagados en el Mes

**PROCEDIMIENTO QUE LO LLAMA:**

Opción # 8 del Menú de Reportes Mensuales





## 24. LISTADO DE DOC. POR VENCER Y/O VENCIDOS

(CCL130)

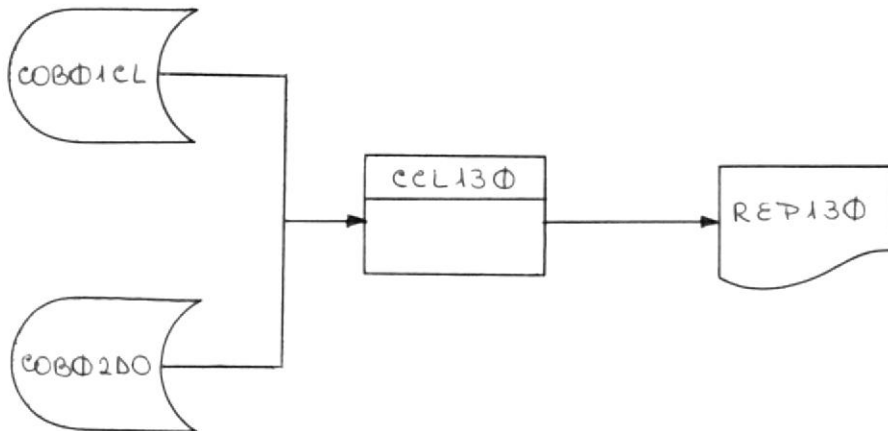
**PROPOSITO:**

Emite un listado en el cual se detalla por clientes cuántos documentos adeuda, fecha de vencimiento de cada uno, monto, etc.

**ARCHIVOS :****INPUT**

COB01CL Maestro de Clientes

COB02DO Maestro de Documentos

**OUTPUT**

REP130 Reporte de Documentos Por Vencer y/o Vencidos

**PROCEDIMIENTO QUE LO LLAMA:**

Opción # 9 del Menú de Reportes Mensuales

SISTEMA DE CONTROL DE COBRANZAS

FECHA: 99/99/99 PAG: ZZ9

\*\* DOCUMENTOS POR COBRAR \*\*

CODIGO	NOMBRE	FACTURA	FECHA DE VENTA	FECHA DE VENCTO.	MONTO
99999 X		99999999	99/99/99	99/99/99	ZZZ.ZZ9,99
		99999999	99/99/99	99/99/99	ZZZ.ZZ9,99
		99999999	99/99/99	99/99/99	ZZZ.ZZ9,99
				POR VENCER	ZZZ.ZZ9,99
				VENCIDO	ZZZ.ZZ9,99
				SALDO TOTAL	Z.ZZZ.ZZ9,99
99999 X		99999999	99/99/99	99/99/99	ZZZ.ZZ9,99
				POR VENCER	ZZZ.ZZ9,99
				VENCIDO	ZZZ.ZZ9,99
				SALDO TOTAL	Z.ZZZ.ZZ9,99
99999 X		99999999	99/99/99	99/99/99	ZZZ.ZZ9,99
		99999999	99/99/99	99/99/99	ZZZ.ZZ9,99
				POR VENCER	ZZZ.ZZ9,99
				VENCIDO	ZZZ.ZZ9,99
				SALDO TOTAL	Z.ZZZ.ZZ9,99

## 25. REPORTE MENSUAL DE CHEQUES POSTFECHADOS

(CCL140)

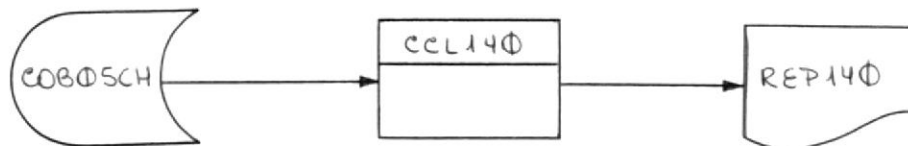
**PROPOSITO:**

Lista todos los cheques postfechados resultantes nuevo mes.

**ARCHIVOS :****INPUT**

COB05CH Maestro de Cheques Postfechados

**OUTPUT**

REP150 Reporte Mensual de Cheques Postfechados

**PROCEDIMIENTO QUE LO LLAMA:**

Opción # 10 del Menú de Reportes Mensuales

\*\* REPORTE MENSUAL DE CHEQUES POSTFECHADOS \*\*

BANCO	NUMERO DEL CHEQUE	CODIGO CLIENTE	NUMERO FACTURA	FECHA DE RECIBO	FECHA DE COBRO	VALOR DEL CHEQUE
X	9999999999	99999	9999999	99/99/99	99/99/99	ZZZ.ZZ9,99
	9999999999	99999	9999999	99/99/99	99/99/99	ZZZ.ZZ9,99
	9999999999	99999	9999999	99/99/99	99/99/99	ZZZ.ZZ9,99
						Z.ZZZ.ZZ9,99
X	9999999999	99999	9999999	99/99/99	99/99/99	ZZZ.ZZ9,99
						ZZZ.ZZ9,99
** TOTAL **						ZZ.ZZZ.ZZ9,99

## 26. LISTADO DE CLIENTES CON NOTAS DE DEBITO

(CCL150)

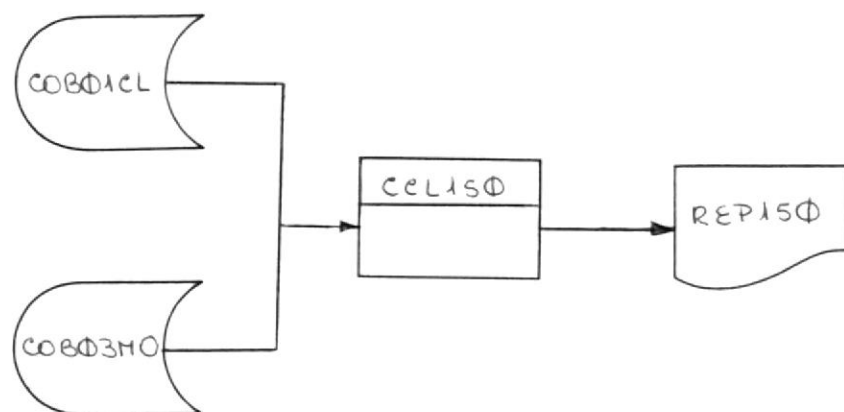
**PROPOSITO:**

Emite un listado de todas las notas de débito que tengan cada uno de los clientes, totalizando el número de dichos documentos y el valor de los mismos.

**ARCHIVOS :****INPUT**

COB01CL Maestro de Clientes

COB03MO Archivo de Movimientos

**OUTPUT**

REP150 Reporte de Clientes con N/D

**PROCEDIMIENTO QUE LO LLAMA:**

Opción # 11 del Menú de Reportes Mensuales



## 27. RESPALDO DE ARCHIVOS CERRADO EL MES

(CCB010)

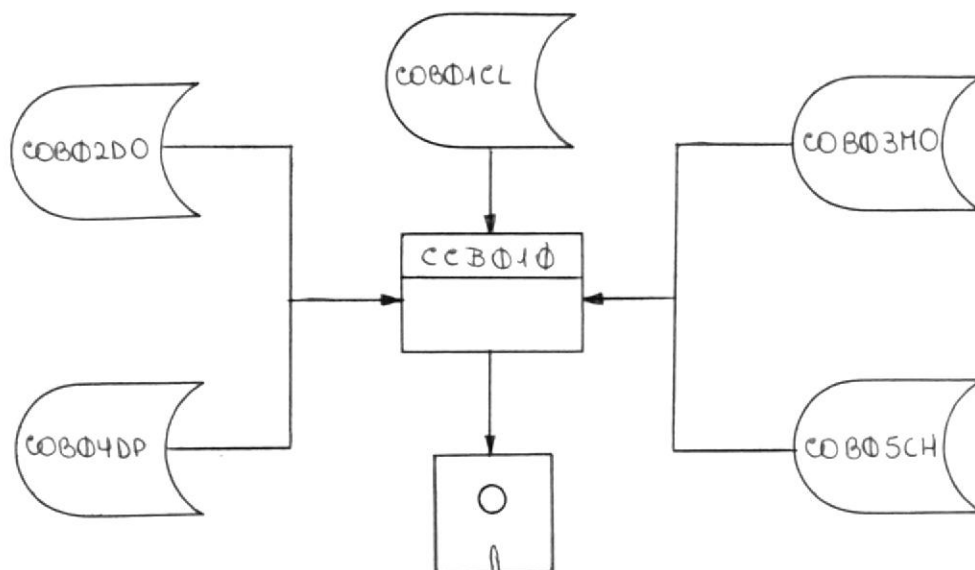
**PROPOSITO:**

Respaldo a diskette todos los archivos que utiliza el sistema.

**ARCHIVOS :****INPUT**

COB01CL Maestro de Clientes  
 COB02D0 Maestro de Documentos  
 COB03MO Archivo de Movimientos  
 COB04DP Archivo de Documentos Pagados  
 COB05CH Maestro de Cheques Postfechados

**PROCEDIMIENTO QUE LO LLAMA:**

Opción # 1 del Menú de Respaldos



## 28. RESTAURACION DE ARCHIVOS MAESTROS

(CCR010)

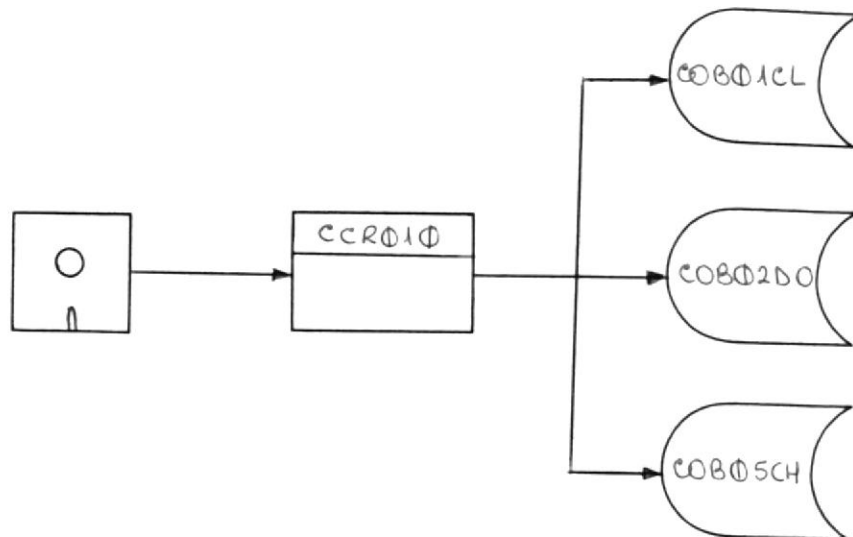
**PROPOSITO:**

Bajar a disco el respaldo sacado en diskette de los archivos maestros del sistema.

**ARCHIVOS :****OUTPUT**

COB01CL Maestro de Clientes  
 COB02D0 Maestro de Documentos  
 COB05CH Maestro de Cheques Postfechados

**PROCEDIMIENTO QUE LO LLAMA:**

Opción # 1 del Menú de Restauración

## V. MENU DE PROCESOS

Para entrar a ejecutar los procesos del SISTEMA DE CONTROL DE COBRANZAS, se debe llamar primero al procedimiento denominado CC, el mismo que presenta un MENU PRINCIPAL de opciones.

Cada una de estas opciones presenta un MENU donde se ponen a disposición los procesos del sistema. Para correr un programa sólo se debe digitar la opción respectiva y se ejecutará el proceso.

Al finalizar el trabajo, el programa automáticamente retornará al MENU que lo llamó para que el usuario pueda seguir ejecutando otros procesos.

Debe tomarse precaución de que si durante la ejecución de un proceso éste se cancela, se deberán ejecutar pasos necesarios para saber que fue lo que ocurrió.

Las medidas a tomarse pueden ser: aumentar tamaño de archivos, recuperar respaldos o imprimir algún reporte, con la finalidad de que se liberen áreas de determinados archivos.

Los MENUES que presenta el sistema son los siguientes:

COMMAND

MENU: CCME00

W1

M E N U P R I N C I P A L  
-----

1. Mantenimiento
2. Actualización
3. Consultas
4. Reportes
5. Respaldo
6. Restauración
7. Fin de Sesión

ENTER NUMBER, COMMAND OR OCL

&lt;- READY

COMMAND

MENU: CCME01

W1

M A N T E N I M I E N T O  
-----

1. Maestro de Clientes
2. Maestro de Cheques Postfechados
3. Menú Principal

ENTER NUMBER, COMMAND OR OCL

&lt;- READY

COMMAND

MENU: CCME02

W1

## A C T U A L I Z A C I O N

-----

1. Diaria
2. Mensual
3. Menú Principal

ENTER NUMBER, COMMAND OR OCL

&lt;- READY

COMMAND

MENU: CCM02A

W1

ACTUALIZACION DIARIA  
-----

1. Movimientos
2. Carga Saldos de Clientes
3. Menú Anterior
4. Menú Principal

ENTER NUMBER, COMMAND OR OCL

&lt;- READY

COMMAND

MENU: CCM02B

W1

ACTUALIZACION MENSUAL  
-----

1. Reorganización Maestro de Clientes
2. Eliminación de Documentos Pagados
3. Eliminación de Cheques Pagados
4. Menú Anterior
5. Menú Principal

ENTER NUMBER, COMMAND OR OCL

&lt;- READY

COMMAND

MENU: CCME03

W1

C O N S U L T A S  
-----

1. Datos Generales
2. Alfabética
3. Desglose de SalDOS
4. Total General
5. Menú Principal

ENTER NUMBER, COMMAND OR OCL

&lt;- READY



COMMAND

MENU: CCME04

W1

## R E P O R T E S

-----

1. Diarios
2. Mensuales
3. Menú Principal

ENTER NUMBER, COMMAND OR OCL

&lt;- READY

COMMAND

MENU: CCM04A

W1

REPORTES DIARIOS  
-----

1. Movimientos Diarios
2. Cheques Postfechados a Cobrar Mañana
3. Cheques Postfechados a Cobrar el Lunes
4. Movimientos Cheques Postfechados
5. Menú Anterior
6. Menú Principal

ENTER NUMBER, COMMAND OR OCL

&lt;- READY



COMMAND

MENU: CCM04B

W1

REPORTES MENSUALES  
-----

- |                          |                               |
|--------------------------|-------------------------------|
| 1. Listado de Clientes   | 8. Documentos Pagados         |
| 2. Saldo Generales       | 9. Doc. Por Vencer y/o Vcdos. |
| 3. Desglose de Saldo     | 10. Cheques Postfechados      |
| 4. Estados de Cuenta     | 11. Clientes con N/D          |
| 5. Clientes por Zona     | 12. Menú Anterior             |
| 6. Facturas Emitidas     | 13. Menú Principal            |
| 7. Documentos Pendientes | 14. Fin de Sesión             |

ENTER NUMBER, COMMAND OR OCL

&lt;- READY

COMMAND

MENU: CCME05

W1

R E S P A L D O S  
-----

1. Respaldo de Archivos Cerrado el Mes
2. Menú Principal

ENTER NUMBER, COMMAND OR OCL

&lt;- READY

COMMAND

MENU: CCME06

W1

R E S T A U R A C I O N  
-----

1. Restauración de Archivos Maestros
2. Menú Principal

ENTER NUMBER, COMMAND OR OCL

&lt;- READY

## VI. OPERACION DE PROGRAMAS

El SISTEMA DE CONTROL DE COBRANZAS está diseñado para ejecutar procesos en línea y en forma batch.

Los programas del sistema que se ejecutan en línea con la estación de trabajo asignada a ellos, podrán ser manejados fácilmente por el usuario ya que presentan mensajes que le indicarán que acción tomar, además podrá acceder pantallas de información creadas para cualquier consulta con respecto a la operación de programas.

Los mensajes de error que se presenten, ya sea porque el usuario olvidó ingresar algún dato o por restricciones del sistema, aparecerán en la parte inferior de la pantalla, en imagen reversa, alta intensidad y con una leyenda que nos indicará que error ocurrió. Además se pondrá en imagen reversa el campo donde se produjo el error y allí se encontrará posicionado el cursor para que se realicen las correcciones necesarias.

Todos los procesos de reportes se ejecutan directamente cuando el operador del sistema seleccione en el menú correspondiente uno de los códigos asignados a dichos trabajos.

Los programas de actualización mensual realizan la reorganización de los archivos maestros del sistema, eliminando todos los registros dados de baja. Al igual que los reportes se ejecutan directamente y emiten un listado de la actualización realizada.

A continuación se detalla la forma de operar los programas del sistema que se ejecutan en forma interactiva con la estación de trabajo asignada a ellos:

**\* GRABACION/MANTENIMIENTO MAESTRO DE CLIENTES \***

**OBJETIVO**

Este programa hace la apertura, modificación o eliminación de clientes. Emite un reporte de la actualización realizada.

**DATOS DE ENTRADA**

\* **Código de Cliente:** 5 posiciones numérico.

Esta es la clave para acceder al archivo Maestro de Clientes. Si ya existe presentará el contenido actual junto con un comentario describiendo el campo; si es un cliente nuevo el programa pedirá los siguientes datos:

- **Nombre del Cliente :** 30 posiciones alfabético
- **Dirección :** 30 posiciones alfanumérico
- **Teléfono :** 6 posiciones numérico
- **Casilla :** 6 posiciones alfanumérico
- **Límite de Crédito :** 7 posiciones numérico  
2 decimales
- **Límite de Días :** 2 posiciones numérico
- **Facturas Canceladas:** 2 posiciones numérico
- **Facturas Vigentes :** 2 posiciones numérico
- **Zona :** 2 posiciones numérico
- **Status del Registro:** 1 posición numérico



- \* Concluido el input, preguntará al operador si está correcto, desea corregir o eliminar el registro actual; la respuesta deberá ser un número del 1 al 3, correlativo al orden de la pregunta.

El programa controla que no se eliminen clientes que todavía tienen deudas con la empresa.

#### DATOS DE SALIDA

- \* Mensajes Indicativos

##### ENTER ==> Continuar

Nos indica que presionando la tecla **ENTER** se procederá a ejecutar la opción que se haya seleccionado.

##### CMD-1 ==> Otro Cliente

Nos indica que presionando la tecla **CMD** y la tecla **1** regresaremos a la primera pantalla para ingresar otro código de cliente.

##### CMD-7 ==> Finalizar

Nos indica que presionando la tecla **CMD** y la tecla **7** se dará por finalizado el proceso.

- \* Mensajes de Error

En el caso de grabación de nuevos clientes o corrección



de datos de alguno ya existente, el programa validará que se ingrese toda la información requerida emitiendo un mensaje de error si el usuario olvidó digitar algún dato necesario para el funcionamiento de este sistema.

Entre estos mensajes tenemos:

- CLIENTE YA EXISTE: Se está tratando de ingresar un cliente que ya está grabado en el archivo.
- CODIGO CLIENTE INVALIDO: Se quiere hacer cambios o eliminar un registro que no existe.
- ZONA INCORRECTA : Se ha ingresado un número de zona menor que 01 o mayor que 05.
- STATUS INVALIDO : Se ha digitado un status que no corresponde a la opción seleccionada. Debe tenerse en cuenta que cuando se van a grabar un nuevo cliente o a corregir, el status debe ser 1; si se va a eliminar el status será 2.
- COMANDO INVALIDO : Se presionó una tecla de comando no permitida por el programa.

\* GRABACION/MANTENIMIENTO MAESTRO CHEQUES POSTFECHADOS \*

OBJETIVO

Este programa permite crear, actualizar o eliminar cheques postfechados. Emite un reporte de los cambios efectuados.

DATOS DE ENTRADA

- \* Código del Banco : 2 posiciones numérico
- \* Código del Cliente: 5 posiciones numérico
- \* Número de Factura : 7 posiciones numérico
- \* Número del Cheque : 10 posiciones numérico

Con estos datos se forma la clave para acceder al archivo Maestro de Cheques Postfechados. Si el registro ya existe el programa presentará el contenido actual, en caso contrario pedirá los siguientes datos:

- Fecha de Cobro : 6 posiciones numérico
  - Valor del Cheque : 7 posiciones numérico  
2 decimales
  - Status del Cheque: 1 posición numérico
- \* Una vez ingresados todos los datos, preguntará al operador si desea grabar, corregir o eliminar el registro actual. La respuesta deberá ser un número del 1 al 3, correlativo al orden de la pregunta.

## DATOS DE SALIDA

### \* Mensajes Indicativos

#### ENTER ==> Continuar

Nos indica que presionando la tecla **ENTER** se ejecutará la opción que se haya seleccionado.

#### CMD-1 ==> Otro Cheque

Nos indica que presionando la tecla **CMD** y la tecla **1** el programa estará listo para realizar el ingreso, modificación o eliminación de otro cheque.

#### CMD-7 ==> Finalizar

Nos indica que presionando la tecla **CMD** y la tecla **7** terminará el proceso.

### \* Mensajes de Error

Pueden ser:

- CODIGO BANCO INCORRECTO : se ha ingresado un código que no está en el rango del 01 al 10.
- CLIENTE NO EXISTE : Se quiere grabar un cheque para un cliente que no tiene crédito en la empresa.

- FACTURA CANCELADA : La factura a la que se quiere aplicar el cheque ya ha sido cancelada totalmente.
- FECHA INCORRECTA : La fecha de cobro ingresada es menor o igual a la fecha actual.
- VALOR EXCEDE MONTO DE DEUDA : El valor del cheque es mayor que la deuda que el cliente tiene con la empresa.
- STATUS INCORRECTO : No se ha digitado el status correspondiente a la opción a ejecutarse. Deberá chequearse que si se está grabando o corrigiendo el status sea 1, y si se está eliminando que sea 2.
- COMANDO INVALIDO : Se presionó un comando no permitido.

\* MOVIMIENTOS CONTROL DE COBRANZAS \*

OBJETIVO

Permite el ingreso de todos los movimientos efectuados durante el día. Actualiza los saldos de los archivos Maestro de Clientes y Maestro de Documentos. Crea, en el archivo de Movimientos, un registro por cada transacción ingresada. No emite reportes.

DATOS DE ENTRADA

- \* Código de Cliente : 5 posiciones numérico
- \* Número de Factura : 7 posiciones numérico
- \* Tipo de Movimiento : 1 posición numérico
- \* Valor del Movimiento: 7 posiciones numérico  
2 decimales
- \* Código del Banco : 2 posiciones numérico
- \* Número del Cheque : 10 posiciones numérico

El programa valida todos los datos de entrada y procede a actualizar los archivos aumentando o disminuyendo el saldo de la factura de acuerdo al tipo de movimiento seleccionado.

Después de ingresar un movimiento se procederá igual para todas las transacciones registradas en el día.

## DATOS DE SALIDA

### \* Mensajes Indicativos

#### ENTER ==> Continuar

Nos indica que presionando la tecla **ENTER** se procederá a grabar un registro con los datos ingresados.

#### CMD-1 ==> Información

Nos indica que presionando la tecla **CMD** y la tecla **1** el programa nos presentará una pantalla que nos servirá de guía para la correcta aplicación de las transacciones. Para retornar a la pantalla anterior se deberá presionar **ENTER**.

#### CMD-7 ==> Finalizar

Nos indica que presionando la tecla **CMD** y la tecla **7** terminará el proceso de actualización.

### \* Mensajes de Error

Pueden ser:

- **CLIENTE NO EXISTE** : El código ingresado no existe en el Maestro de Clientes.
- **FACTURA NO EXISTE** : Se quiere aplicar una transacción (débito o crédito) a una factura que

no todavía no ha sido ingresada al sistema.

- FACTURA YA EXISTE : Se quiere grabar una factura que ya ha sido ingresada (tipo de movimiento = 1).
- TIPO DE MOVIMIENTO INCORRECTO : Se ha ingresado un código de movimiento menor que 1 o mayor que 7.
- VALOR EXCEDE LIMITE DE CREDITO : El valor de la factura a grabar es mayor que el límite de crédito asignado a ese cliente.
- VALOR MUY GRANDE : El valor del movimiento es mayor que el monto de la deuda del cliente.
- INGRESE CODIGO DE BANCO : Se está ingresando una nota de débito y el operador no ha digitado el código del banco al que pertenece ese cheque protestado.
- INGRESE NUMERO DE CHEQUE : Igual que el caso anterior, ya que estos datos son obligatorios cuando se trata de una nota de débito.
- NUMERO DE VENDEDOR INCORRECTO : El número ingresado no está en el rango del 01 al 10.
- COMANDO INVALIDO : Se presionó una tecla de comando no permitida.



\* CARGA SALDOS DE CLIENTES \*

**OBJETIVO**

Este programa actualiza todos los saldos por vencer y/o vencidos de cada uno de los clientes de la empresa, tomando como base los días de plazo concedidos a cada uno de ellos y que se encuentran grabados en el archivo Maestro de Clientes.

El proceso se realiza íntegramente en el disco y por lo tanto no se requiere el ingreso de datos por parte del operador; no emite reportes.

Este proceso debe ejecutarse luego de haber ingresado todos los movimientos del día y antes de emitir cualquier reporte mensual.

\* CONSULTA DE DATOS GENERALES \*

OBJETIVO

Presentar todos los datos de un cliente en particular.

DATOS DE ENTRADA

- \* **Código de Cliente:** 5 posiciones numérico

Con el código ingresado se accesa al archivo Maestro de Clientes para determinar si es un código válido. Si el registro no existe emite un mensaje al operador y permite el ingreso de otro código; si el código está correcto presenta los datos que ese cliente tenga actualmente.

DATOS DE SALIDA

- \* Si el cliente existe aparecerá en pantalla lo siguiente:

- Nombre completo
- Dirección
- Teléfono
- Casilla de correos
- Monto de la deuda



**VALIOTESA**  
VDSICHA



- Número de Facturas Canceladas
- Número de Facturas Vigentes
- Tipo de Cliente
- Zona en la que vive
- Status del Registro

\* **Mensajes Indicativos**

**ENTER ==> Continuar**

Nos indica que presionando la tecla **ENTER** el programa nos presentará en pantalla todos los datos referentes al código de cliente ingresado.

**CMD-1 ==> Otro Cliente**

Este mensaje sólo aparece en la segunda pantalla y nos indica que presionando la tecla **CMD** y la tecla **1** el programa retornará a la primera pantalla para que podamos consultar los datos de otro cliente.

**CMD-7 ==> Finalizar**

Nos indica que presionando la tecla **CMD** y la tecla **7** finalizará la consulta.

\* **Mensajes de Error**

Sólo existen dos posibles mensajes de error:

- CLIENTE NO EXISTE : Se quiere consultar datos de un cliente no grabado o dado de baja.
- COMANDO INVALIDO : Se presionó una tecla de comando no permitida por el programa.



## BIBLIOTECA

\* CONSULTA ALFABETICA \*

## OBJETIVO

Si el usuario no sabe cuál es el código de un cliente determinado pero si conoce su nombre, podrá realizar una consulta alfabética para poder obtener ciertos datos de ese cliente.

## DATOS DE ENTRADA

\* **Nombre del Cliente :** 15 posiciones alfabético

Lo primero que hace el programa es ordenar el archivo por nombre de cliente.

Con el nombre ingresado el programa realiza una consulta dinámica por nombre y presentará en pantalla todos los clientes que empiecen con ese nombre o letra. Presionando solamente RETURN se obtienen los datos de todos los clientes.

## DATOS DE SALIDA

\* Una vez ingresado el nombre aparecen los siguientes datos:

- Código del Cliente

- Nombres y apellidos
- Dirección
- Tipo de Cliente
- Status del Registro

\* **Mensajes Indicativos**

**ENTER ==> Continuar**

Nos indica que presionando la tecla **ENTER**, después de haber ingresado un nombre, obtendremos la información que presenta el programa.

**CMD-1 ==> Otra Consulta**

Nos indica que presionando la tecla **CMD** y la tecla **1**, el programa retornará a la primera pantalla para que podamos ingresar otro nombre.

**CMD-3 ==> Pantalla Anterior**

Nos indica que presionando la tecla **CMD** y la tecla **3** el programa nos presentará la pantalla anterior de datos en relación con la que estemos accedando en ese momento.

**CMD-7 ==> Finalizar**

Nos indica que presionando la tecla **CMD** y la tecla **7** daremos por terminada la consulta.

\* **Mensajes de Error**

Sólo existe un posible mensaje de error:

- COMANDO INVALIDO : Se presionó una tecla de comando no permitida por el programa.

**\* CONSULTA DE DESGLOSE DE SALDOS \***

**OBJETIVO**

Presentar los saldos vencidos y/o por vencer de un cliente en particular.

**DATOS DE ENTRADA**

\* **Código de Cliente :** 5 posiciones numérico

Con este código accesa al archivo Maestro de Clientes y determina si el cliente existe, de así ocurrir procede a acceder al archivo Maestro de Documentos para chequear los saldos del cliente y presentarlos en pantalla.

**DATOS DE SALIDA**

\* Presenta los siguientes datos:

- Nombre del Cliente
- Saldo Por Vencer a 30 días
- Saldo Por Vencer a 60 días
- Saldo Vencido a 30 días
- Saldo Vencido a 60 días
- Saldo Vencido a 90 días
- Saldo Vencido a más de 90 días



\* **Mensajes Indicativos**

**ENTER ==> Continuar**

Nos indica que presionando la tecla **ENTER**, una vez ingresado el código del cliente, nos mostrará los saldos actuales que le corresponden.

**CMD-1 ==> Otro Cliente**

Nos indica que presionando la tecla **CMD** y la tecla **1** regresaremos a la primera pantalla para poder realizar otra consulta.

**CMD-7 ==> Finalizar**

Nos indica que presionando la tecla **CMD** y la tecla **7** terminará la consulta.

\* **Mensajes de Error**

Pueden ser:

- **CLIENTE NO EXISTE** : El registro con ese código no está grabado en el Maestro de Clientes.
- **COMANDO INVALIDO** : Se presionó una tecla de comando no permitida por el programa.

**\* CONSULTA DE TOTALES \***

**OBJETIVO**

Presentar en pantalla el total vencido y por vencer de cada uno de los clientes de la empresa.

**DATOS DE SALIDA**

El programa lee los archivos Maestro de Clientes y Maestro de Documentos en forma secuencial y presenta los siguientes datos:

- Nombre del Cliente
- Fecha de último pago
- Saldo Por Vencer
- Saldo Vencido
- Saldo Total

**\* Mensajes Indicativos**

**ENTER ==> Continuar**

Nos indica que presionando la tecla **ENTER** el programa presentará la siguiente pantalla de datos (quince clientes cada vez).

**CMD-1 ==> Retroceder**

Nos indica que presionando la tecla **CMD** y la tecla

1 retrocederemos una pantalla de datos.

#### **CMD-7 ==> Finalizar**

Nos indica que presionando la tecla **CMD** y la tecla **7** finalizará la consulta.

#### **\* Mensajes de Error**

Sólo existe un posible mensaje de error:

- **COMANDO INVALIDO** : Se presionó una tecla de comando no permitida.