

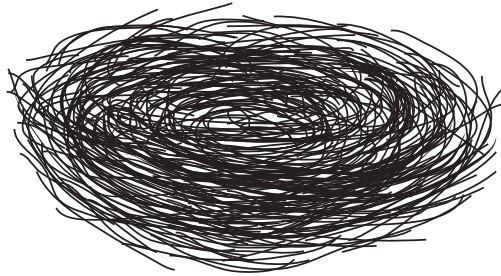

**ESPOL**  
*"Impulsando la sociedad del conocimiento"*

**Materia Integradora**

## **DISEÑO Y CONSTRUCCIÓN DE PROYECTOS GRÁFICOS**



**DISEÑO DE PRODUCTO**

**LIGRA**

**Licenciatura en Diseño Gráfico y  
Publicitario**

---

## **BROCHURE DE PROCESOS**

Tema:  
Revalorizando el trabajo del Muralista  
Guayaquileño Jorge Swett.

Autores:  
Roxana Paola Chávez Alvarado  
Luis Iván Espín Salazar  
Paralelo 3

**Firma del Profesor**

.....

**Contenido:**

Resumen	pág. 5
Antecedentes	pág. 6
Público objetivo	pág. 8
Investigación y Metodología del proyecto	pág. 8
Objetivos del proyecto (comunicación y de diseño)	pág. 10
Cronograma	pág. 11
DISEÑO	
Concepto creativo	pág. 12
Proceso de bocetos	pág. 13
Prueba - error	pág. 17
Proceso técnico	pág. 18
Detalle de piezas gráficas	pág. 22
Presentación del producto gráfico	pág. 26
Presupuesto	pág. 29
Resultados y Conclusiones	pág. 30
Bibliografía	pág. 31
Anexos	pág. 32



## RESUMEN

La investigación de archivo y recopilación de información acerca de los murales diseñados y gestados por Jorge Swett, artista Guayaquileño (1926 – 2012), deja en claro que existe un vacío espacio de conocimiento por parte de los guayaquileños que transitan por los lugares donde se encuentran sus murales.

Jorge Swett aportó al lenguaje estético y comunicacional, vinculando el contexto artístico con el manifiesto social.

Dejando un legado de más de 100 murales que constituye su producción muralística ejecutada a lo largo de su vida, que se encuentran principalmente en la ciudad de Guayaquil, realizada en diferentes técnicas como; Óleo, acrílico, metales, madera, cerámica, granito, piedra reconstituida y mosaico vítreo, que hizo de esta última técnica su material predominante en sus obras.

Se realizaron encuestas siendo escogidas aleatoriamente personas del segmento universitario para que respondan si conocían el trabajo de Jorge Swett, los cuales casi en su totalidad afirmaron que desconocían del personaje y su obra. Dando paso a un tema preocupante ya que su obra forma parte de la historia artística de los guayaquileños y ecuatorianos. Al final algunos de los encuestados respondieron que lo más cercano al muralismo consideraban que era el graffiti, técnica heredada del mundo anglosajón que fue diseminándose por Sudamérica a finales de los '80.

Este proyecto pretende aportar al rescate de la memoria colectiva sobre el trabajo realizado por Jorge Swett, y poder mostrar que el muralismo en Ecuador tiene un gran referente y que sus obras forman parte del Patrimonio artístico, ya que es considerado el muralista con la más amplia producción a nivel nacional y reconocido por ser el ganador del Premio Eugenio Espejo en el año 2001 conseguido por el mérito y aporte artístico.

## ANTECEDENTES

El muralista Jorge Swett fue pintor, abogado, profesor por más de 40 años (en la Universidad Católica de Santiago de Guayaquil, en la que realizó algunos murales), poeta, diseñador de portadas de Vistazo, escenógrafo de Ecuavisa, ganador de concursos de murales, presidente de la Casa de la Cultura Núcleo del Guayas, jurado del certamen de pintura del Salón de Octubre, ganador del Premio Eugenio Espejo (Swett, C., 2008).

A lo largo de su vida construyó alrededor de 100 murales en el Ecuador, los que en su mayoría se encuentran en Guayaquil y dos en el extranjero. Participó de excavaciones arqueológicas de la cultura Manteño – Huancavilca, de esta experiencia nace la idea de reinterpretar su gráfica, fue el primero en rediseñar figuras zoomorfas estilizando las imágenes y adaptándolas en el diseño de sus murales para contar una historia en cada uno de ellos. En esa época solo se usaban las imágenes de las culturas de forma artesanal y no se veía como algo digno de una obra de arte, por lo que fue criticado diciéndose que sus diseños parecían para alfombras (Swett, C., 2008).

Sus primeros murales fueron adjudicados por mérito, concursó en la convocatoria internacional bolivariana para el diseño y creación de dos murales para la Autoridad Portuaria de Guayaquil, en los que implementó el mosaico vítreo italiano como material para la ejecución de sus murales, técnica que usaba en los años sesenta solamente para recubrir los edificios de forma plana sin ningún diseño (UCSG TV, 2014).

“Jorge Swett realizó investigación de laboratorio para crear nuevas técnicas para sus murales, hizo piedra reconstituida, metales, granito, y una gran producción en mosaico vítreo italiano (del que se abastecía de la empresa importadora MURANGLAS)” esto lo convierte en un referente para las nuevas generaciones que deben hacer laboratorio, investigar y proponer nuevas cosas a la sociedad (M. Zevallos, Obra de Jorge Swett, 6 de noviembre de 2017).

“Carlos Swett asegura que la sociedad se ha olvidado a su padre a casi cumplir 4 años de su fallecimiento en ningún medio de comunicación se habla de Jorge Swett ni de su obra y considera que es algo lamentable ya que aportó culturalmente a Guayaquil a lo largo de toda su vida, dejando piezas muralísticas de alto contenido histórico, estético e imperecedero, que ya forma parte del patrimonio cultural de Guayaquil y del Ecuador” (C.Swett, Anécdotas de Jorge Swett, 4 de noviembre de 2017).

El hecho de que las personas no reconozcan el valor cultural, artístico, estético e incluso monetario de los murales de Jorge Swett ya ha tenido consecuencias como fue la demolición de un mural colocado en el Mercado Municipal de Quevedo (Calle Bolívar entre la séptima y la octava) del año 1985, fue demolido en mayo del año 2012 (C.Swett, Anécdotas de Jorge Swett, 4 de noviembre de 2017).

En el Ecuador si existe precedente sobre proyectos enfocados al muralismo, se ha encontrado información sobre un proyecto relacionado al artista - muralista ecuatoriano Pavel Égüez, que se enfocan en resaltar la labor que gesto y ha acercar a las personas a su trabajo muralístico, y ha dado como resultado el “Video documental sobre el muralismo con contenido político del artista Pavel Égüez”. Pérez, H., (2016). También se halló una tesis doctoral orientada al muralismo enfocándose en Loja (Malo, E., 2014).

Otro ejemplo es la obra del pintor guayaquileño Eduardo Sola Franco que fue olvidada por la población ecuatoriana, porque el realizó su vida artística fuera del país, pero en el año 2010 se puso al alcance de los guayaquileños en la muestra pictórica y el lanzamiento del libro “Solá Franco\_ el teatro de los afectos” en el Museo Municipal de Guayaquil gracias a la gestión de Pílar Estrada y Rodolfo Kronfle curadores de arte quienes realizaron la investigación (Álvarez.L., 2010).

## **PÚBLICO OBJETIVO**

Hombres y Mujeres que recorren las calles de Guayaquil de forma recurrente por donde se encuentran los murales de Jorge Swett, ya que realizan sus labores cotidianas por los alrededores o transiten por el sitio regularmente. Pueden ser personas que viven en la ciudad o que se encuentren de visita, y pudieran estar relacionadas al segmento universitario, ya sea como estudiantes o maestros dentro de las instituciones educativas vinculadas al arte o diseño.

Sus intereses son el arte, cine, música, teatro, moda, y todo lo que esté inmerso en el lenguaje cultural local, que desean conocer todo lo relacionado al manifiesto visual de la ciudad de donde son originarios y ciudades a las que concurren, ya que su profesión así lo requiere porque son Artistas, Profesores, Historiadores, Diseñadores o estudiantes de estas áreas.

## **METODOLOGÍA DE INVESTIGACIÓN**

### **OBSERVACIÓN DE CAMPO**

Se realizó observación en algunos sitios de Guayaquil donde se encuentran murales de Jorge Swett como son en el Edificio del IESS y el Museo Municipal.

En los alrededores del IESS pasaron aproximadamente 200 personas en 60 minutos, en el horario de 13:00 a 14:00 de las que en su totalidad no observaron el Mural ni por un segundo.

Por las afueras del museo Municipal transitaron alrededor de 100 personas en un lapso de 60 minutos, en el horario de 13:00 a 14:00, de las que aproximadamente un 2% observaron parte del mural, específicamente por la entrada del museo, por un tiempo aproximado de 3 segundos mientras recorrían del parterre hasta ingresar al museo.

Como conclusión el 99% de las personas que transitaron por los anteriores sitios descritos no observaron los murales.



## **ENTREVISTAS**

Enfocadas a recabar información sobre el trabajo muralístico de Jorge Swett, realizadas a profesionales vinculados al arte, cultura y pedagogía.

### **Arquitecto Carlos Swett**

Arquitecto de Profesión, heredó el gusto por el muralismo de su padre. Se realizó la entrevista en su domicilio, llegando a recabar información biográfica de Jorge Sweet, una descripción detallada de los murales realizados, fecha de creación y técnica.

### **Arquitecto Melvin Hoyos**

Actual Director Cultural del Municipio de Guayaquil. Se solicitó una cita previa en su oficina ubicada en La Biblioteca Municipal de Guayaquil. Nos dio información sobre el inicio del proyecto de los murales en los pasos de desnivel y de donde nació la idea, además del proceso de creación de los bocetos por Jorge Sweet, su inspiración y desarrollo de estos proyectos.

### **Profesor Manuel Zevallos Docente de la Unidad Educativa “Juan José Plaza” Bellas Artes de Guayaquil.**

La Entrevista fue gestada en las instalaciones del auditorio de la institución, los temas desarrollados fueron las necesidades del usuario para poder interpretar correctamente una obra y la importancia del arte muralístico para los ciudadanos.

## **ENCUESTAS**

Se realizó una encuesta a una muestra de 30 estudiantes de la facultad de EDCOM, que contenían preguntas relacionadas a su conocimiento sobre obras muralísticas en la ciudad de Guayaquil y específicamente sobre el muralista Jorge Swett.

## **MAPA DE EMPATÍA**

Se llenó todos los campos que abarca este mapa para poder conocer mejor al público objetivo y averiguar si existe alguna relación con los murales de autoría del artista Jorge Swett.

## OBJETIVOS

### DE COMUNICACIÓN

Que los murales de Jorge Swett vuelvan a tener notoriedad en el público y que recuerden el nombre del gran referente muralístico que tienen principalmente los guayaquileños, aportando con información biográfica básica.

### DE DISEÑO

#### General:

Construir un producto gráfico que produzca interés en conocer el aporte artístico de Jorge Swett dentro de la ciudad de Guayaquil.

#### Específicos:

- . Entrevistar a personas involucradas en el arte ya sea como profesores, historiadores, alumnos y artistas.
- . Investigar las obras realizadas dentro de la ciudad de Guayaquil que tengan fácil acceso al público en general.
- . Justificar porque las Obras de Jorge Swett deben ser reconocidas por los habitantes de la ciudad como patrimonio del Ecuador.

# CRONOGRAMA

Descripción	Octubre				Noviembre				Diciembre				Enero				Febrero			
	1	2	3	4	1	2	3	4	1	2	3	4	1	2	3	4	1	2	3	4
	4 al 6	10 al 13	16 al 20	23 al 27	30 al 1	6 al 10	13 al 17	20 al 24	27 al 1	4 al 8	11 al 15	18 al 22	2 al 5	8 al 12	15 al 19	22 al 26	29 al 2	5 al 9	12 al 16	19 al 23
Seleccionar problema.	■	■																		
Definir actores y contactarlos			■																	
Investigación secundaria			■	■	■															
Empatizar Inv. Primaria			■	■	■	■														
Definir Problema Point Of View							■													
Idear								■	■											
Prototipo de Baja Resolución									■	■										
Primera Validación											■	■								
Prototipo de Alta Resolución													■	■						
Segunda Validación														■	■					
Elaboración Propuesta															■	■	■			
Exposición																			■	
Entrega de Brief																				■

## DISEÑO

### CONCEPTO CREATIVO

Transmitir que el legado muralístico de Jorge Swett que dejó a la sociedad y a la cultura guayaquileña-ecuatoriana tiene gran importancia para nuestra cultura local, con gran potencial para ser explotado ya que consta de una gran carga comunicacional histórica y de altos valores estéticos.

### SOLUCIÓN PROPUESTA

Intervenir los espacios públicos donde se encuentran los murales de Jorge Swett con Monolitos inspirados en los diseños del mural al que correspondan.

Cada monolito será una reinterpretación de alguna parte del mural, basándose en sus colores y formas incluso adaptando alguno de sus elementos. Estará recubierto en su totalidad de teselas de 2,5 cm x 2,5 cm de Mosaico Vítreo.

EL monolito tendrá un espacio para adaptar una Infografía relacionada a la Vida de Jorge Swett que tendrá las dimensiones de 42cm de ancho y 21 cm de alto, ya que las personas no tienen información referente a los murales y por ello si llegan a verlos los olvidan y no se identifican con el autor ni su obra.

Se escogieron Tres Murales de Jorge Swett para generar la propuesta gráfica, que son: IESS, Museo Municipal y Centro de Convenciones Simón Bolívar de Guayaquil (Antiguo Aeropuerto). Ya que las personas encuestadas comentaron que en alguna ocasión si han llegado a observarlos, aunque desconocían quien era su autor.

Se realizó los diseños de los planos de los monolitos en 2D y su construcción en modelado 3D a escala, utilizando como herramientas los programas Adobe Illustrator y Cinema 4D.

## PROCESO DE BOCETOS

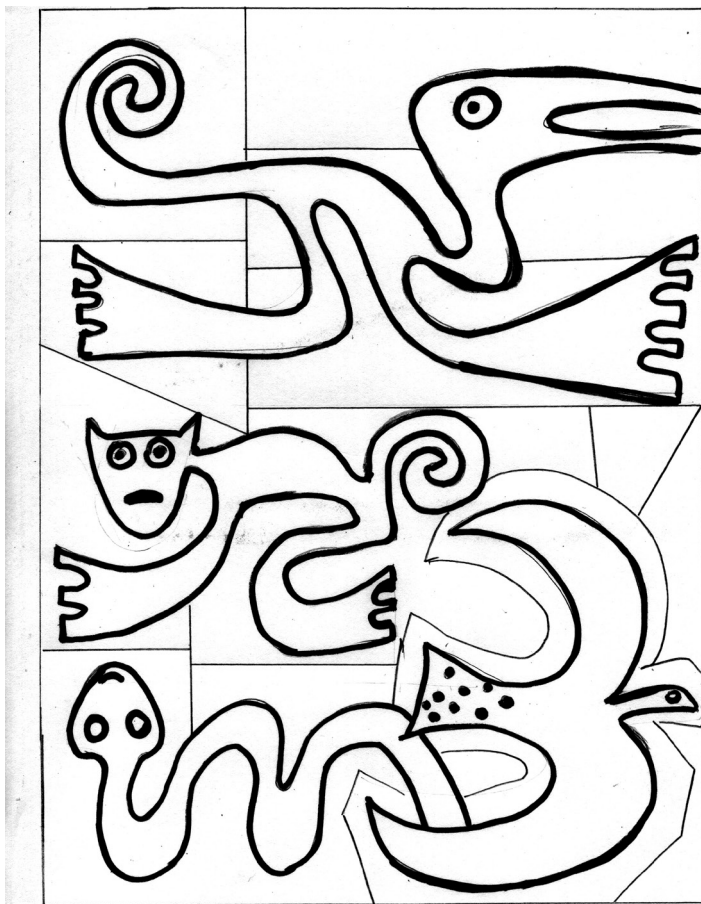

**Figura 1.-** Figuras Zoomorfas recopiladas de los murales Autoridad Portuaria(1960), Antiguo Aeropuerto de Guayaquil( 1962), Ecuavisa(1984).

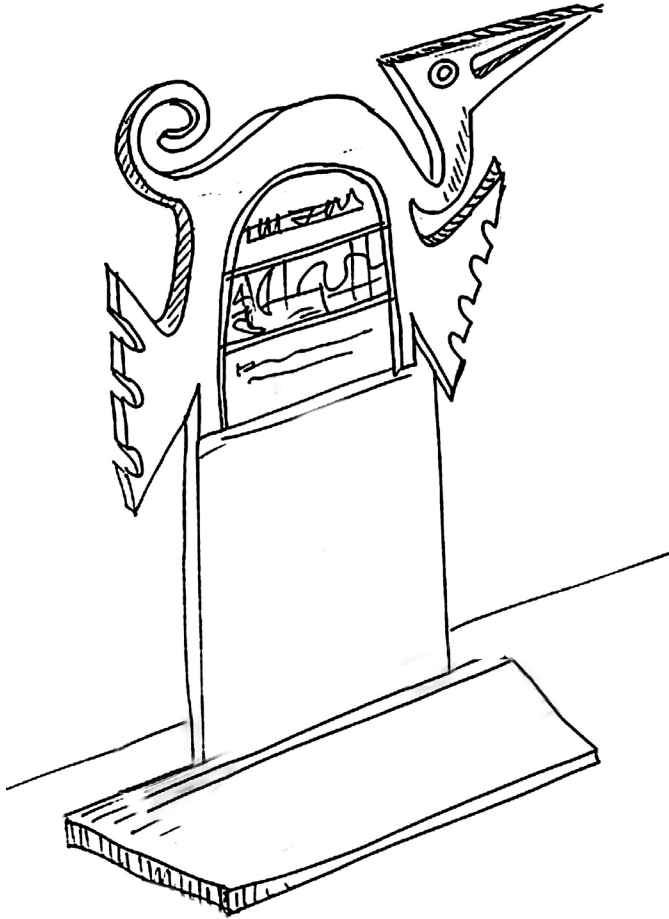

**Figura 2.-** Boceto de Diseño para el monolito del mural del Antiguo Aeropuerto Simón Bolívar de Guayaquil .

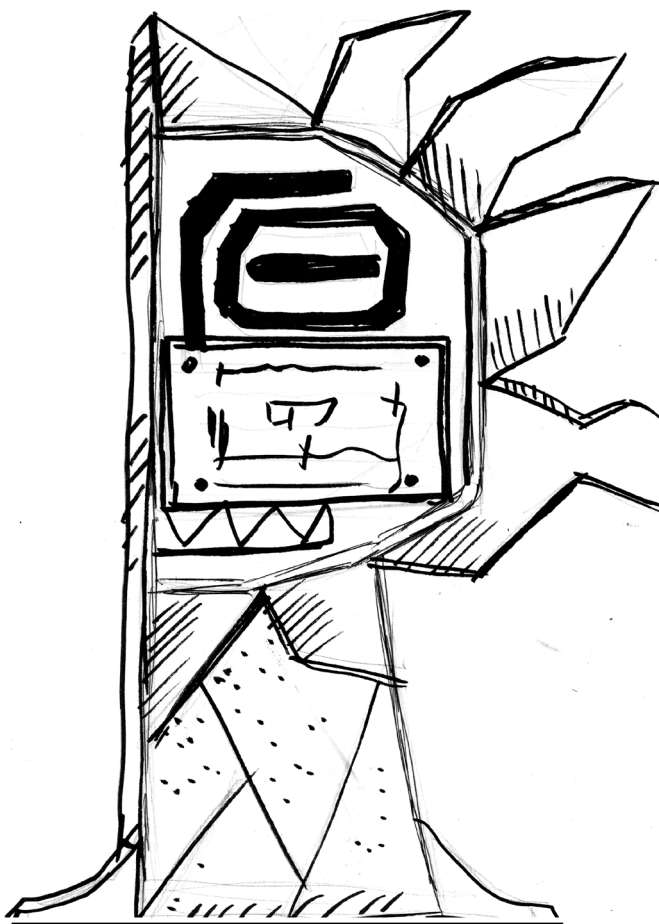

*Figura 3.-* Boceto de Diseño para el Instituto Ecuatoriano de Seguridad Social. Edificio de la Caja del Seguro de Guayaquil.

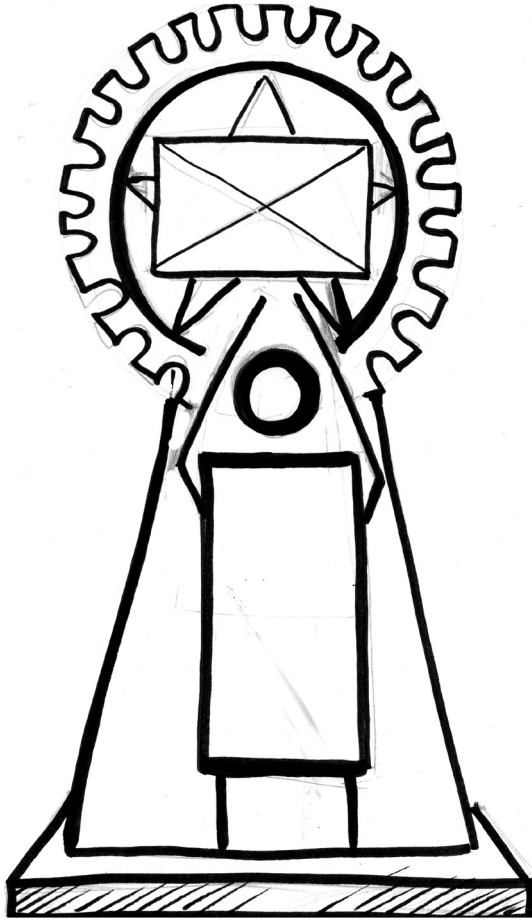

**Figura 4.-** Boceto del Diseño para el monolito del Museo Municipal de Guayaquil.



## PRUEBA - ERROR

### DISEÑO DE INFOGRAFÍA



Figura 5.- Primer diseño inspirado en la figura humana simplificada.

# PROCESO TÉCNICO

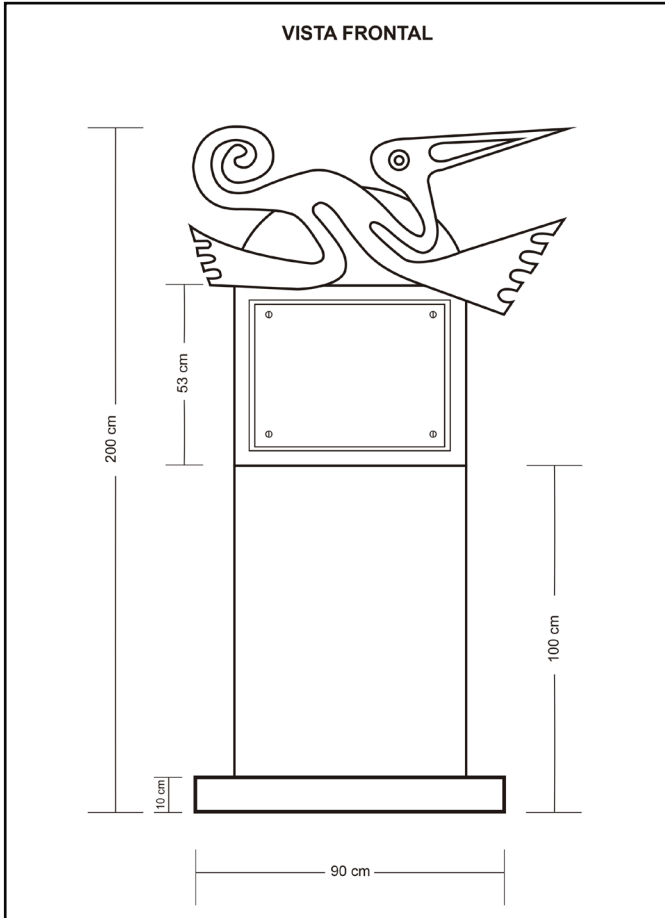

**Figura 6.-** Plano para el monolito del Antiguo Aeropuerto Simón Bolívar de Guayaquil .

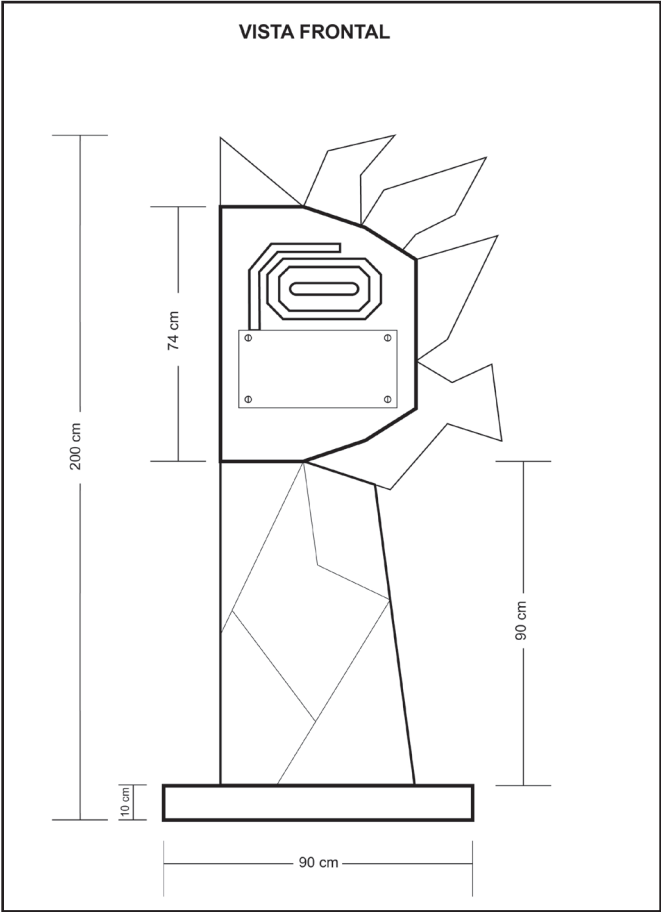

**Figura 7.-** Plano para el monolito del IESS Guayaquil.

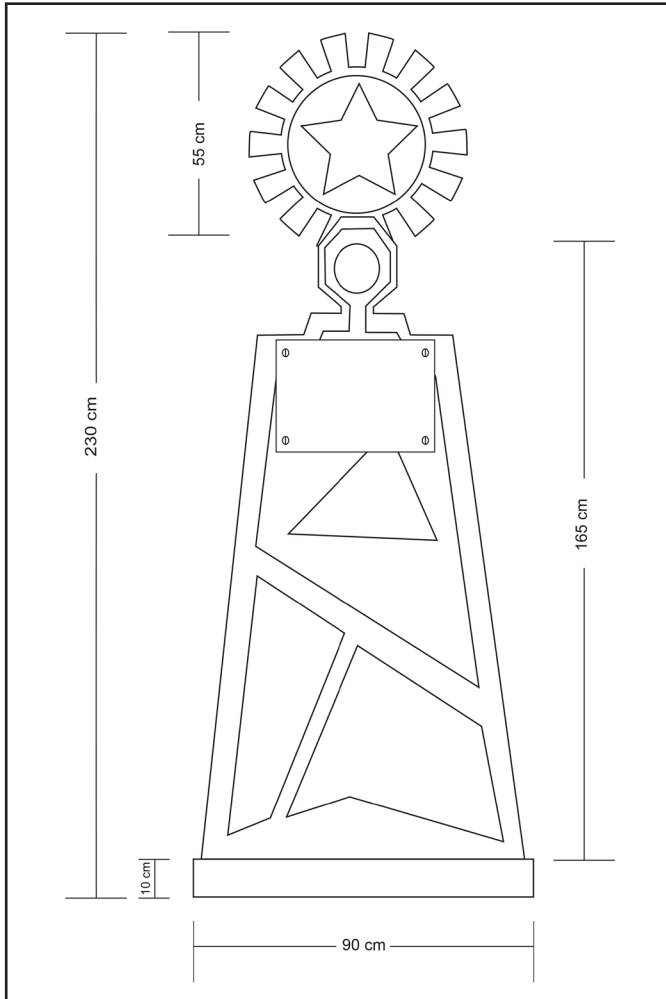

**Figura 8.-** Plano para el monolito del Museo Municipal de Guayaquil (1971).



Figura 9.- Relación Monolito - Persona

## DETALLE DE PIEZAS GRÁFICAS



**Figura 10.-** Monolito Antiguo Aeropuerto Simón Bolívar de Guayaquil.

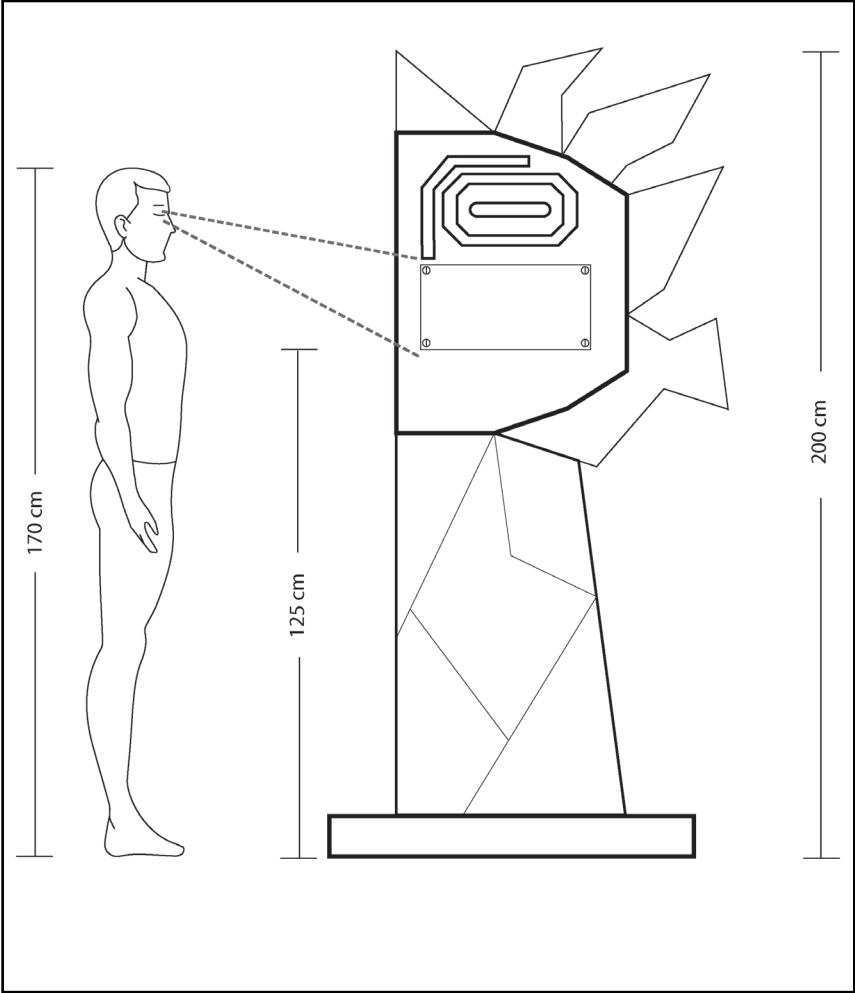

Figura 11.- Monolito de la caja del seguro IESS - Guayaquil.



**Figura 12.-** Monolito para el Museo Municipal de Guayaquil (1971).





Figura 13.- Propuesta de Infografía referente a la biografía de Jorge Swett.

## PRESENTACIÓN DEL PRODUCTO GRÁFICO

### MONTAJES

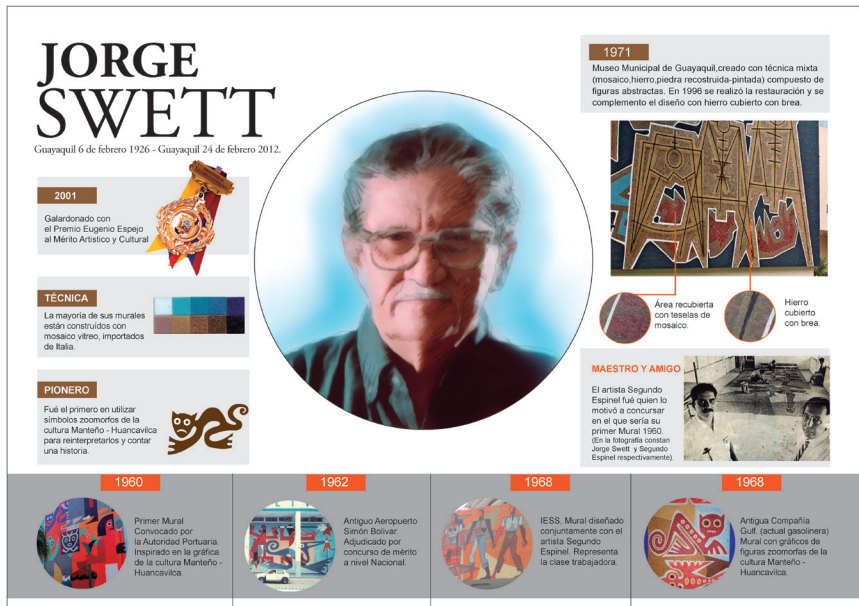

**Figura 14.-** Montaje del Monolito correspondiente al Antiguo Aeropuerto Simón Bolívar de Guayaquil (Centro de Convenciones de Guayaquil Simón Bolívar).



**Figura 15.-** Montaje del Monolito para la Caja del Seguro IESS - Guayaquil.



Figura 16.- Montaje del Monolito para el Museo Municipal de Guayaquil.

# PRESUPUESTO

Proyecto de diseño Producto Monolito

		Unitario	Total
<b>EGRESOS</b>		<b>\$ VALOR</b>	
<b>Gastos</b>	<b>Costos fijos</b>		
	Alquiler oficina(agua,luz,internet)	\$200	\$ 800
	Movilización	\$100	\$ 100
	Sueldos diseñadores	\$800	\$1.600
	Imprevistos	\$300	\$ 300
	<b>Total</b>		<b>\$3.000</b>
<b>Diseño</b>	<b>Investigación + desarrollo</b>		
	Concepto creativo	\$100	\$ 100
	Diseño de propuestas (pruebas)	\$250	\$ 250
	Digitalización de propuestas	\$150	\$ 150
	Diagramación	\$ 50	\$ 50
	Prototipos finales	\$ 50	\$ 150
	<b>Total</b>		<b>\$ 500</b>
<b>Comunicación</b>	<b>Diseño de piezas gráficas</b>		
	Modelado 3D	\$500	\$1.500
	Infografía	\$100	\$ 100
	<b>Total</b>		<b>\$1.600</b>
<b>Implementación</b>			
	Creación del Monolito	\$2.000	\$6.000
	Recubrimiento de Mosaico	\$ 800	\$2.400
	Contratacion de Albañil	\$ 40	\$1.440
	Impresión de Infografía	\$ 20	\$ 60
	Instalación en sitio	\$ 100	\$ 300
	<b>Total</b>		<b>\$10.200</b>
<b>Total</b>	<b>Investigación, Diseño + Creación de 1 Monolito</b>		<b>\$15.300</b>

## RESULTADOS Y CONCLUSIONES

Un gran porcentaje de la muestra ha quienes se les realizo la encuesta para saber sobre su conocimiento del muralista Jorge Swett y su obra dio como resultado que dicho personaje se encuentra en el total anonimato en los jóvenes Guayaquileños, ya que comentaron que al pasar por los sitios donde se encuentran los murales no han prestado atención porque no existe información relacionada al autor. Los especialistas entrevistados en arte, pedagogía y muralismo coinciden que es necesario el revalorizar la obra de Jorge Swett enfocándose a las nuevas generaciones de profesionales, poniendo énfasis en los diseñadores, comunicadores visuales ya que ellos tienen a su alcance los conocimientos requeridos para difundir el mensaje cultural que el artista dejó plasmado en sus murales.

A la conclusión que hemos llegado es que las personas que vayan a transitar por los lugares que se propone intervenir con el Monolito se detendrán a observar el nuevo elemento del entorno, informándose sobre el autor, otros murales que existen y las técnicas que utilizaba. y luego van a buscar más sobre el tema en el Internet. Incluso muchas de dichas personas se tomarían fotografías con el Monolito y con los murales.

La obra muralística de Jorge Swett al tener su debido reconocimiento la misma población no permitirá que los murales se deterioren por la manipulación de personas con intención de destruir o intentos de restauraciones por personas que no saben sobre la técnica del muralismo y terminen afectándolos aún más, o lleguen a ser eliminados ya que se apreciara el valor cultural que tienen y que llegan a convertirse en una gran manifestación cultural de la ciudad de Guayaquil.

Los murales forman parte del Guayaquil Cultural y Turístico, se pueden considerar las obras muralísticas de Jorge Swett para crear un recorrido turístico, ya que una gran cantidad de ellos se encuentran en edificios emblemáticos y así los turistas conozcan y difundan este gran patrimonio que tiene la ciudad.

Existe mucho material para realizar investigación para crear un archivo recopilatorio de su trabajo, que puede servir dentro de las unidades educativas para enseñar sobre su legado artístico, cultural y estético dejado a los ecuatorianos.

## BIBLIOGRAFÍA

Martillo J. (13 de agosto de 2011). Una mirada a la vida del artista Jorge Swett. *EL UNIVERSO*. Recuperado de <https://www.eluniverso.com/2011/08/13/1/1380/mirada-vida-artista-jorge-swett.html>

Núñez J. (22 de enero de 2015). Murales para la historia. *EL TELEGRAFO*. Recuperado de <http://www.eltelegrafo.com.ec/noticias/columnistas/1/murales-para-la-historia-3>

(24 de marzo de 2015) Mural se cataloga como identidad de Quevedo. *LA HORA*. Recuperado de [https://issuu.com/la\\_hora/docs/losrios240315](https://issuu.com/la_hora/docs/losrios240315)

Pérez, H., (2016). *Video documental sobre el muralismo con contenido político del artista Pavel Égüez* (Tesis de pregrado). Universidad Politécnica Salesiana, Quito.

Malo, E., (2014). *Muralismo en Loja, Ecuador* (Tesis doctoral). Universidad Autónoma de Barcelona, Barcelona.

Swett, C. (3 de noviembre de 2008). Jorge Swett; Curriculum Vitae y Principales Obras Realizadas [Mensaje en un blog]. Recuperado de [http://carloswett.blogspot.com/2008/11/jorge-swett-curriculum-vitae-y\\_9003.html](http://carloswett.blogspot.com/2008/11/jorge-swett-curriculum-vitae-y_9003.html)

Avilez, E. (2012). Personajes Historicos. *Enciclopedia del Ecuador* [versión electrónica]. Ecuador: Ec., <http://www.encyclopediadelecuador.com/personajes-historicos/jorge-swett/>

UCSG TV. (Productor). (2014). *Grandes Personajes* [Archivo de video de Youtube]. Recuperado de <https://youtu.be/enfdluPfd0Y>

(5 de septiembre de 2006) Una obra inspirada en cuento de Jorge Swett. *El Universo*. Recuperado de <https://www.eluniverso.com/2006/09/05/0001/262/93DC8D72A9894D4580F971761BB41AF2.html>

(28 de mayo 2012) Memorabilia del artista Jorge Swett. *El Universo*. Recuperado de <https://www.eluniverso.com/2012/05/28/1/1380/memorabilia-artista-jorge-swett.html>

(26 de febrero de 2012) Las paredes fueron su lienzo desde los años sesenta. *EL COMERCIO*. Recuperado de <http://www.elcomercio.com/tendencias/cultura/paredes-lienzo-anos-sesenta.html>

Álvarez, L. (2010). La obra de Eduardo Solá Franco, una experiencia a la vez dolorosa y excelsa. *El Universo*. Recuperado de <https://www.eluniverso.com/2010/07/08/1/1380/obra-eduardo-sola-franco-experiencia-vez-dolorosa-excelsa.html>

## ANEXOS

### OBSERVACIÓN DE CAMPO



**Figura 17.-** Observación del comportamiento de las personas hacia el Mural Justicia Social colocado en la Caja del Seguro IESS - Guayaquil.



**Figura 18.-** Afueras del Museo Municipal de Guayaquil.



**Figura 19.-**Entrevista Arq. Melvin Hoyos



Entrevista: Arquitecto Carlos Swett-Muralista.



*Figura 20.- Espín y Carlos Swett*



*Figura 21.- Chávez y Carlos Swett*



*Figura 22.- Carlos Swett con su mural a las afueras de su vivienda.*

## ENTREVISTAS



**Figura 23.-**  
Profesor Manuel Zevallos -Docente de Bellas Artes-Guayaquil.



**Figura 24.-**  
Entrevista Arquitecto Carlos Swett-  
Muralista.



**Figura 25.-**  
Arquitecto Melvin Hoyos - Director Cultural del Municipio de Guayaquil.

JORGE SWETT



**Figura 24.-**  
Jorge Swett Fotografía trabajada con la herramienta Adobe Photoshop (Enciclopedia del Ecuador 2012).



