

# ESCUELA SUPERIOR POLITÉCNICA DEL LITORAL



## PROGRAMA DE TECNOLOGÍA EN COMPUTACIÓN

### TESIS DE GRADO

#### PREVIO A LA OBTENCIÓN DEL TÍTULO DE:

Analista de Soporte de Microcomputadores

**TEMA:** Páginas Web de Oriflame del Ecuador

### MANUAL DE DISEÑO

#### AUTOR(ES)

Luis Alberto Espinoza Gavilanez.  
Thomás Alejo Vera Pachay  
Ana Cecilia Villafuerte Arévalo

#### DIRECTOR

Anl. Luis Rodríguez Vélez

#### AÑO

1999 - 2000

## AGRADECIMIENTO

Hacer realidad nuestro anhelo nos brinda la oportunidad de sentir la satisfacción de la meta conquistada.

El fruto de éste trabajo no es esfuerzo únicamente de sus autores, en él se recopila la cooperación de instituciones y personas valiosas por sus cualidades de entrega y paciencia.

Nuestro agradecimiento a la Escuela Superior Politécnica del Litoral, a los Sres. Profesores que supieron formar en nosotros profesionales orgullosos de nuestra clase, con ética y moral. De manera especial a Anl. Luis Rodríguez por su asesoría y los valiosos consejos brindados para el desarrollo de nuestro trabajo.

Al Sr. Rodolfo Vargas Gerente de la Empresa Oriflame del Ecuador por su confianza al habernos permitido formar parte de su empresa para alcanzar nuestro objetivo.

A nuestros padres y familiares un infinito agradecimiento por su amor, apoyo y entera dedicación.

## DEDICATORIA

Dedicamos el presente Manual a las futuras generaciones de estudiantes de la Escuela Superior Politécnica del Litoral como fuente de consulta y apoyo.

Además lo dedicamos a la Empresa Oriflame del Ecuador quien nos facilitó el acceso a sus instalaciones para la ejecución de nuestro trabajo escrito que modestamente se constituirá en un pilar importante en su desarrollo y sistematización.

## **DECLARACIÓN EXPRESA**

"La responsabilidad por los hechos, ideas y doctrinas, expuestas en ésta Tesis de Grado, nos corresponden exclusivamente; y el patrimonio intelectual de la misma, al PROTCOM (Programa en Tecnología y Computación) de la Escuela Superior Politécnica del Litoral"

(Reglamento de exámenes y títulos profesionales de la ESPOL)

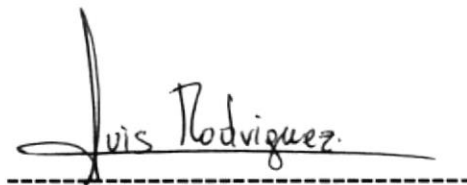

**FIRMA DEL DIRECTOR DEL PROYECTO:**

A handwritten signature in black ink that reads "Luis Rodríguez". The signature is written in a cursive style with a long horizontal stroke at the end. Below the signature is a dashed horizontal line.

**Anl. Luis Rodríguez Vélez**

## FIRMA DE LOS AUTORES DEL PROYECTO

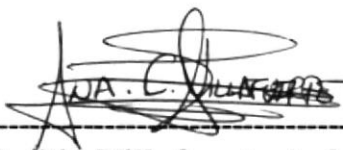

A handwritten signature in black ink, appearing to read 'A.C. Villafuerte', written over a horizontal dashed line.

**Ana Cecilia Villafuerte Arévalo.**



A handwritten signature in black ink, appearing to read 'T. Vera Pachay', written over a horizontal dashed line.

**Thomas Alejo Vera Pachay**



A handwritten signature in black ink, appearing to read 'Luis Alberto Espinoza', written over a horizontal dashed line.

**Luis Alberto Espinoza Gavilanez**

## **TABLA DE CONTENIDO**

### **CAPÍTULO I INTRODUCCIÓN**

1.1 Ambiente Operacional del Sistema Actual.....	01
1.2 Definición del problema Actual.....	01
1.3 Solución de la Propuesta.....	01

### **CAPÍTULO 2 DIAGRAMAS Y ESTANDARIZACIÓN DEL SISTEMA**

2.1 Características Generales del Sitio.....	01
2.2 Diagrama Jerárquico.....	02
2.3 Estandarización de los elementos Gráficos.....	05
2.4 Plan de Códigos.....	63
2.5 Diseño de entradas y Salidas para cada pantalla, incluida la lista de elementos de datos.....	64
2.5.1 Pantalla Principal .....	64
2.5.2 Página Principal de la página Web Oriflame del Ecuador.....	65
2.6 Estándares Generales.....	66
2.7 Esquema General de las Páginas Web.....	67

### **CAPÍTULO 3 OBJETIVOS**

3.1 Generales.....	01
3.2 Particulares.....	02
3.3 A quien va dirigido el manual.....	03



*Capítulo 1*

*Introducción*

## **1. INTRODUCCIÓN**

### **1.1 AMBIENTE OPERACIONAL DEL SISTEMA ACTUAL**

Actualmente la Empresa Oriflame del Ecuador cuenta con sistema de trabajo llamado Venta Directa, es decir que la misma, entrega los productos de manera directa al empresario (Persona que es patrocinada por otra para ser una integrante mas de la familia Oriflame).

Cabe anotar que Oriflame es una Empresa Multinacional, la misma que ha llegado a muchos países a nivel Mundial, en los cuales la mayoría ya cuentan con el servicio de Internet, para un mejor servicio. Por esto se ha visto necesario integrar a Ecuador a esta Gran Red.

### **1.2 DEFINICION DEL PROBLEMA ACTUAL**

Actualmente uno de los mayores problemas que existen en el mercado de las compañías que ofrecen servicio o productos al consumidor, como hacer llegar el mismo a los diferentes lugares, esto se lo ha hecho a través de la televisión, radio, publicidad que hasta ahora ha dado buenos resultados, pero no como se esperaba.

Es así que para dar una solución a este problema muchas compañías han implementado un sitio Web en la supercarretera de información, logrando así solucionar uno de los mayores problemas para las empresas que se dedican a la actividad de venta y publicidad de productos.

### **1.3 SOLUCION DE LA PROPUESTA**

Considerando las necesidades de la empresa, nos hemos visto necesario desarrollar una Página Web para Oriflame del Ecuador ya que como es una empresa multinacional ya tiene sus páginas diseñadas en la mayoría de los países que ya tienen su servicio. Logrando de esta manera una mayor cobertura a nivel nacional y mundial.

Lo que se buscó desde el principio en el desarrollo de las páginas fue el de incorporar mas empresarios, dándoles de esta manera un mejor servicio. Ayudando en condiciones de consultas y venta de productos.

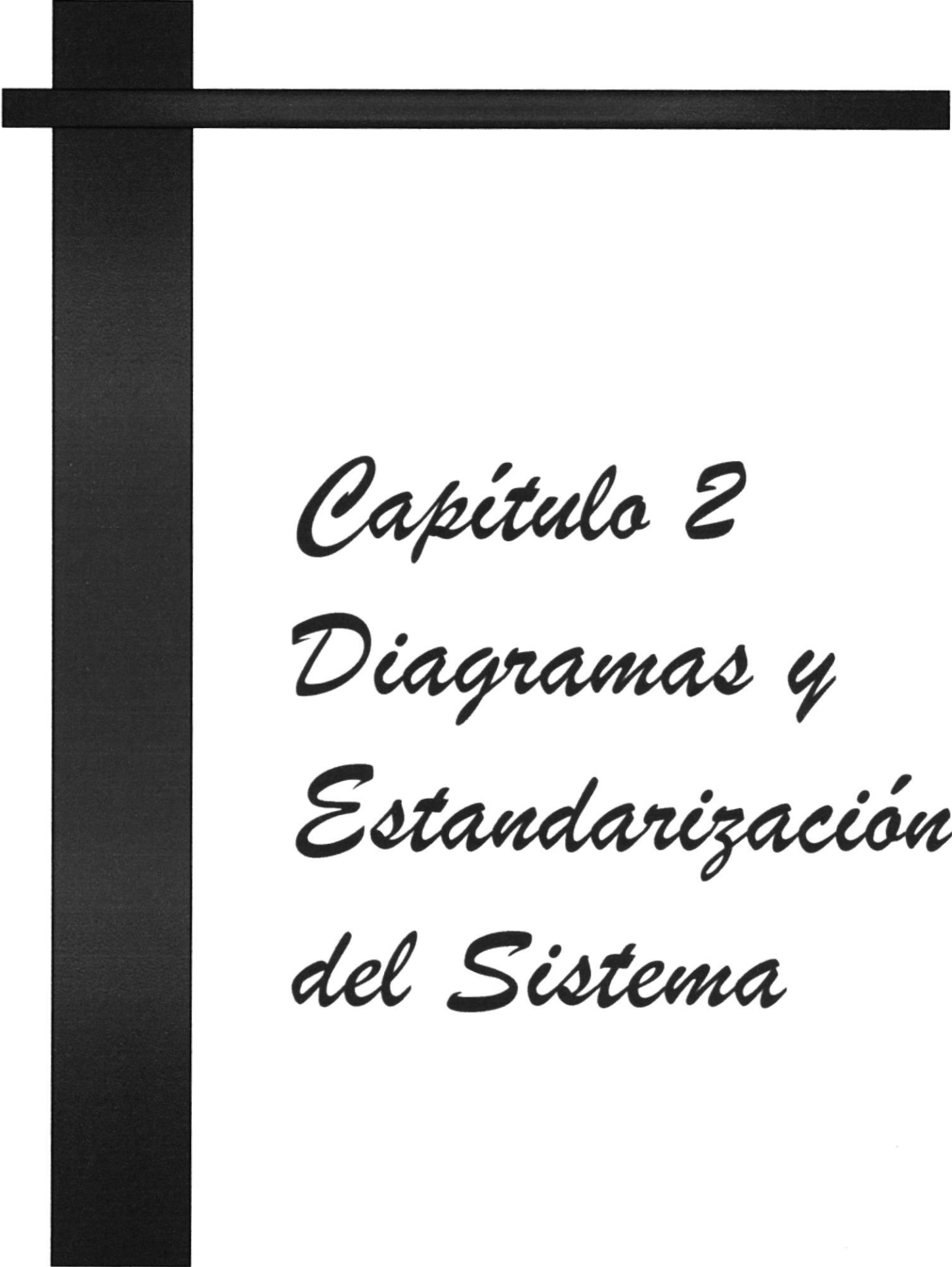

*Capítulo 2*  
*Diagramas y*  
*Estandarización*  
*del Sistema*

## 2. DIAGRAMAS Y ESTANDARIZACIÓN DEL SISTEMA

### 2.1 CARACTERÍSTICAS GENERALES DEL SITIO

Las páginas diseñadas tiene el siguiente formato:

**Encabezado : Brush Script MT, Tamaño 14**

**Color: Blanco Negrita**

**Color: Azul Marino Negrita**

Nombre de Empresa	Para imágenes	Nombre de página
-------------------	---------------	------------------

IMAGEN	TEXTO
--------	-------

El texto que indica la descripción del contenido de la página son realizados con:  
Letra: Comic Sans MS Tamaño: 12 Color: negro

Gráficos Fijos: Están colocados la carpeta GraficosJPG

Gráficos Animados: Estos están colocados en la carpeta AnimacionesGIF

Las páginas realizadas para este Sistema Web se encuentran distribuidas:

- Carpetas HTML en donde se ubican las páginas relacionadas con el negocio.
- Carpeta Dinamic HTML, se ubican las páginas relacionadas con los índices y productos existentes para la venta.
- Carpeta Sound se ubican los archivos de sonido utilizados en este sitio Web.
- Carpeta Productos contiene las imágenes de todos los productos, a los cuales son presentados en este sitio web.

EL tamaño que ocupa el Sitio Web es 41.746.432 Bytes Utilizados (41MB)

## 2.2 DIAGRAMA JERÁRQUICO

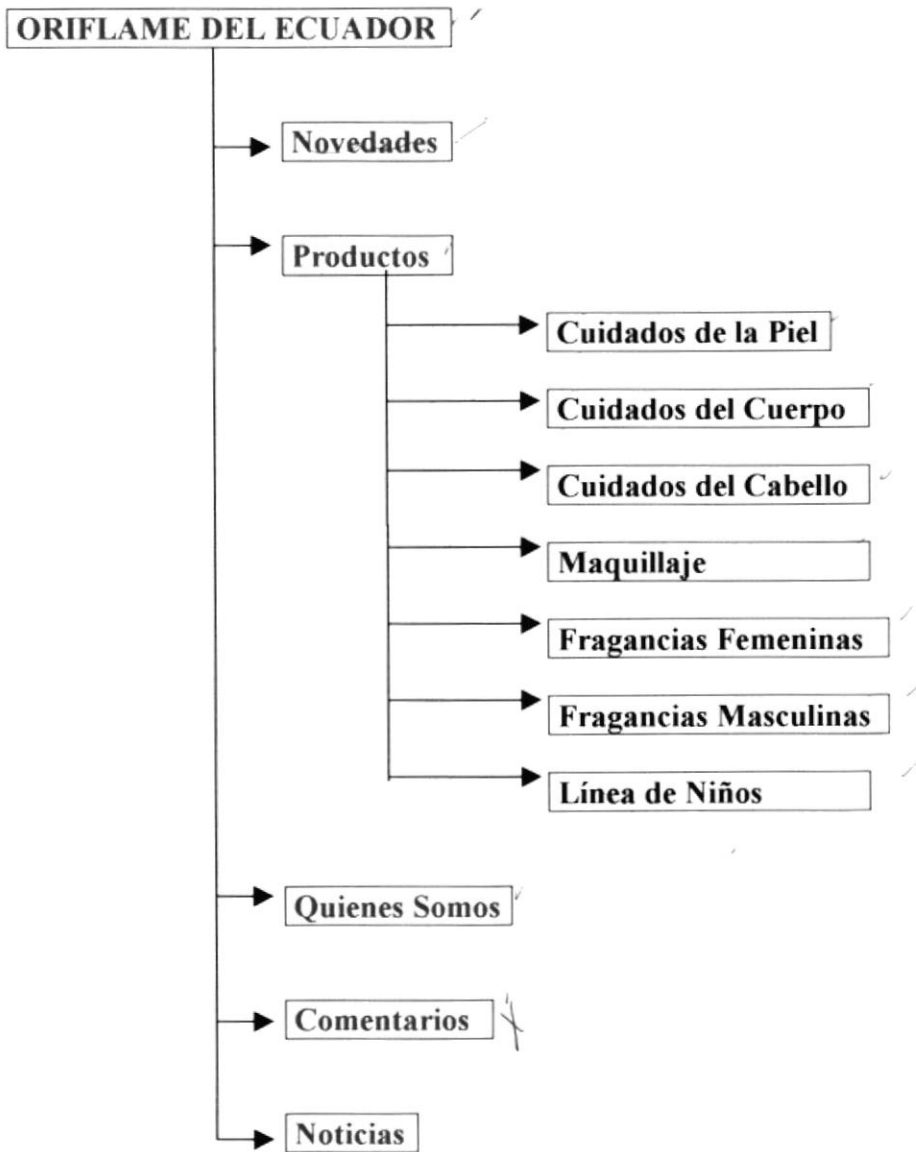





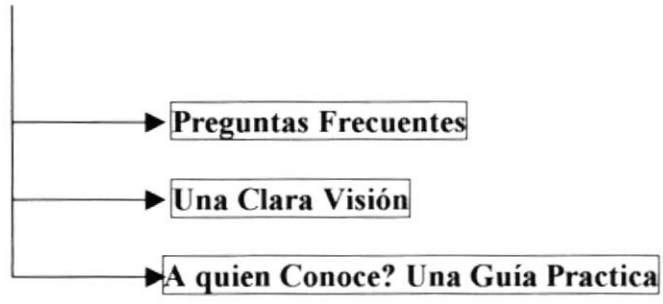







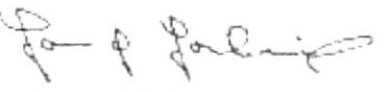

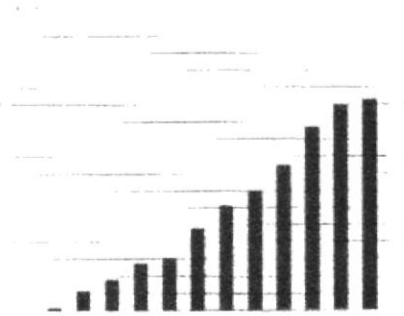

### 2.3 ESTANDARIZACIÓN DE LOS ELEMENTOS GRÁFICOS

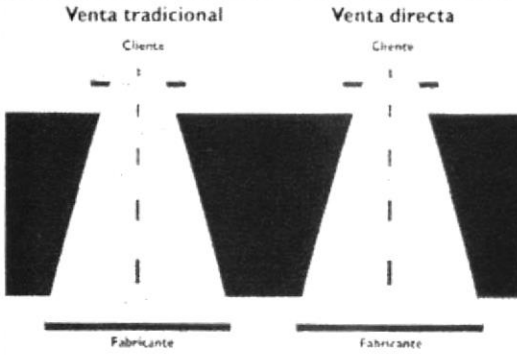

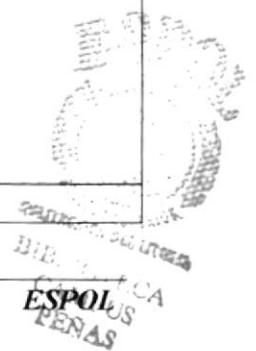

NOMBRE DEL ARCHIVO	TAMAÑO	IMAGEN
P03_1.GIF	PÁGINA_03.HTM 26 KB	
P03_2.GIF	PÁGINA_03.HTM 32 KB	

NOMBRE DEL ARCHIVO	TAMAÑO	IMAGEN
P03_3.GIF	PÁGINA_03.HTM 6 KB	 Robert J. Jochnick Co-Fundador y Presidente
P03_4.GIF	PÁGINA_03.HTM 8 KB	 Jonas af Jochnick Co-Fundador y Presidente
P06_1.JPEG	PÁGINA_06.HTM 10 KB	
P06_2.JPEG	PÁGINA_06.HTM 11 KB	
P06_3.GIF	PÁGINA_06.HTM 12 KB	

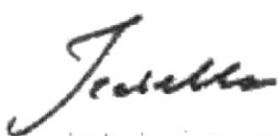
NOMBRE DEL ARCHIVO	TAMAÑO	IMAGEN
P07_1.GIF	PÁGINA_07.HTM 45 KB	
P07_2.GIF	PÁGINA_07.HTM 33 KB	
P08_1.GIF	PÁGINA_08.HTM 10 KB	
P08_2.GIF	PÁGINA_08.HTM 17 KB	











NOMBRE DEL ARCHIVO	TAMAÑO	IMAGEN
P08_3.GIF	PÁGINA_08.HTM 18 KB	
P10_1.GIF	PÁGINA_10.HTM 2 KB	More than beauty! Más que belleza
P11_1.GIF	PÁGINA_11.HTM 133 KB	
P11_2.GIF	PÁGINA_11.HTM 5 KB	<p data-bbox="985 1814 1155 1848">Soy un amor</p>  <p data-bbox="985 1973 1247 2018">Izabel del Ecuador</p>

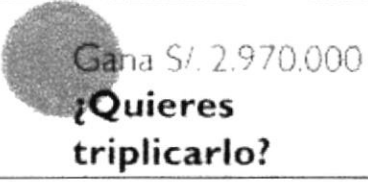

<b>NOMBRE DEL ARCHIVO</b>	<b>TAMAÑO</b>	<b>IMAGEN</b>
P12_1.GIF	PÁGINA_12.HTM 12 KB	
P12_2.GIF	PÁGINA_12.HTM 10 KB	
P12_3.GIF	PÁGINA_12.HTM 11 KB	
P12_4.GIF	PÁGINA_12.HTM 13 KB	

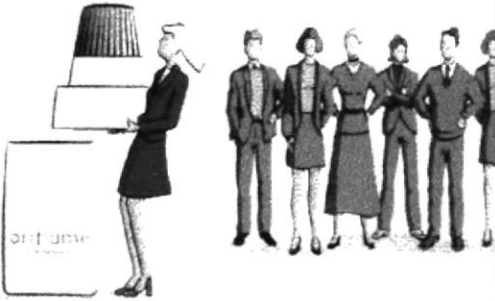

NOMBRE DEL ARCHIVO	TAMAÑO	IMAGEN
P13_1.GIF	PÁGINA_13.HTM 21 KB	
P13_2.GIF	PÁGINA_13.HTM 38 KB	
P13_3.GIF	PÁGINA_13.HTM 8 KB	
P14_1.GIF	PÁGINA_14.HTM 28 KB	



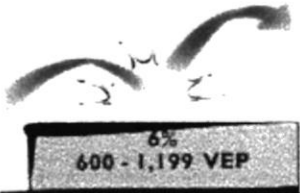

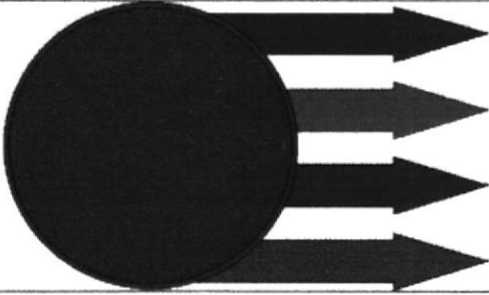

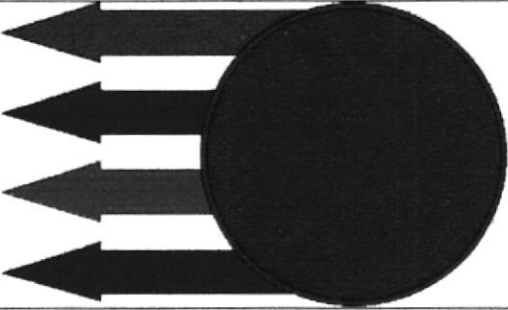
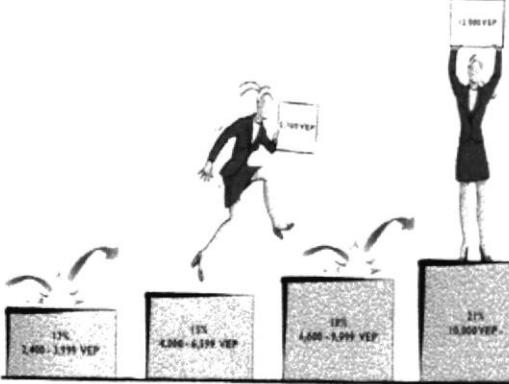
NOMBRE DEL ARCHIVO	TAMAÑO	IMAGEN
P14_2.GIF	PÁGINA_14.HTM 12 KB	
P14_3.GIF	PÁGINA_14.HTM 16 KB	
P15_1.GIF	PÁGINA_15.HTM 55 KB	
P15_2.GIF	PÁGINA_15.HTM 11 KB	
P16_1.GIF	PÁGINA_16.HTM 24 KB	



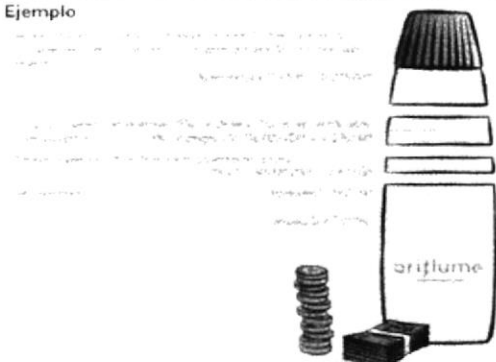
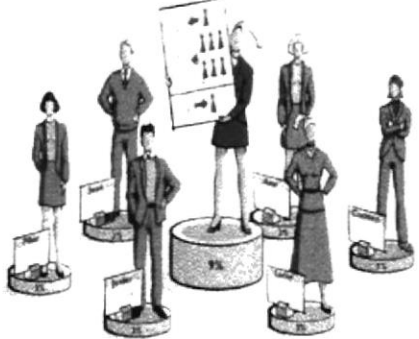
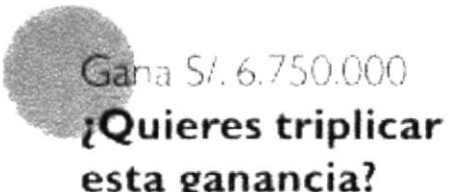

NOMBRE DEL ARCHIVO	TAMAÑO	IMAGEN
P17_1.GIF	PÁGINA_17.HTM 53 KB	
P17_2.GIF	PÁGINA_17.HTM 99 KB	
P18_1.GIF	PÁGINA_18.HTM 11 KB	
P18_2.GIF	PÁGINA_18.HTM 12 KB	
P18_3.GIF	PÁGINA_18.HTM 21 KB	

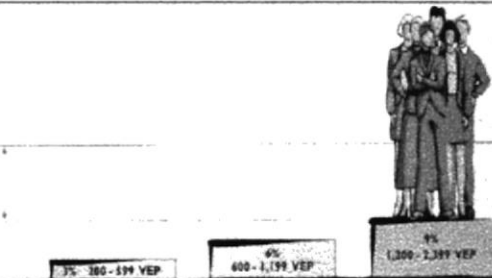
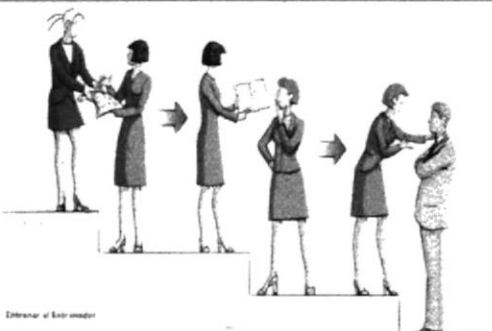
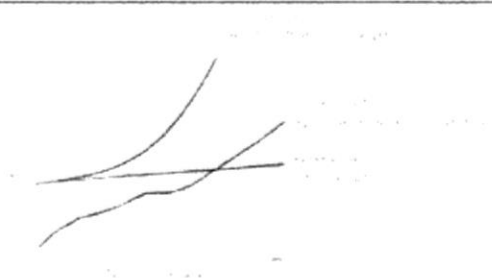
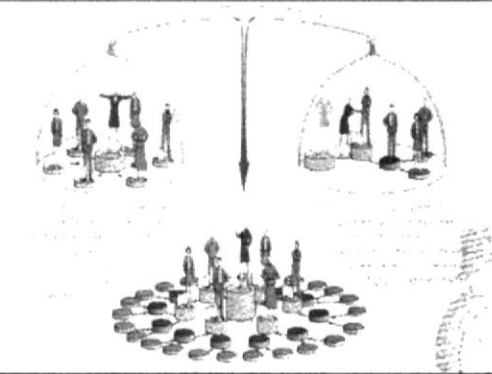

NOMBRE DEL ARCHIVO	TAMAÑO	IMAGEN
P18_3.JPG	PÁGINA_18.HTM 6 KB	
P18_4.GIF	PÁGINA_18.HTM 13 KB	
P18_5.GIF	PÁGINA_18.HTM 25 KB	
P18_6.JPG	PÁGINA_18.HTM 18 KB	

NOMBRE DEL ARCHIVO	TAMAÑO	IMAGEN
P19_1.GIF	PÁGINA_19.HTM 34 KB	<p>En nuestros ejemplos Un producto:</p>  <p>           PC: SI 32.500            UN: SI 7.500            PE: <b>SI. 25.000</b>            Impuestos* SI 0.00            VDN <b>SI. 25.000</b>            VEP <b>10</b> </p> <p>* No considerado en nuestros ejemplos</p>
P19_2.JPG	PÁGINA_19.HTM 17 KB	
P19_3.GIF	PÁGINA_19.HTM 76 KB	 <p> <b>15%</b> 2.400 - 3.200 VEP  <b>18%</b> 4.300 - 6.100 VEP  <b>20%</b> 4.600 - 6.900 VEP  <b>25%</b> 10.000 VEP     </p>
P20_1.GIF	PÁGINA_20.HTM 12 KB	





NOMBRE DEL ARCHIVO	TAMAÑO	IMAGEN
P21_1.GIF	PÁGINA_21.HTM 54 KB	<p>Ejemplo</p> 
P21_2.GIF	PÁGINA_21.HTM 77 KB	
P21_3.GIF	PÁGINA_21.HTM 12 KB	
P21_4.GIF	PÁGINA_21.HTM 56 KB F	
P22_1.GIF	PÁGINA_22.HTM 12 KB	







NOMBRE DEL ARCHIVO	TAMAÑO	IMAGEN
P22_2.GIF	PÁGINA_22.HTM 45 KB	
P24_1.GIF	PÁGINA_24.HTM 46 KB	
P26_1.GIF	PÁGINA_26.HTM 77 KB	
P27_1.GIF	PÁGINA_27.HTM 35 KB	
P27_2.GIF	PÁGINA_27.HTM 86 KB	

NOMBRE DEL ARCHIVO	TAMAÑO	IMAGEN
P31_1.GIF	PÁGINA_31.HTM 15 KB	
P31_2.GIF	PÁGINA_31.HTM 23 KB	
P31_3.GIF	PÁGINA_31.HTM 39 KB	
P32_1.GIF	PÁGINA_32.HTM 10 KB	



NOMBRE DEL ARCHIVO	TAMAÑO	IMAGEN
P32_2.GIF	PÁGINA_32.HTM 203 KB	
P33_1.GIF	PÁGINA_33.HTM 211 KB	
P34_1.GIF	PÁGINA_34.HTM 13 KB	
P34_FONDO .JPG	PÁGINA_34.HTM 43 KB	







NOMBRE DEL ARCHIVO	TAMAÑO	IMAGEN
P39_1.GIF	PÁGINA_39.HTM 12 KB	
P40_1.GIF	PÁGINA_40.HTM 17 KB	
P40_2.GIF	PÁGINA_40.HTM 23 KB	
P40_3.GIF	PÁGINA_40.HTM 40 KB	
P41_1.GIF	PÁGINA_41.HTM 56 KB	

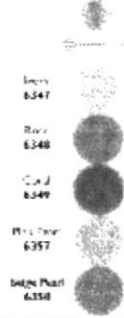

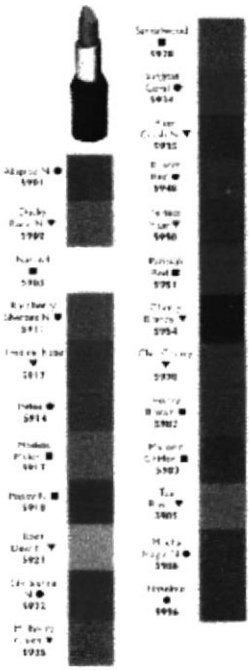
NOMBRE DEL ARCHIVO	TAMAÑO	IMAGEN
P42_1.GIF	PÁGINA_42.HTM 13 KB	
BARRAB .JPEG	INDEX.HTM 3 KB	
bookwormWHT.GIF	7 KB	
gl_logo.GIF	2 KB	
IMAGEN1.GIF	10 KB	
IMAGEN10.JPG	10 KB	
IMAGEN100.JPG	9 KB	

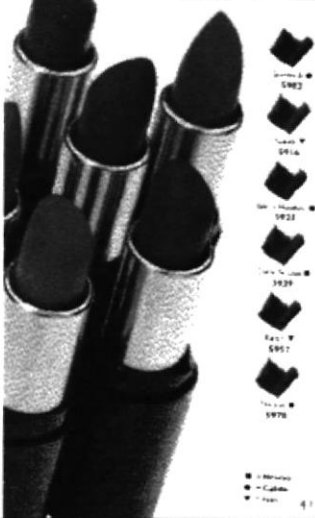

NOMBRE DEL ARCHIVO	TAMAÑO	IMAGEN
IMAGEN101.JPG	22 KB	
IMAGEN102.JPG	12 KB	
IMAGEN103.JPG	4 KB	
IMAGEN104.JPG	10 KB	

NOMBRE DEL ARCHIVO	TAMAÑO	IMAGEN
IMAGEN105.JPG	7 KB	
IMAGEN104.JPG	4 KB	
IMAGEN107.JPG	6 KB	
IMAGEN108.JPG	4 KB	

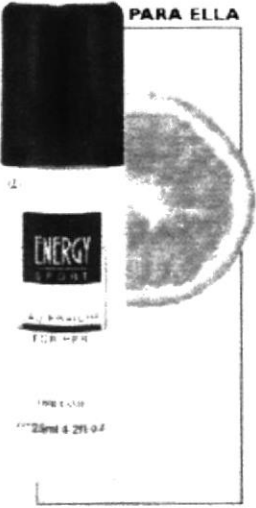

NOMBRE DEL ARCHIVO	TAMAÑO	IMAGEN
IMAGEN109.JPG	16 KB	
IMAGEN11.JPG	12 KB	
IMAGEN110.JPG	21 KB	





NOMBRE DEL ARCHIVO	TAMAÑO	IMAGEN
IMAGEN111.JPG	4 KB	
IMAGEN112.JPG	10 KB	
IMAGEN113.JPG	22 KB	
IMAGEN114.JPG	38 KB	

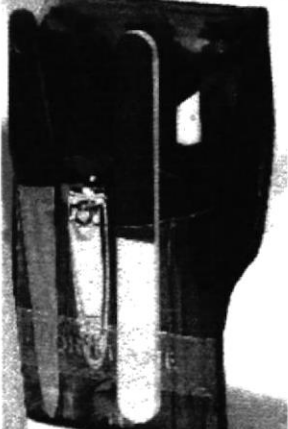
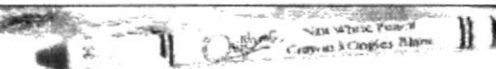

NOMBRE DEL ARCHIVO	TAMAÑO	IMAGEN
IMAGEN115.JPG	12 KB	
IMAGEN116.JPG	6 KB	
IMAGEN117.JPG	4 KB	
IMAGEN118.JPG	4 KB	
IMAGEN119.JPG	2 KB	
IMAGEN12.JPG	11 KB	



NOMBRE DEL ARCHIVO	TAMAÑO	IMAGEN
IMAGEN120.JPG	16 KB	
IMAGEN121.JPG	13 KB	
IMAGEN122.JPG	4 KB	<p data-bbox="847 1462 1332 1564"><b>Cuidado de las Uñas</b> Las uñas requieren de un trato especial...</p>
IMAGEN123.JPG	11 KB	

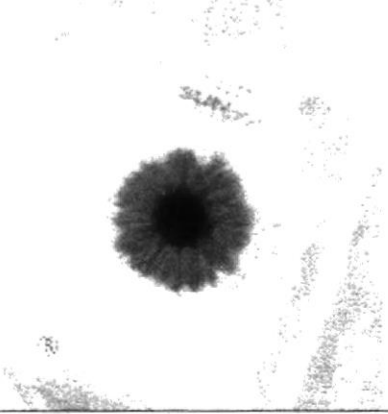

NOMBRE DEL ARCHIVO	TAMAÑO	IMAGEN
IMAGEN124.JPG	11 KB	
IMAGEN125.JPG	14 KB	
IMAGEN126.JPG	5 KB	
IMAGEN127.JPG	4 KB	
IMAGEN128.JPG	7 KB	

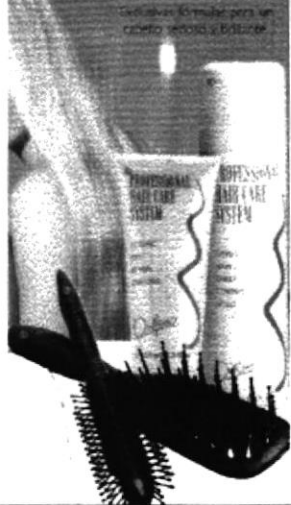
NOMBRE DEL ARCHIVO	TAMAÑO	IMAGEN
IMAGEN129.JPG	44 KB	
IMAGEN130.JPG	8 KB	
IMAGEN131.JPG	22 KB	
IMAGEN132.JPG	16 KB	

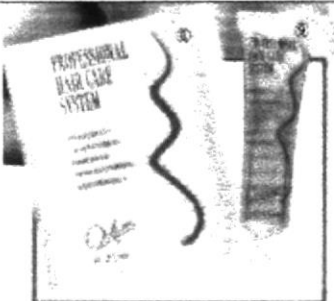
NOMBRE DEL ARCHIVO	TAMAÑO	IMAGEN
IMAGEN133.JPG	7 KB	
IMAGEN134.JPG	6 KB	
IMAGEN135.JPG	5 KB	
IMAGEN136.JPG	42 KB	

NOMBRE DEL ARCHIVO	TAMAÑO	IMAGEN
IMAGEN137.JPG	10 KB	
IMAGEN138.JPG	28 KB	
IMAGEN139.JPG	4 KB	
IMAGEN14.JPG	7 KB	
IMAGEN140.JPG	35 KB	





NOMBRE DEL ARCHIVO	TAMAÑO	IMAGEN
IMAGEN141.JPG	8 KB	
IMAGEN142.JPG	12 KB	
IMAGEN143.JPG	8 KB	
IMAGEN144.JPG	17 KB	





NOMBRE DEL ARCHIVO	TAMAÑO	IMAGEN
IMAGEN145.JPG	4 KB	
IMAGEN146.JPG	26 KB	
IMAGEN147.JPG	4 KB	
IMAGEN148.JPG	6 KB	
IMAGEN149.JPG	3 KB	
IMAGEN15.JPG	61 KB	



<b>NOMBRE DEL ARCHIVO</b>	<b>TAMAÑO</b>	<b>IMAGEN</b>
IMAGEN151.JPG	8 KB	
IMAGEN152.JPG	13 KB	
IMAGEN153.JPG	5 KB	
IMAGEN154.JPG	8 KB	





NOMBRE DEL ARCHIVO	TAMAÑO	IMAGEN
IMAGEN155.JPG	13 KB	
IMAGEN16.JPG	19 KB	
IMAGEN17.JPG	6 KB	
IMAGEN18.JPG	4 KB	<p data-bbox="971 1555 1195 1623"><b>ROYAL VELVET</b> OPTIMAL SKIN DEFENCE WITH WHITE LUPIN</p>
IMAGEN19.JPG	8 KB	

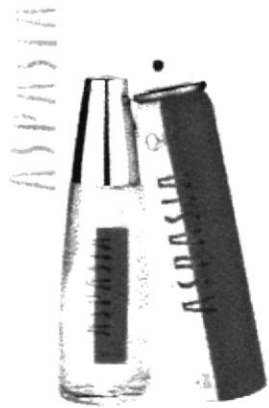







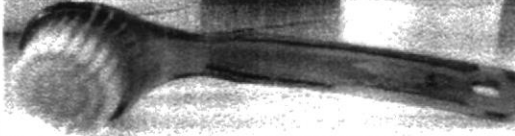

NOMBRE DEL ARCHIVO	TAMAÑO	IMAGEN
IMAGEN2.JPG	11 KB	
IMAGEN20.JPG	9 KB	
IMAGEN21.JPG	9 KB	
IMAGEN22.JPG	18 KB	
IMAGEN23.JPG	9 KB	

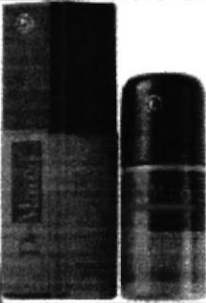
NOMBRE DEL ARCHIVO	TAMAÑO	IMAGEN
IMAGEN24.JPG	45 KB	
IMAGEN25.JPG	30 KB	
IMAGEN26.JPG	60 KB	
IMAGEN27.JPG	20 KB	





NOMBRE DEL ARCHIVO	TAMAÑO	IMAGEN
IMAGEN28.JPG	23 KB	
IMAGEN29.JPG	72 KB	
IMAGEN3.JPG	21 KB	
IMAGEN30.JPG	51 KB	

NOMBRE DEL ARCHIVO	TAMAÑO	IMAGEN
IMAGEN31.JPG	22 KB	
IMAGEN32.JPG	4 KB	
IMAGEN33.JPG	50 KB	
IMAGEN34.JPG	3 KB	
IMAGEN35.JPG	14 KB	

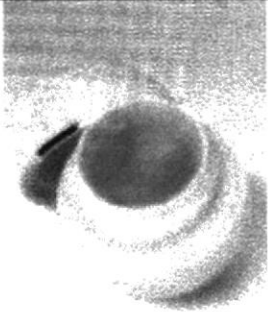
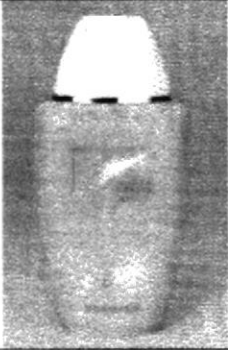
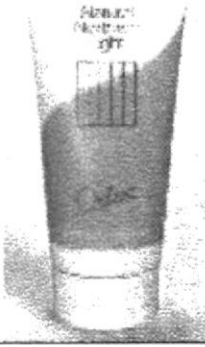

NOMBRE DEL ARCHIVO	TAMAÑO	IMAGEN
IMAGEN36.JPG	7 KB	
IMAGEN37.JPG	10 KB	
IMAGEN38.JPG	15 KB	
IMAGEN39.JPG	10 KB	
IMAGEN4.JPG	5 KB	

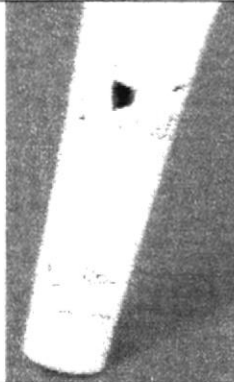



NOMBRE DEL ARCHIVO	TAMAÑO	IMAGEN
IMAGEN40.JPG	30 KB	
IMAGEN41.JPG	4 KB	
IMAGEN42.JPG	9 KB	
IMAGEN43.JPG	6 KB	
IMAGEN44.JPG	8 KB	

<b>NOMBRE DEL ARCHIVO</b>	<b>TAMAÑO</b>	<b>IMAGEN</b>
IMAGEN45.JPG	5 KB	
IMAGEN46.JPG	4 KB	
IMAGEN48.JPG	5 KB	
IMAGEN49.JPG	4 KB	

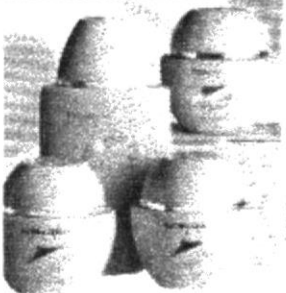

NOMBRE DEL ARCHIVO	TAMAÑO	IMAGEN
IMAGEN5.JPG	23 KB	
IMAGEN50.JPG	4 KB	
IMAGEN51.JPG	5 KB	
IMAGEN52.JPG	5 KB	
IMAGEN53.JPG	6 KB	





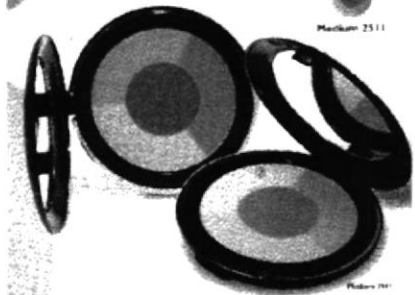

NOMBRE DEL ARCHIVO	TAMAÑO	IMAGEN
IMAGEN54.JPG	27 KB	
IMAGEN55.JPG	2 KB	<p data-bbox="870 719 1321 813">NATURAL SKIN CARE S Y S T E M</p>
IMAGEN56.JPG	6 KB	
IMAGEN57.JPG	7 KB	
IMAGEN58.JPG	7 KB	
IMAGE59.JPG	5 KB	<p data-bbox="853 1865 1345 2000">SKIN STRUCTURES Para una piel más joven, fresca y saludable</p>





NOMBRE DEL ARCHIVO	TAMAÑO	IMAGEN
IMAGEN6.JPG	31 KB	
IMAGEN60.JPG	5 KB	
IMAGEN61.JPG	9 KB	
IMAGEN62.JPG	8 KB	

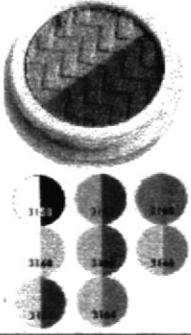
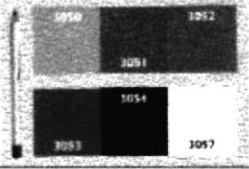



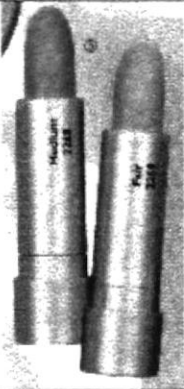
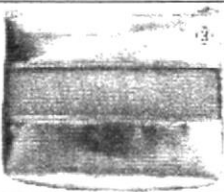

NOMBRE DEL ARCHIVO	TAMAÑO	IMAGEN
IMAGEN63.JPG	10 KB	
IMAGEN64.JPG	6 KB	
IMAGEN65.JPG	4 KB	
IMAGEN66.JPG	6 KB	
IMAGEN67.JPG	15 KB	

NOMBRE DEL ARCHIVO	TAMAÑO	IMAGEN
IMAGEN68.JPG	8 KB	
IMAGEN69.JPG	22 KB	
IMAGEN70.JPG	19 KB	
IMAGEN71.JPG	10 KB	

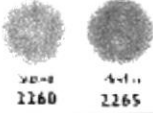



NOMBRE DEL ARCHIVO	TAMAÑO	IMAGEN
IMAGEN72.JPG	23 KB	
IMAGEN73.JPG	4 KB	
IMAGEN74.JPG	12 KB	
IMAGEN75.JPG	4 KB	
IMAGEN76.JPG	19 KB	



NOMBRE DEL ARCHIVO	TAMAÑO	IMAGEN
IMAGEN77.JPG	8 KB	
IMAGEN78.JPG	15 KB	
IMAGEN79.JPG	9 KB	
IMAGEN80.JPG	5 KB	
IMAGEN81.JPG	13 KB	

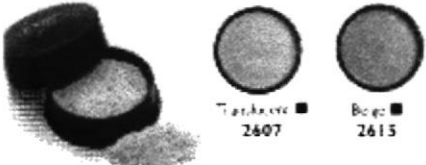
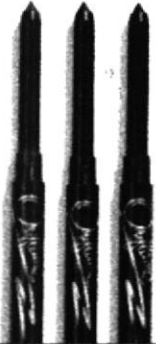





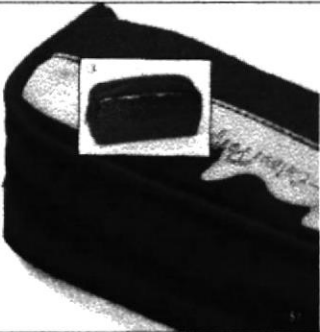



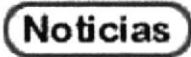





NOMBRE DEL ARCHIVO	TAMAÑO	IMAGEN
IMAGEN82.JPG	8 KB	
IMAGEN83.JPG	4 KB	
IMAGEN84.JPG	16 KB	
IMAGEN85.JPG	2 KB	
IMAGEN86.JPG	2 KB	
IMAGEN87.JPG	2 KB	











NOMBRE DEL ARCHIVO	TAMAÑO	IMAGEN
IMAGEN88.JPG	2 KB	
IMAGEN89.JPG	5 KB	
IMAGEN9.JPG	11 KB	
IMAGEN90.JPG	73 KB	
IMAGEN91.JPG	2 KB	
IMAGEN92.JPG	4 KB	









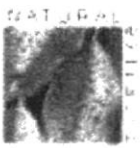

NOMBRE DEL ARCHIVO	TAMAÑO	IMAGEN
IMAGEN93.JPG	4 KB	
IMAGEN94.JPG	10 KB	
IMAGEN95.JPG	3 KB	
IMAGEN96.JPG	17 KB	
IMAGEN97.JPG	8 KB	

NOMBRE DEL ARCHIVO	TAMAÑO	IMAGEN
IMAGEN98.JPG	6 KB	
IMAGEN99.JPG	16 KB	
las_classicardsm.GIF	3 KB	
las_visarosm.GIF	3 KB	
LOGO2.GIF	3 KB	
logobug(1).JPG	4 KB	
Mailbox.GIF	2 KB	





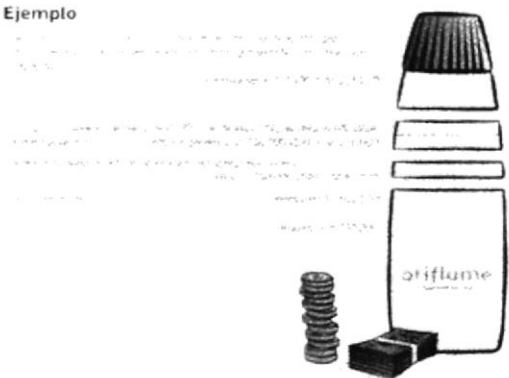
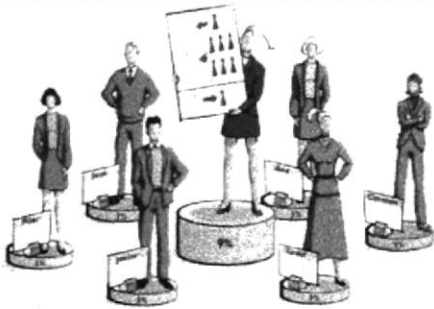
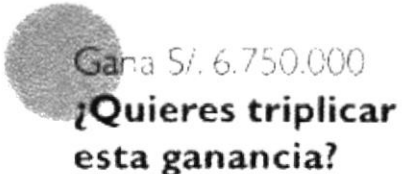

NOMBRE DEL ARCHIVO	TAMAÑO	IMAGEN												
N1.JPEG	2 KB													
ORI4.JPEG	52 KB													
ovalback3f2.JPG	14 KB													
PRODUCTS11.JPG	11 KB													
Z'MENU.JPG	43 KB	<table border="0"> <tr> <td></td> <td></td> <td>ZAPACHY</td> </tr> <tr> <td><b>DLA NIEJ</b></td> <td><b>DLA NIEGO</b></td> <td><b>DLA NICH</b></td> </tr> <tr> <td>SUN MOON STAR SEA ASPASIA IZMYA GIORDANI VOLARE</td> <td>DE MARCO GLACIER REBEL HIGH VOLTAGE STYLE COOL</td> <td>OO SEDUCE ENERGY SPORT</td> </tr> <tr> <td></td> <td></td> <td></td> </tr> </table>			ZAPACHY	<b>DLA NIEJ</b>	<b>DLA NIEGO</b>	<b>DLA NICH</b>	SUN MOON STAR SEA ASPASIA IZMYA GIORDANI VOLARE	DE MARCO GLACIER REBEL HIGH VOLTAGE STYLE COOL	OO SEDUCE ENERGY SPORT			
		ZAPACHY												
<b>DLA NIEJ</b>	<b>DLA NIEGO</b>	<b>DLA NICH</b>												
SUN MOON STAR SEA ASPASIA IZMYA GIORDANI VOLARE	DE MARCO GLACIER REBEL HIGH VOLTAGE STYLE COOL	OO SEDUCE ENERGY SPORT												
														
ANIM7.GIF	1 KB													
ANIM10.GIF	5 KB													
ANIM12.GIF	4 KB													

NOMBRE DEL ARCHIVO	TAMAÑO	IMAGEN
ANIM20.GIF	11 KB	
ANIM26.GIF	4 KB	
ANIM30.GIF	2 KB	
BOTON01.GIF	1 KB	
brachio_med_wte.GIF	12 KB	
ecuadorWHT_rd32.GIF	7 KB	
inbox_lg_wte.GIF	9 KB	
Madhack.GIF	8 KB	
Mailbox.GIF	3 KB	
Flecha23.GIF	1 KB	

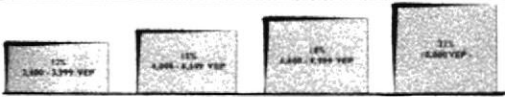
NOMBRE DEL ARCHIVO	TAMAÑO	IMAGEN
P09_1.GIF	PÁGINA_09.HTM 5 KB Imagen GIF	
P09_2.GIF	PÁGINA_09.HTM 4 KB Imagen GIF	
P09_3.GIF	PÁGINA_09.HTM 4 KB Imagen GIF	
P09_4.GIF	PÁGINA_09.HTM 5 KB Imagen GIF	
P09_5.GIF	PÁGINA_09.HTM 5 KB Imagen GIF	
P09_6.GIF	PÁGINA_09.HTM 7 KB Imagen GIF	
P09_7.GIF	PÁGINA_09.HTM 8 KB Imagen GIF	
P20_1.GIF	PÁGINA_20.HTM 12 KB Imagen GIF	

Handwritten signature and date: 2012/05/25

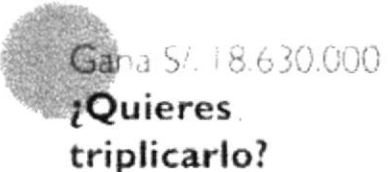

NOMBRE DEL ARCHIVO	TAMAÑO	IMAGEN
P09_8.GIF	PÁGINA_09.HTM 83 KB Imagen GIF	
P21_1.GIF	PÁGINA_21.HTM 54 KB Imagen GIF	<p data-bbox="848 961 925 984">Ejemplo</p> 
P21_2.GIF	PÁGINA_21.HTM 77 KB Imagen GIF	
P21_3.GIF	PÁGINA_21.HTM 12 KB Imagen GIF	

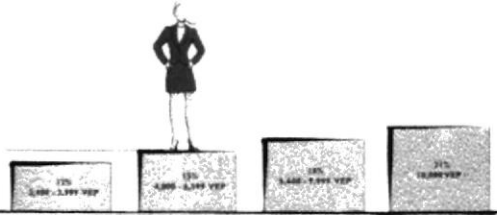
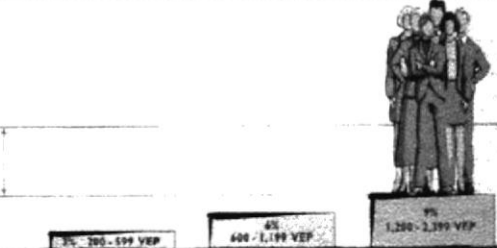
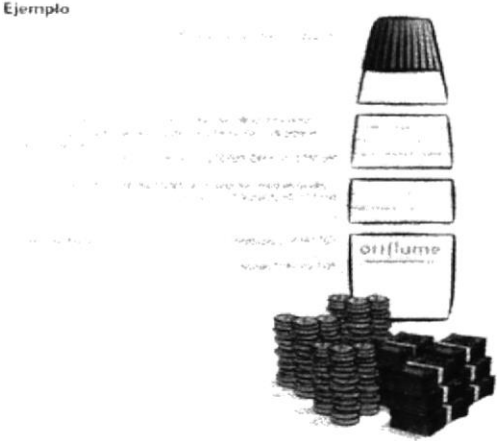
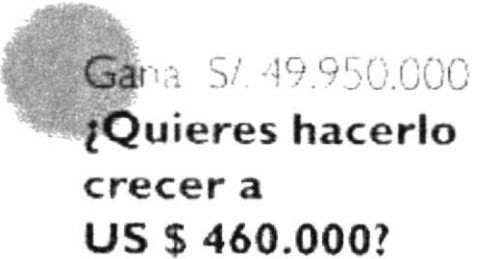
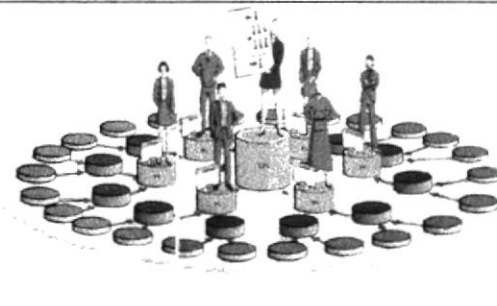

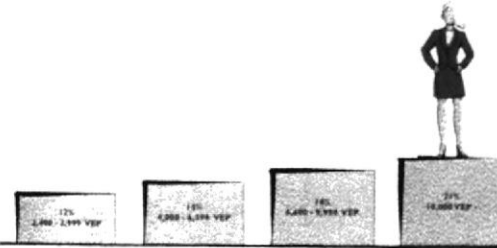
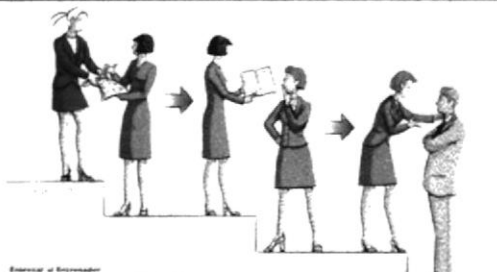
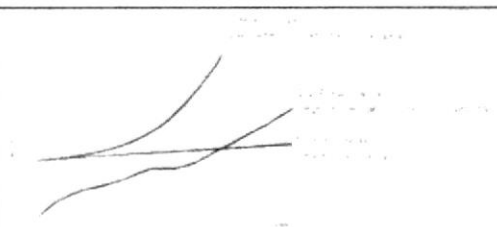
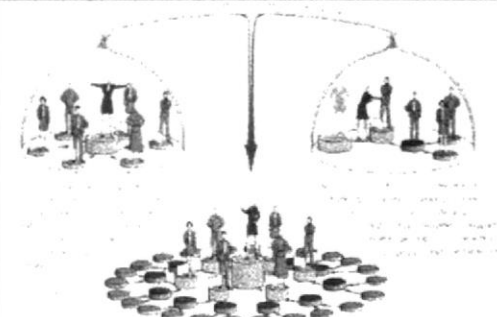
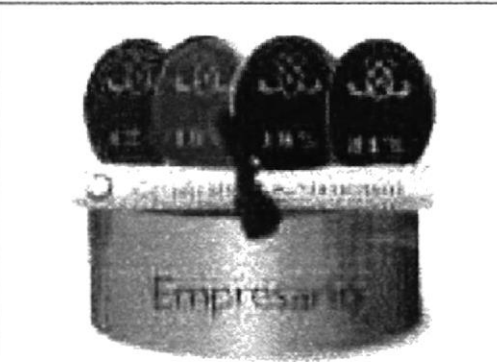

NOMBRE DEL ARCHIVO	TAMAÑO	IMAGEN
P21_4.GIF	PÁGINA_21.HTM 56 KB Imagen GIF	
P22_1.GIF	PÁGINA_22.HTM 12 KB Imagen GIF	
P22_2.GIF	PÁGINA_22.HTM 45 KB Imagen GIF	
P23_1.GIF	PÁGINA_23.HTM 14 KB Imagen GIF	<p data-bbox="848 1038 920 1061">Ejemplo</p> 
P23_2.GIF	PÁGINA_23.HTM 3 KB Imagen GIF	
P23_3.GIF	PÁGINA_23.HTM 41 KB Imagen GIF	

NOMBRE DEL ARCHIVO	TAMAÑO	IMAGEN
vP23_4.GIF	PÁGINA_23.HTM 55 KB Imagen GIF	
P24_1.GIF	PÁGINA_24.HTM 46 KB Imagen GIF	
P25_1.GIF	PÁGINA_25.HTM 18 KB Imagen GIF	Ejemplo 
P25_2.GIF	PÁGINA_25.HTM 4 KB Imagen GIF	
P25_3.GIF	PÁGINA_25.HTM 54 KB Imagen GIF	

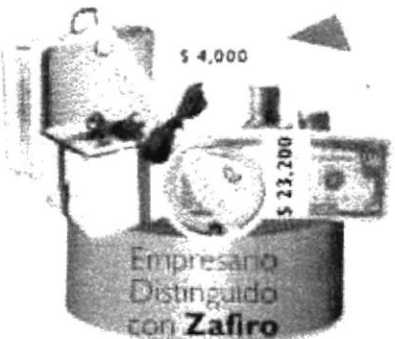

NOMBRE DEL ARCHIVO	TAMAÑO	IMAGEN
P25_4.GIF	PÁGINA_25.HTM 59 KB Imagen GIF	 <p>The illustration shows a person standing on a stack of four boxes. From left to right, the boxes are labeled: '12% 2.000 - 2.999 VEP', '18% 3.000 - 3.999 VEP', '24% 4.000 - 4.999 VEP', and '30% 5.000 VEP+'.</p>
P26_1.GIF	PÁGINA_26.HTM 77 KB Imagen GIF	 <p>The illustration depicts a sequence of business transactions. It starts with a person in a suit handing a document to a woman in a dress, who then passes it to another woman, and finally to a man in a suit. Arrows indicate the flow of the document between them.</p>
P27_1.GIF	PÁGINA_27.HTM 35 KB Imagen GIF	 <p>The image shows a line graph with two curves. The curves start at the origin and trend upwards, with one curve rising more steeply than the other. The graph is set against a grid background.</p>
P27_2.GIF	PÁGINA_27.HTM 86 KB Imagen GIF	 <p>The illustration features a balance scale at the top, with two pans. Below the scale, there is a circular arrangement of small figures or objects, possibly representing a group or a process. The overall theme appears to be related to business or economics.</p>
P28_2.GIF	PÁGINA_28.HTM 10 KB Imagen GIF	 <p>The illustration shows a cylindrical container or tin with the word 'Empresas' written on it. Several coins are stacked on top of the container, with some showing the number '100'.</p>

NOMBRE DEL ARCHIVO	TAMAÑO	IMAGEN
P28_3.GIF	PÁGINA_28.HTM 16 KB Imagen GIF	
P28_4.GIF	PÁGINA_28.HTM 19 KB Imagen GIF	
P28_5.GIF	PÁGINA_28.HTM 32 KB Imagen GIF	
P28_6.GIF	PÁGINA_28.HTM 23 KB Imagen GIF	

NOMBRE DEL ARCHIVO	TAMAÑO	IMAGEN
P28_7.GIF	PÁGINA_28.HTM 34 KB Imagen GIF	 <p>Empresario Distinguido con <b>Diamante</b></p>
P28_8.GIF	PÁGINA_28.HTM 40 KB Imagen GIF	 <p>Empresario Distinguido con <b>Doble Diamante</b></p>
P28_9.GIF	PÁGINA_28.HTM 41 KB Imagen GIF	 <p>Empresario Distinguido <b>Ejecutivo</b></p>
P28_10.GIF	PÁGINA_28.HTM 32 KB Imagen GIF	 <p>Empresario Distinguido <b>Ejecutivo Senior</b></p>

NOMBRE DEL ARCHIVO	TAMAÑO	IMAGEN
P28_11.GIF	PÁGINA_28.HTM 38 KB Imagen GIF	
P28_12.GIF	PÁGINA_28.HTM 45 KB Imagen GIF	
P28_13.GIF	PÁGINA_28.HTM 53 KB Imagen GIF	

## 2.4 PLAN DE CÓDIGOS

- Imágenes: Las imágenes con que se trabaja estas páginas son de dos clases:  
Animados y fijos los mismos que son de formato GIF y JPEG
- Archivos de Sonido: Estos son de tipo WAB
- Archivos HTML: Estos archivos son los fuentes(Programas) de las páginas Web.



El estándar del nombre se los programas (Html) se lo ha definido por el nombre de su contenido, por Ej. fraganciasmasculinas.html, fraganciasfemeninas.html, etc.

El nombre de las imágenes se las a estandarizado con el nombre de: Imagen1...30, debido a la gran cantidad de imágenes, que fue imposible colocar un nombre específico en base a su contenido.



## 2.5 DISEÑO DE ENTRADAS Y SALIDAS PARA CADA PANTALLA, INCLUIDA LA LISTA DE ELEMENTOS DE DATOS

### Pantalla Principal:

<u>Celda</u>		Graficos JPG/ nl.jpg	Noticias	anim07.gif (798 bytes)
Graficos JPG/barrab.jpg				
<p><b>Boton de Enlace a Hipervinculos</b></p> <p><b>Novedades</b> Dynamic HTML/Oferias.html</p> <p><b>Productos</b> Dynamic HTML/ OriflameProductosIndice.htm</p> <p><b>Quienes somos. ?</b> Dynamic HTML/ OriflameExinGlobalIndice.htm</p> <p><b>Comentarios</b> Dynamic HTML/Noticias.htm</p> <p><b>Noticias</b> Dynamic HTML/Noticias.htm</p>	<p><u>Concepto General de la Empresa</u> <u>Oriflame del Ecuador</u></p> <p>Bienvenido a <i>Oriflame del Ecuador</i>, la empresa de cosmeticos con presencia en más de 60 países. Con 3.000 empleados y cientos de miles de Empresarios, hemos crecido exponencialmente a lo largo de los años, esto ha sido posible porque siempre hemos seguido nuestra idea original : <b>productos de excelente calidad</b> elaborados en base a ingredientes naturales, una administración descentralizada y un espíritu emprendedor.</p> <p><i>Oriflame</i>. es mas que belleza</p> <p><i>Esperamos servirle pronto para que disfrute de los beneficios que le ofrece Oriflame del Ecuador</i></p> <p></p> <p>Grafico Animado mailboX.gif (2661 bytes)</p> <p>Comentario &amp; Sugerencias Email : <a href="mailto:averap@usa.net">averap@usa.net</a></p>	<p>film1.gif (18495 bytes)</p> <p><b>Oriflame</b></p> <p></p> <p>mujerbella.jpg (3742 bytes)</p>	<p></p> <p>ESPOL - PROTCOM Proyecto de Graduación</p> <p>Copyright © 1999 - Oriflame del Ecuador Guayaquil - Ecuador</p> <p><u>Logo Politecnica</u> cirkel.gif (748 bytes)</p> <p>Integrantes Ana Villafuerte Luis Espinoza Tomas Vera</p>	

ARCHIVO	UBICACION	CARPETA	PESO
Index.html	\Topico\Index.htm	Topico	50450 bytes

## **Página Principal de la Página Web Oriflame del Ecuador**

Esta página como la mayoría de la páginas que forman este sitio, fue diseñada utilizando tablas, en el cual se estructuran varias secciones o celdas tal como se aprecia en la gráfica, destacando los diferentes enlaces o hipervínculos hacia las otras páginas de este sitio, y claro esta las diferentes imágenes animadas y fijas, las cuales son descritas a continuación..

La explicación de cada unos de los botones lo indicamos en el punto "Estándares Generales"

**Anim07.gif:** Esta imagen es una animación que permite identificar que la página contiene fondo musical.

**Mailbox.gif:** Esta imagen es una animación que permite identificar que podemos enviar comentarios & sugerencia a la casilla descrita al pie de la misma.

**Mujerbella.jpg:** Esta imagen es una representación, en la cual se trata de incentivar el uso y venta de nuestras líneas de productos aquí descrita en esta página Web

**Film1.gif:** Esta imagen es una animación, con el logo nuevo logo de Oriflame

**Barrab.jpg:** Esta imagen sirve para separar la imágenes de noticia y sonido, y para crear una impresión al ejecutar o presentación de la misma.

## 2.4.1 ESTÁNDARES GENERALES:

Los puntos que se exponen en este ítem trabajan en todas las pantallas como lo indicamos a continuación:

Los Botones realizan un evento especial, al momento que se ejecuta la página, al colocar el puntero del Mouse sobre el mismo, se produce el evento de un cambio de color, es decir de color fijo a un color encendido en los extremos del botón, como se indica a continuación:

BOTÓN	DESCRIPCIÓN	IMAGEN
Novedades	Está enlazada a través de un hipervínculo a otra página, aquí encontramos lo novedoso del mes dentro de la empresa, en lo que respecta a ventas y atención al cliente en general.	
Productos	Está enlazada a través de un hipervínculo a otro submenú, donde encontramos toda la línea de productos que ofrece la empresa Oriflame.	
Quienes somos..?	Está enlazada a través de un hipervínculo a otro submenú, donde encontrara la forma, como, cuando, donde y porque ingresar a este negocio.	
Comentarios	Está enlazada a través de un hipervínculo a la página, donde usted podrá realizar cualquier comentario o sugerencia a este sitio, ó en relación a los productos, etc.	
Noticias	Está enlazada a través de un hipervínculo a otra página, donde encontrara las últimas noticias de Oriflame, fiestas , eventos, charlas, reuniones, etc., es decir como enterarse del ruido de todos los que forman la empresa Oriflame del Ecuador	
Menú Principal	Es utilizada para enlazar a través del hipervínculo a la página principal.	
Formulario de Pedidos	Es utilizado para enlazare con la página de Envío de Pedidos	
Sonido	Todas las páginas tienen sonido el cual da un agradable ambiente al usuario que nos visita.	



## 2.4.2 ESQUEMA GENERAL DE LAS PÁGINAS WEB

---

Nombre de Empresa	Para imágenes	Nombre de página
-------------------	---------------	------------------

---

Boton1	Boton2	Boton3	Boton4	Boton5
--------	--------	--------	--------	--------

Imagen Línea de Producto
--------------------------



IMAGEN	TEXTO
TEXTO	IMAGEN
IMAGEN	TEXTO
TEXTO	IMAGEN

---

Botón Formulario de Pedidos
-----------------------------

---

**Enlace IR AL PRINCIPIO**

<b>Sistema:</b> Site de Oriflame del Ecuador		<b>Empresa:</b> Oriflame del Ecuador	
<b>Fecha de Diseño:</b> Diciembre de 1999	<b>Peso de la Pantalla:</b> 94 KB	<b>Versión:</b> 1.01	<b>Autores:</b> Luis Espinoza G. Tomas Vera P. Ana Cecilia Villafuerte
<b>Descripción:</b> Estás Entusiasmado			
bookwormWHT.gif			
			
			
fecha23.gif		anim07.gif (798 bytes)	
<h2>Estás entusiasmado?</h2> <p><b>Título de Página</b></p> <p>Habrás notado, al conversar con gente de Oriflame que casi todos ellos tienen "algo especial". Es la energía y las ganas de entregarse al máximo. Es una actitud que te sorprenderá.</p> <p>Nosotros lo llamamos entusiasmo!</p> <p>Ha estado presente en nuestras raíces desde que fundamos Oriflame en 1967, con solo una fantástica idea y mucha energía. Teníamos en sueño de comercializar Cosmética Natural Sueca a través de la venta directa. Nuestro anhelo se hizo realidad y hoy día estamos en más de 60 países alrededor del mundo y nos acompañan más de 800 000 Empresarios.</p> <p>Por supuesto estamos más entusiasmados que nunca. Nuestro deseo es que nos dejes guarte y que, a medida que nos vayas conociendo, comiences a compartir nuestro entusiasmo.</p> <p>Oriflame es más que belleza. Déjanos enseñarte...</p> <p>Bienvenido a nuestro equipo!</p>			
<p><b>Objetivo:</b> En esta página Oriflame muestra a sus empresarios su carta de presentación para integrarse a su Equipo. Solo necesitas de tu entusiasmo.</p> <p>Está diseñada con tablas de forma que se distribuya uniformemente el texto y los gráficos que se encuentran en la misma.</p>			

<b>Sistema:</b> Site de Oriflame del Ecuador		<b>Empresa:</b> Oriflame del Ecuador	
<b>Fecha de Diseño:</b> Diciembre de 1999	<b>Peso de la Pantalla:</b> 55 KB	<b>Versión:</b> 1.01	<b>Autores:</b> Luis Espinoza G. Tomas Vera P. Ana Cecilia Villafuerte

**Descripción:** Un Éxito Global

*Oriflame del Ecuador*



*Un Éxito Global*

bookwormWHT.gif (6446 bytes)

**Botones de Enlace a Hipervínculos**

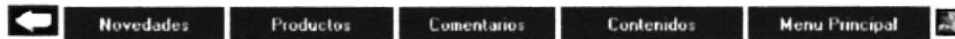

flecha23.gif

anim07.gif (798 bytes)

Oriflame – UN ÉXITO GLOBAL



Título de la Página

P06\_1.jpg





**Objetivo:** Indica una reseña histórica de la Compañía, así como su posición actual dentro del mundo de los negocios, con políticas definidas y un espíritu emprendedor.

Esta página está diseñada con tablas sobre las cuales se insertan los gráficos, de forma que se distribuya uniformemente el texto y los gráficos que se encuentran en la misma.

<b>Sistema:</b> Site de Oriflame del Ecuador		<b>Empresa:</b> Oriflame del Ecuador	
<b>Fecha de Diseño:</b> Diciembre de 1999	<b>Peso de la Pantalla:</b> 100 KB	<b>Versión:</b> 1.01	<b>Autores:</b> Luis Espinoza G. Tomas Vera P. Ana Cecilia Villafuerte
<b>Descripción:</b> 4 Razones para el Éxito Oriflame			
			
			
flecha23.gif		anim07.gif (798 bytes)	
<p>SON 4 LAS RAZONES FUNDAMENTALES DEL ÉXITO DE ORIFLAME:</p> <p><b>Título de Página</b></p> <p>1.- <b>Una empresa visionaria</b></p> <p>Oriflame tiene un claro objetivo, "ser la primera elección natural", lo que nos da estabilidad y una perspectiva de largo plazo. Oriflame es una empresa global con mas de 30 años de experiencia, que simboliza el espíritu de la libre empresa individual</p> <p>2.- <b>Excelentes Productos</b></p> <p>Oriflame ofrece productos naturales suecos para el cuidado de la piel y maquillaje, entregando la mejor calidad a un precio muy competitivo. La estrategia de Oriflame es ofrecer a sus clientes una amplia línea de productos</p>			
<p><b>Objetivo:</b> Indica las 4 razones fundamentales del éxito de Oriflame . Su Objetivo, sus productos, su método de venta y la oportunidad de ofrecer ingresos.</p>			

<b>Sistema:</b> Site de Oriflame del Ecuador		<b>Empresa:</b> Oriflame del Ecuador	
<b>Fecha de Diseño:</b> Diciembre de 1999	<b>Peso de la Pantalla:</b> 67 KB	<b>Versión:</b> 1.01	<b>Autores:</b> Luis Espinoza G. Tomas Vera P. Ana Cecilia Villafuerte
<b>Descripción:</b> Claves del Exito			
			
<p>  </p> <p>   </p> <p style="text-align: center;"><b>Título de la Página</b></p>			
<p>p08_1.gif</p> 		<p><b>CLAVES DE ÉXITO</b></p> <p><b>Kit de Negocio.-</b> Todos los empresarios de Oriflame reciben un Kit de Negocio al inscribirse. Contiene toda la información para que tu Empresario recién patrocinado comience su negocio en forma simple y rápida.</p>	
<p>cada año 35 millones de catálogos se imprimen en más de 40 idiomas</p>		<p><b>No hay Necesidad de inversión de capital.-</b> No necesitas equipamiento , inventario, personal ni contar con oficina. Oriflame incluso te ofrece crédito como capital de trabajo, para facilitar la venta de productos</p>	
<p>p08_2.gif</p> 		<p><b>Tu Propio Negocio.-</b> Como Empresario independiente tienes tu propio negocio, pero no estas solo. Tu patrocinador y Oriflame siempre estarán para apoyarte. Tienes la libertad de trabajar cuando y cuanto quieras, sabiendo que la única inversión para lograr el éxito es el tiempo que te dediques a tu negocio.</p>	
<p><b>Objetivo:</b> En esta página Oriflame da a conocer a los Empresarios las claves de su éxito, mostrándole la información esencial para que comiences tu negocio en forma simple y rápida.</p>			

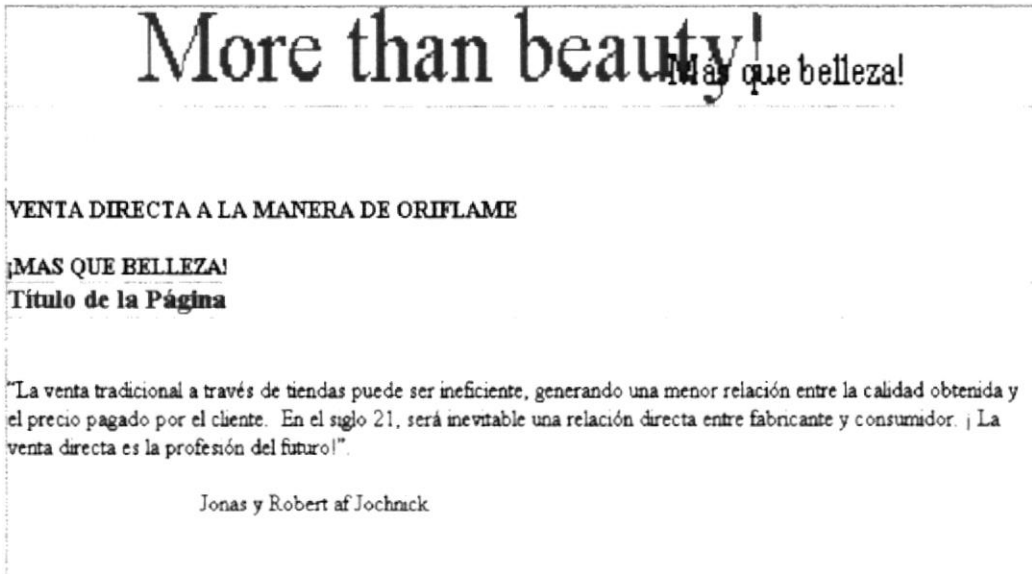

<b>Sistema:</b> Site de Oriflame del Ecuador		<b>Empresa:</b> Oriflame del Ecuador	
<b>Fecha de Diseño:</b> Diciembre de 1999	<b>Peso de la Pantalla:</b> 143 KB	<b>Versión:</b> 1.01	<b>Autores:</b> Luis Espinoza G. Tomas Vera P. Ana Cecilia Villafuerte
<b>Descripción:</b> Claves del Éxito Mundo Oriflame			
			
			
<b>fecha23.gif</b>		<b>anim07.gif (798 bytes)</b>	
<b>Mundo Oriflame</b> <b>Título de la Pagina</b> <b>p09_1.gif</b>			
		<b>Título de Contenido</b> <b>Extractos Naturales</b> Oriflame enfatiza el uso de ingredientes y extractos naturales	
<b>Título de Contenido</b> <b>Materiales Reciclables</b> Oriflame se preocupa de envasar sus productos en envases reciclables que son seguros para el medio ambiente		<b>p09_2.gif</b> 	
<b>Productos no probados en animales</b>			
<b>Objetivo:</b> En esta página Oriflame te da a conocer la excelencia que sus productos ofrecen y las garantías de su éxito global.			

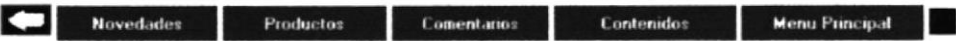
<b>Sistema:</b> Site de Oriflame del Ecuador		<b>Empresa:</b> Oriflame del Ecuador	
<b>Fecha de Diseño:</b> Diciembre de 1999	<b>Peso de la Pantalla:</b> 24 KB	<b>Versión:</b> 1.01	<b>Autores:</b> Luis Espinoza G. Tomas Vera P. Ana Cecilia Villafuerte
<b>Descripción:</b> Venta Directa a la Manera Oriflame			
			
			
flecha23.gif		anim07.gif (798 bytes)	
p10_1.gif			
			
<p><b>Objetivo:</b> Oriflame te da a conocer la mejor manera de venta directa sin intermediarios y con los mejores precios en donde ahorras gastos y brindas un mejor servicio al cliente.</p>			

<b>Sistema:</b> Site de Oriflame del Ecuador		<b>Empresa:</b> Oriflame del Ecuador	
<b>Fecha de Diseño:</b> Diciembre de 1999	<b>Peso de la Pantalla:</b> 160 KB	<b>Versión:</b> 1.01	<b>Autores:</b> Luis Espinoza G. Tomas Vera P. Ana Cecilia Villafuerte
<b>Descripción:</b> Venta Directa a la Manera Oriflame			
<b>Diseño de Formatos de Pantalla</b>			
			
			
<b>fecha23.gif</b>		<b>anim07.gif (798 bytes)</b>	
<b>LA CARA DE ORIFLAME</b> <b>Título de Página</b>		<p>Isabela Scorupco es una conocida modelo internacional y ha protagonizado la película de James Bond, Golden Eye.</p> <p>Ella combina belleza e inteligencia con un estilo práctico y casual. Es una cara perfecta para Oriflame.</p> <p style="text-align: center;"><b>p11_1.gif</b></p> 	
<p>¡No puedo comenzar sin antes decirte lo entusiasmada que estoy de estar trabajando en Oriflame! En mi profesión, contar con productos de excelente calidad para el cuidado de piel y maquillaje en los que pueda confiar es vital para verse bien. Viviendo en Suecia, he conocido los productos Oriflame por muchos años, por lo que estuve encantada cuando me pidieron apoyo y que compartiera algunos secretos de belleza del mundo de modelaje profesional.</p>			
<b>Objetivo:</b> Presenta a Isabella Scorupco como La Cara de Oriflame, resaltando la belleza de la supermodelo ya que ella escogió los productos de Oriflame porque para ella son la primera opción natural.			



<b>Sistema:</b> Site de Oriflame del Ecuador		<b>Empresa:</b> Oriflame del Ecuador	
<b>Fecha de Diseño:</b> Diciembre de 1999	<b>Peso de la Pantalla:</b> 68 KB	<b>Versión:</b> 1.01	<b>Autores:</b> Luis Espinoza G. Tomas Vera P. Ana Cecilia Villafuerte
<b>Descripción:</b> Funcionará para mí ?			
			
			
fecha23.gif		anim07.gif (798 bytes)	
<b>¿FUNCIONARA PARA MI?</b>			
<b>Título de Página</b>			
		<p>Si nos preguntas ¿seré yo un Empresario exitoso? No es imposible darte una respuesta con anticipación, puesto que todos pueden serlo.</p> <p>Lo que si sabemos es que las siguientes cualidades son fundamentales para lograrlo:</p> <p><b>Emprendedor.-</b> Tienes entusiasmo y quieres mejorar tu vida. Tal vez quieres comprar algo ( un auto, una casa, joyas) o simplemente quieres mas dinero para darle un toque especial a tu vida diaria</p> <p><b>Disfrutas de la Gente.-</b> Te gusta estar con tus amigos. Estas rodeado de potenciales Empresarios y clientes, ya los conoces y ellos te conocen a ti.</p> <p><b>Buena llegada.-</b> La gente te escucha y confía en ti. Aprovecha esta cualidad, ya que al contar con productos de excelente calidad y un buen servicio de tu parte, no necesitaras ejercer presión sobre tus clientes para generar una venta.</p>	
<p>En nuestro ejemplo, la chica de rojo eres tú.</p>			
			
<b>Objetivo:</b> Da a conocer las cualidades para lograr ser un Empresario exitoso, solo debes de decidirte Oriflame te abre las puertas a su mundo.			

<b>Sistema:</b> Site de Oriflame del Ecuador		<b>Empresa:</b> Oriflame del Ecuador	
<b>Fecha de Diseño:</b> Diciembre de 1999	<b>Peso de la Pantalla:</b> 89 KB	<b>Versión:</b> 1.01	<b>Autores:</b> Luis Espinoza G. Tomas Vera P. Ana Cecilia Villafuerte
<b>Descripción:</b> La Belleza de Comprar			
 <p>bookwormWHT.gif (6446 bytes)</p>			
<b>Botones de Enlace a Hipervínculos</b>			
			
flecha23.gif		anim07.gif (798 bytes)	
		<h2>La belleza de Comprar</h2> <hr/> <p><b>Título de Página</b></p> <hr/> <p>Al incorporar como Empresario tendrás el privilegio de comprar directamente a Oriflame a precios mayoristas</p> <hr/> <p><b>Ejemplo:</b></p> <p>Tu deseas un producto cuyo precio es S/. 32.500</p> <p>Tu lo compras a oriflame (a precio de Empresario) S/. 25.000</p> <p>Ahorras el 30% de margen S/. 7.500</p> <p>Si compras 10 productos al mes ahorrarás S/. 900.000 al año!</p> <hr/> <p>El primer paso lógico es comprar productos para uso personal. La principal razón para adquirirlos y usarlos no es el ahorro, sino el conocimiento y confianza que tendrás de los productos. Podrás decir: Yo sé que es bueno cuando lo vendas a un cliente. ¡Se tu mejor cliente!</p>	
<p><b>Objetivo:</b> Esta página da a conocer que al incorporarte como Empresario tendrá el privilegio de comprar directamente a Oriflame a precios de mayoristas.</p>			

<b>Sistema:</b> Site de Oriflame del Ecuador		<b>Empresa:</b> Oriflame del Ecuador	
<b>Fecha de Diseño:</b> Diciembre de 1999	<b>Peso de la Pantalla:</b> 144 KB	<b>Versión:</b> 1.01	<b>Autores:</b> Luis Espinoza G. Tomas Vera P. Ana Cecilia Villafuerte
<b>Descripción:</b> La Belleza de Vender			

Oriflame del Ecuador



La Belleza de Vender



Novedades

Productos

Comentarios

Contenidos

Menu Principal

flecha23.gif

anim07.gif (798 bytes)

## La belleza de Vender

### Título de Página

p14\_2.gif



El catálogo es tu mejor herramienta de ventas.

- Siempre llévalo contigo!
- Regálalo!
- Escríbe tu nombre y número de teléfono en él!

"Pero yo no se vender" es una objeción que escuchamos frecuentemente. Lo atractivo de Oriflame es que no tienes que saber vender, sino que debes compartir el haber descubierto estos productos con tus amigos. El precio y localidad de los productos les serán tan atractivos que la venta prácticamente se realizara por si sola. El éxito de Oriflame en el mundo es una prueba suficiente de que tienes un producto fantástico que compartir!

Vender depende de un 90% de tu entusiasmo...

p14\_1.gif



**Objetivo:** Lo atractivo de Oriflame es que te enseña la belleza de vender compartiendo con tus amigos el haber descubierto estos productos fantásticos. Solo depende de tu entusiasmo.

<b>Sistema:</b> Site de Oriflame del Ecuador		<b>Empresa:</b> Oriflame del Ecuador	
<b>Fecha de Diseño:</b> Diciembre de 1999	<b>Peso de la Pantalla:</b> <b>198 KB</b>	<b>Versión:</b> 1.01	<b>Autores:</b> Luis Espinoza G. Tomas Vera P. Ana Cecilia Villafuerte
<b>Descripción:</b> La Belleza de Patrocinar			

*Oriflame del Ecuador**La Belleza de Patrocinar*

Novedades

Productos

Comentarios

Contenidos

Menu Principal

flecha23.gif

anim07.gif (798 bytes)

p16\_1.gif

**La belleza de Patrocinar****Título de Página**

Tu sabes que el tiempo es tu única inversión en el negocio Oriflame. Si dedicas tu tiempo a vender obtendrás algo de dinero, pero las grandes ganancias de tu negocio vendrán cuando inviertas al menos la mitad de ese tiempo en Patrocinar.

Patrocinar es simplemente invitar a otras personas a hacer lo que tu estas haciendo. Ellos se incorporan como nuevos Empresarios y tu serás su patrocinador. Debes capacitar a estos nuevos Empresarios para que sigan tu ejemplo, así ganaras un ingreso adicional sobre las ventas que ellos realicen. Puedes empezar a patrocinar desde un principio y debes motivara tus Empresarios nuevos a hacer lo mismo. Mientras mas grande es tu grupo de Empresarios, mas grandes serán tus ingresos | Nunca dejes de patrocinar!

**9 Pasos a seguir para patrocinar con éxito.**

- 1 - Confecciona una lista de todas las persona que conozcas, y no te detengas hasta tener al menos 25 a 30

**Objetivo:** Esta página te enseña la belleza de patrocinar y los pasos que debes seguir para lograrlo. Tu única inversión será tu tiempo.

<b>Sistema:</b> Site de Oriflame del Ecuador		<b>Empresa:</b> Oriflame del Ecuador	
<b>Fecha de Diseño:</b> Diciembre de 1999	<b>Peso de la Pantalla:</b> <b>122 KB</b>	<b>Versión:</b> 1.01	<b>Autores:</b> Luis Espinoza G. Tomas Vera P. Ana Cecilia Villafuerte
<b>Descripción:</b> Acumula puntos y gana mas			
bookwormWHT.gif			
			
			
fecha23.gif		anim07.gif (798 bytes)	
<h2>Acumula puntos y gana más!</h2> <p><b>Título de la Página</b></p> <p>Te queremos mostrar la dinámica del Programa del Éxito Oriflame, no las matemáticas. El sistema computacional de Oriflame, calculara todo para ti y tu grupo automáticamente. Existe un curso de capacitación que te enseñara a hacer los cálculos matemáticos.</p>			
p18_1.gif			
 <p><b>Tamilla Pelejaeva</b> <b>Empresaria Distinguida</b> <b>Ejecutive Oro en Rusia</b></p>		<p>Cada producto en el catalogo tiene asignado un puntaje, el que nosotros llamamos Valor en Puntos (VEP). Al final de cada mes, la suma del puntaje de todas tus compras alcanzaran algún nivel en nuestra escala de puntajes.</p> <p>Si un producto tiene 10 VEP, deberás vender 20 unidades de ese producto para acumular 200 VEP y alcanzar el primer nivel dentro de la escala, que te permitirá vender un 3% de incentivo. Si vendes 60 unidades vas a acumular 600 VEP y alcanzaras el nivel del 6%, etc. El nivel máximo del 21% requiere acumular como mínimo 10 000 VEP</p>	
*Oriflame ha iluminado mi vida			
<b>Objetivo:</b> Oriflame te muestra la dinámica de acumular puntos ofreciéndote un curso de capacitación especial.			

<b>Sistema:</b> Site de Oriflame del Ecuador		<b>Empresa:</b> Oriflame del Ecuador													
<b>Fecha de Diseño:</b> Diciembre de 1999	<b>Peso de la Pantalla:</b> 149 KB	<b>Versión:</b> 1.01	<b>Autores:</b> Luis Espinoza G. Tomas Vera P. Ana Cecilia Villafuerte												
<b>Descripción:</b> El Incentivo Monetario															
bookwormWHT.gif															
															
															
flecha23.gif		anim07.gif (798 bytes)													
<h2>El incentivo Monetario</h2> <p><b>Título de la Página</b></p> <p>El incentivo Monetario (IM) es el monto de dinero que se genera mensualmente de acuerdo al total de ventas realizado por tu grupo de Empresarios y el puntaje acumulado producto de estas ventas. Lo mas atractivo del incentivo monetario es que aumenta en directa proporción al total de puntajes que genera tu grupo de Empresarios. Por ello el incentivo monetario aumentara al patrocinar nuevos Empresarios, sean directos o bien patrocinados por aquellos Empresarios que están en tu grupo, ya que todos ellos realizan ventas, siguiendo tu ejemplo. El incentivo monetario es un ingreso adicional al que obtienes como Utilidad Inmediata por la venta de productos. Para obtener un mayor incentivo monetario ayuda el tener un grupo grande.</p> <p>El incentivo monetario es pagado directamente por Oriflame a cada Empresario durante el mes siguiente al que fue generado.</p> <p>Sube los peldaños del éxito!</p>		<p>p19_1.gif</p> <p>En nuestros ejemplos Un producto:</p> <table border="1"> <tr> <td>PC</td> <td>\$1.32.500</td> </tr> <tr> <td>LA</td> <td>\$1.7.500</td> </tr> <tr> <td>PE</td> <td>\$1.25.000</td> </tr> <tr> <td>Impuestos*</td> <td>\$1.0.000</td> </tr> <tr> <td>VDIV</td> <td>\$1.25.000</td> </tr> <tr> <td>VEP</td> <td>10</td> </tr> </table> <p>*No considerado en nuestros ejemplos</p> 		PC	\$1.32.500	LA	\$1.7.500	PE	\$1.25.000	Impuestos*	\$1.0.000	VDIV	\$1.25.000	VEP	10
PC	\$1.32.500														
LA	\$1.7.500														
PE	\$1.25.000														
Impuestos*	\$1.0.000														
VDIV	\$1.25.000														
VEP	10														
<p><b>Objetivo:</b> El Incentivo Monetario es el monto de dinero que se generara de acuerdo al volumen de ventas realizado por tu grupo e empresarios.</p>															

<b>Sistema:</b> Site de Oriflame del Ecuador		<b>Empresa:</b> Oriflame del Ecuador	
<b>Fecha de Diseño:</b> Diciembre de 1999	<b>Peso de la Pantalla:</b> 90 KB	<b>Versión:</b> 1.01	<b>Autores:</b> Luis Espinoza G. Tomas Vera P. Ana Cecilia Villafuerte
<b>Descripción: Nivel 9%</b>			
<b>bookwormWHT.gif</b>			
			
			
<b>fecha23.gif</b>		<b>anim07.gif (798 bytes)</b>	
<b>Nivel 9%</b>			
<b>Título de la Página</b>			
El primer paso apara alcanzar el éxito - patrocina 6 amigos			
<b>p20_1.gif</b>			
			
<p>Anna Peska-Formela Empresaria distinguida con Oro de polonia</p>			
<p>*Muchas personas cuando obtienen su primer kit de incorporación, no se dan cuenta de la oportunidad que se les presenta en sus vidas. Para muchas mujeres que de pronto se convierten en mujeres de</p>			
<p>Asumamos que ya tienes 6 amigos – Luisa, José, Javier, Ana, Carmen, Pilar – quienes se han hecho Empresarios de Oriflame y pertenecen a tu grupo. Como tu eres un buen ejemplo, ellos realizaron lo que tu hiciste el mes pasado y vendieron 3 productos a 10 amigos. Cada uno obtiene ganancias por \$/ 247 500 similar a lo que tu lograste el mes anterior por lo que están sumamente contentos.</p>			
<p>La forma inteligente en el que el Programa de Éxito funciona hace que todo el puntaje que tus Empresarios han acumulado (300 VEP cada uno) también se sume a tu puntaje. Puesto que tu sigues vendiendo 300 VEP por tu cuenta, el puntaje total de tu grupo será 2 100 VEP. Cada uno de tus amigos estará en el nivel del 3% de Incentivo Monetario y tu alcanzaras el nivel del 9%. Tu ganaras la diferencia entre tu nivel y el de ellos, es decir un 6% sobre el total de ventas de tus Empresarios hayan realizado. Esta ganancia no les será descontada a ellos, sino que Oriflame te la paga a ti como recompensa por haber patrocinado y entrenado a tus amigos.</p>			
<p><b>Objetivo:</b> El nivel del 9% constituye tu primer paso. La forma inteligente de conseguirlo es que el puntaje acumulado por tus empresarios se sume a tu puntaje. Tus amigos alcanzaras un incentivo monetario y tu llegaras a este nivel.</p>			

<b>Sistema:</b> Site de Oriflame del Ecuador		<b>Empresa:</b> Oriflame del Ecuador	
<b>Fecha de Diseño:</b> Diciembre de 1999	<b>Peso de la Pantalla:</b> 221 KB	<b>Versión:</b> 1.01	<b>Autores:</b> Luis Espinoza G. Tomas Vera P. Ana Cecilia Villafuerte

**Descripción:** Nivel 9%

bookwormWHT.gif

*Oriflame del Ecuador*



*Nivel 9%*

- [Novedades](#)
- [Productos](#)
- [Comentarios](#)
- [Contenidos](#)
- [Menu Principal](#)

flecha23.gif

anim07.gif (798 bytes)

## El incentivo Monetario

Título de la Página

p21\_1.gif

Unidad Inmediata

Incentivo Monetario

**Ejemplo**

Como ves, gran parte de tus ganancias ya se originan como efecto de tus patrocinadores

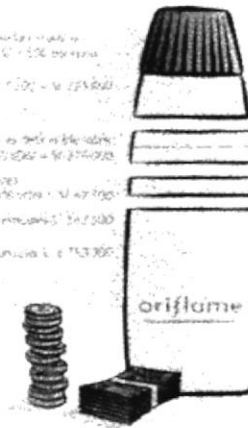





Como ves, gran parte de tus ganancias ya se originan como efecto de tus patrocinadores

p21\_2.gif

**Objetivo:** Esta página nos da un ejemplo de cómo llegar al nivel del 9%.

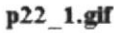

<b>Sistema:</b> Site de Oriflame del Ecuador		<b>Empresa:</b> Oriflame del Ecuador	
<b>Fecha de Diseño:</b> Diciembre de 1999	<b>Peso de la Pantalla:</b> 79 KB	<b>Versión:</b> 1.01	<b>Autores:</b> Luis Espinoza G. Tomas Vera P. Ana Cecilia Villafuerte
<b>Descripción: Nivel 15%</b>			
<b>bookwormWHT.gif</b>			
			
			
<b>flecha23.gif</b>		<b>anim07.gif (798 bytes)</b>	
<b>Nivel 15%</b>			
<b>Título de la Página</b>			
Segundo Paso para alcanzar el éxito – enseña a tu primer nivel como patrocinar			
 	<p>Motiva a tus 6 amigos – Luisa, José, Javier, Ana, Carmen, Pilar – a comenzar a construir sus propios grupos imitando tu éxito, de esta forma ellos también crecerán.</p> <p>Cada uno de ellos patrocina a dos nuevos Empresarios, haciendo crecer tu grupo a un total de 19 personas. Ellos también se mantienen vendiendo 3 productos a 10 amigos, reuniendo así un total de 900 VEP cada uno, haciéndolos alcanzar el 6% de incentivo. El puntaje total de tu grupo será de 5 700 VEP y tu saltas dos escalones del 9% en el ejemplo anterior al 15% ahora. ¡ Tus ingresos se triplican !</p> <p>La forma inteligente en el que el Programa de Éxito funciona hace que todo el puntaje que tus Empresarios han acumulado (300 VEP cada uno) también se sume a tu puntaje. Puesto que tu sigues vendiendo 300 VEP por tu cuenta, el puntaje total de tu grupo será 2.100 VEP. Cada uno de tus amigos estará en el nivel del 3% de Incentivo Monetario y tu alcanzaras el nivel del 9%, Tu ganaras la diferencia entre tu nivel y el de ellos, es decir un 6% sobre el total de ventas de tus Empresarios hayan realizado. Esta ganancia no les será descontada a ellos, sino que Oriflame te la paga a ti como recompensa por haber patrocinado y entrenado a tus amigos.</p>		
<p><b>Mohammed Mansour</b> Gerente General, Oriflame Egipto</p> <p>*Cuando un empresario esta dedicado a vender, no genera grandes ganancias.</p> <p>Solo cuando comienza a patrocinar y entrenar a</p>			
<b>Objetivo:</b> El segundo paso para alcanzar el éxito es llegar al nivel del 15%. Motiva a tus amigos a construir sus propios grupos de esta forma ellos también crecerán.			

<b>Sistema:</b> Site de Oriflame del Ecuador		<b>Empresa:</b> Oriflame del Ecuador	
<b>Fecha de Diseño:</b> Diciembre de 1999	<b>Peso de la Pantalla:</b> 135 KB	<b>Versión:</b> 1.01	<b>Autores:</b> Luis Espinoza G. Tomas Vera P. Ana Cecilia Villafuerte
<b>Descripción:</b> El incentivo monetario del Nivel 15%			



- [←](#)
- [Novedades](#)
- [Productos](#)
- [Comentarios](#)
- [Contenidos](#)
- [Menu Principal](#)

fecha23.gif

anim07.gif (798 bytes)

### El incentivo Monetario del Nivel 15%

**Título de la Página**

**Ejemplo**

Utilidad Inmediata

Incentivo Monetario

p23\_1.jpg

**Objetivo:** El segundo paso para alcanzar el éxito es llegar al nivel del 15%. Motiva a tus amigos a construir sus propios grupos de esta forma ellos también crecerán. Además te indica la Utilidad que obtendrán y el Incentivo Monetario.

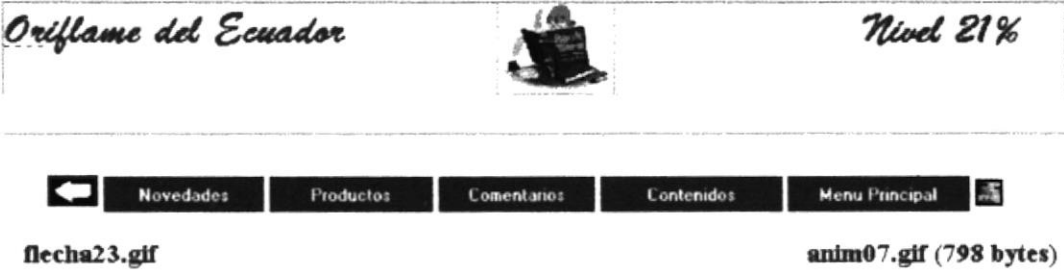

<b>Sistema:</b> Site de Oriflame del Ecuador		<b>Empresa:</b> Oriflame del Ecuador	
<b>Fecha de Diseño:</b> Diciembre de 1999	<b>Peso de la Pantalla:</b> <b>68 KB</b>	<b>Versión:</b> 1.01	<b>Autores:</b> Luis Espinoza G. Tomas Vera P. Ana Cecilia Villafuerte
<b>Descripción: Nivel 21%</b>			
<b>bookwormWHT.gif</b>			
			
<p><b>fecha23.gif</b> <span style="float: right;"><b>anim07.gif (798 bytes)</b></span></p>			
<p><b>Nivel 21%</b> <b>Título de la Página</b></p> <p>Tercer paso para alcanzar el éxito   lleva a tu segundo nivel de Empresarios a patrocinar  </p> <p>La clave es ahora explicarle a tus 6 amigos como enseñarles a sus Empresarios los beneficios de construir un grupo. Supongamos que el segundo nivel de Empresarios ha patrocinado dos nuevos Empresarios cada uno. Los grupos de Luisa, Ana, Carmen, Pilar, José y Javier ahora tienen siete personas y han reunido un total de 2 100 VEP cada uno. Esto les permite alcanzar el 9% de incentivo.</p> <p>Ahora tu grupo reúne 43 empresarios y en total han acumulado 12 900 VEP.</p> <p>El incentivo Monetario total del grupo es <math>21\% \times \\$ 3'225\ 000 \text{ VDN} = \\$ 6'772\ 500</math>. Cada sub-grupo tiene una ganancia de acuerdo a su propio esfuerzo y tu obtienes la diferencia. Como regla básica debes esperar ganar cerca de la mitad del incentivo monetario de tu grupo.</p> <p>Naturalmente esto depende de cuan bien has construido tu grupo.</p> <p>Es bueno lograr un crecimiento equilibrado, no solo patrocinando tu directamente (6 Empresarios directos) sino que ayudando a tus Empresarios a que patrocinen (al menos 3 niveles hacia abajo). Tu incentivo Monetario es de <math>\\$ 3'937\ 500</math> que es más de la mitad de <math>\\$ 6'772\ 500</math>.</p>			
<p><b>Objetivo:</b> La clave para llegar a este nivel, Oriflame te la enseña lo que debes lograr es un crecimiento equilibrado patrocinando e enseñándole a tus empresarios a que también patrocinen.</p>			

<b>Sistema:</b> Site de Oriflame del Ecuador		<b>Empresa:</b> Oriflame del Ecuador	
<b>Fecha de Diseño:</b> Diciembre de 1999	<b>Peso de la Pantalla:</b> 157 KB	<b>Versión:</b> 1.01	<b>Autores:</b> Luis Espinoza G. Tomas Vera P. Ana Cecilia Villafuerte
<b>Descripción:</b> El incentivo monetario del Nivel 21%			

Oriflame del Ecuador



El incentivo monetario del Nivel 21%



Novedades

Productos

Comentarios

Contenidos

Menu Principal



flecha23.gif

anim07.gif (798 bytes)

## El incentivo Monetario del Nivel 21%

Título de la Página

p25\_1.jpg

Unidad Inmediata	Ejemplo
Incentivo Monetario	

**Objetivo:** El segundo paso para alcanzar el éxito es llegar al nivel del 21%. Motiva a tus amigos a construir sus propios grupos de esta forma ellos también crecerán. Además te indica la Utilidad que obtendrán y el Incentivo Monetario.

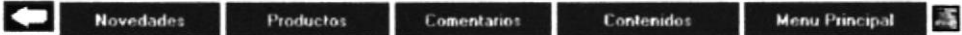
<b>Sistema:</b> Site de Oriflame del Ecuador		<b>Empresa:</b> Oriflame del Ecuador											
<b>Fecha de Diseño:</b> Diciembre de 1999	<b>Peso de la Pantalla:</b> 99 KB	<b>Versión:</b> 1.01	<b>Autores:</b> Luis Espinoza G. Tomas Vera P. Ana Cecilia Villafuerte										
<b>Descripción:</b> Como tener un grupo con mas 1.000 Empresarios													
bookwormWHT.gif													
<i>Oriflame del Ecuador</i>			<i>Como tener un grupo con más de 1.000 Empresarios</i>										
													
flecha23.gif		anim07.gif (798 bytes)											
<p>Como tener un grupo de más de <b>1.000 Empresarios...</b></p> <p><b>Título de la Página</b></p> <p>Hemos realizado un ejemplo donde has patrocinado a 6 Empresarios. A su vez cada Empresario patrocina a 2 nuevos Empresarios, los que también patrocinaron 2 nuevos Empresarios cada uno. En el ultimo ejemplo tu grupo creció a un total de 43 Empresarios, los que te hicieron ganar \$/ 49'950.000 al año. No esta nada mal PERO si todos tus Empresarios patrocinan 6 nuevos Empresarios</p> <table style="margin-left: auto; margin-right: auto;"> <tr><td>6</td><td></td></tr> <tr><td>x 6</td><td></td></tr> <tr><td><b>36</b></td><td><b>6 + 6 + 24 = 259</b></td></tr> <tr><td>x 6</td><td></td></tr> <tr><td><b>216</b></td><td></td></tr> </table> <p>  Si los 216 Empresarios en el ultimo nivel también patrocinan cada uno 6 nuevos Empresarios tendrás un grupo de 1.555  </p> <p>Para que esto suceda deberás ser un buen profesor. Explicando como y porque tu has sido exitoso, ellos podrán aprender e imitar tus logros</p> <p style="text-align: right;">Un significativo número de Empresario Oriflame poseen grupos por sobre los 10.000 Empresarios. Ellos han patrocinado directamente entre 20 y 30 Empresarios y han entrenado a sus primero niveles</p>				6		x 6		<b>36</b>	<b>6 + 6 + 24 = 259</b>	x 6		<b>216</b>	
6													
x 6													
<b>36</b>	<b>6 + 6 + 24 = 259</b>												
x 6													
<b>216</b>													
<b>Objetivo:</b> Oriflame te da un ejemplo de como obtener esta categoría en donde deberás ser un buen profesor explicando a tus empresarios como has llegado a ser exitoso.													

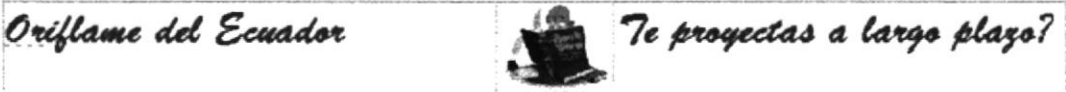
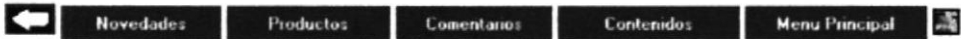
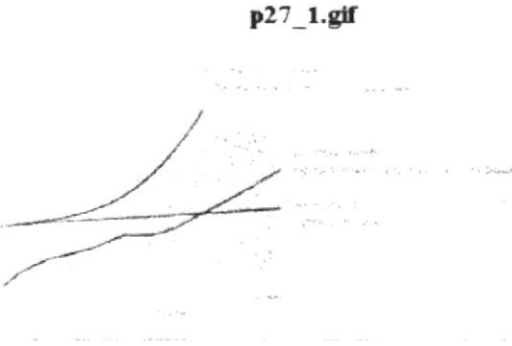

<b>Sistema:</b> Site de Oriflame del Ecuador		<b>Empresa:</b> Oriflame del Ecuador	
<b>Fecha de Diseño:</b> Diciembre de 1999	<b>Peso de la Pantalla:</b> 143 KB	<b>Versión:</b> 1.01	<b>Autores:</b> Luis Espinoza G. Tomas Vera P. Ana Cecilia Villafuerte
<b>Descripción:</b> Te proyectas a largo plazo ?			
bookwormWHT.gif			
			
			
flecha23.gif		anim07.gif (798 bytes)	
<h2>¿Te proyectas a largo plazo?</h2> <div style="display: flex;"> <div style="flex: 1;"> <p><b>Título de la Página</b></p> <p>Mantener un equilibrio entre vender y patrocinar es siempre lo mejor. Todas las ganancias se originan en las ventas, pero si solo te dedicas a vender, perderás la importante fuente de ingreso que te da el patrocinar nuevos Empresarios. Por otra parte si solo te dedicas a patrocinar, se generara pequeñas ganancias, aun cuando tu grupo sea numeroso. Tus nuevos Empresarios trataran de copiar lo que tu has hecho, por lo tanto al liderar con el ejemplo te aseguras el éxito.</p> </div> <div style="flex: 1; text-align: center;">  </div> </div>			
<p><b>Compensa tu tiempo</b></p> <p>Si solo te dedicas a vender podrías gastar 1 hora diaria. Al patrocinar un grupo de 43 Empresarios obtienes ventas durante 43 horas cada día @! Esto es (dentro de lo que sabemos) imposible de hacer por uno mismo!</p>			
<p><b>Objetivo:</b> En esta página te da a conocer como te puedes proyectar a largo plazo patrocinando y vendiendo, en donde obtendrás estabilidad e incentivos monetarios.</p>			

<b>Sistema:</b> Site de Oriflame del Ecuador		<b>Empresa:</b> Oriflame del Ecuador	
<b>Fecha de Diseño:</b> Diciembre de 1999	<b>Peso de la Pantalla:</b> 405 KB	<b>Versión:</b> 1.01	<b>Autores:</b> Luis Espinoza G. Tomas Vera P. Ana Cecilia Villafuerte

**Descripción:** La escalera del éxito

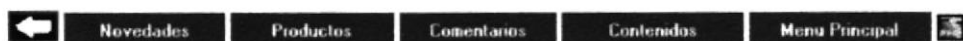

flecha23.gif

anim07.gif (798 bytes)

## La escalera del exito

**Título de la Página**

p28\_2.gif



**Título de Contenido**

Desde el nivel 12%

- Distintivo de reconocimiento
- Carta de Felicitaciones

- Ingreso promedio por año: US\$1,000
- Invitación al seminario para Emperesario Distinguidos
- Regalo de oriflame, Distintivo y mucho más

p28\_3.gif



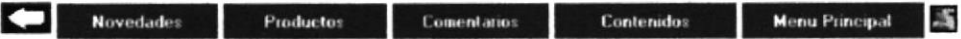

**Objetivo:** La escalera del éxito es una guía clara y concisa de lo que se puede alcanzar en cada uno de los niveles planteados por la empresa, tanto en reconocimientos como a nivel monetario.

<b>Sistema:</b> Site de Oriflame del Ecuador		<b>Empresa:</b> Oriflame del Ecuador	
<b>Fecha de Diseño:</b> Diciembre de 1999	<b>Peso de la Pantalla:</b> <b>22 KB</b>	<b>Versión:</b> 1.01	<b>Autores:</b> Luis Espinoza G. Tomas Vera P. Ana Cecilia Villafuerte
<b>Descripción:</b> Títulos y Calificaciones Empresario Destacado			
<b>bookwormWHT.gif</b>			
			
			
<b>fecha23.gif</b>		<b>anim07.gif (798 bytes)</b>	
<h2>Títulos y calificaciones</h2> <p><b>Título de la Página</b></p> <p>El criterio de calificación para alcanzar los distintos títulos dentro del Programa de Éxito es de acuerdo al desempeño que hayas obtenido con tu grupo, en los últimos 12 meses. Así cada mes que obtengas un nuevo título, puede ser el mes de inicio para alcanzar calificaciones necesarias para el título próximo.</p> <p>Si el requisito es "6 meses dentro de un periodo de 12 meses", nuestro sistema computacional simplemente analiza los últimos 12 meses para encontrar aquellos 6 con el mejor desempeño y de acuerdo a ello calificaras para un determinado título.</p> <p>Mientras mas alto llegues en el Programa Del Éxito, tus responsabilidades como persona de negocios aumentan. Asimismo, los premios y reconocimientos se incrementan, para mostrar tu mayor status como líder.</p> <p><b>Empresario Destacado</b></p> <p>Alcanzar el nivel de Empresario Destacado es un logro grandioso y muestra que estas muy cerca de ser un Empresario Distinguido. Por ello, puedes acceder a ganar todos los Bonos Adicionales de nivel Distinguido.</p>			
<p><b>Objetivo:</b> Alcanzar los distintos títulos del Programa Oriflame es realmente una meta que has obtenido en el logro de tu desempeño. Mientras más te esfuerces mayor serán tus premios y reconocimientos.</p>			



<b>Sistema:</b> Site de Oriflame del Ecuador		<b>Empresa:</b> Oriflame del Ecuador	
<b>Fecha de Diseño:</b> Diciembre de 1999	<b>Peso de la Pantalla:</b> 99 KB	<b>Versión:</b> 1.01	<b>Autores:</b> Luis Espinoza G. Tomas Vera P. Ana Cecilia Villafuerte
<b>Descripción: Títulos y Calificaciones:</b> <i>Empresario Distinguido</i>			
bookwormWHT.gif			
			
<b>Objetivo:</b> Alcanzar este nivel es realmente un logro lo que demuestra tu espíritu emprendedor y la fuerza necesaria como líder de Oriflame			

<b>Sistema:</b> Site de Oriflame del Ecuador		<b>Empresa:</b> Oriflame del Ecuador	
<b>Fecha de Diseño:</b> Diciembre de 1999	<b>Peso de la Pantalla:</b> 235 KB	<b>Versión:</b> 1.01	<b>Autores:</b> Luis Espinoza G. Tomas Vera P. Ana Cecilia Villafuerte
<b>Descripción:</b> Reconocimientos y Eventos Especiales			
bookwormWHT.gif			
			
			
flecha23.gif		anim07.gif (798 bytes)	
<h2>Reconocimientos y eventos especiales</h2>			
<p><b>Título de la Página</b> Aun cuando los incentivos en dinero son impresionantes, hay muchos otros beneficios que puedes vivir en persona.</p>			
<p><b>Reunión Mensual de Empresarios Distinguidos</b> Al alcanzar el nivel de Empresario Distinguido serás considerado un líder en Oriflame. Como tal, podrás participar de estas reuniones mensuales junto al equipo gerencial de la empresa, donde se analizan diversos temas relativos a tu negocio.</p>			
<p><b>Cena Anual de Premiación</b> Anualmente Oriflame organiza una extraordinaria Cena de Gala en algún exclusivo. En este evento se premia a los Empresarios que se han distinguido durante el año y cuenta con la participación de la gerencia de Oriflame. Es una noche llena de sorpresas, donde se aprecia el espíritu y mística Oriflame y se comparte una sana alegría junto a artistas invitados y celebridades.</p>			
<p><b>Convención [ara Empresarios Distinguidos</b> La convención para Empresarios Distinguidos es un evento de dos días en algún</p>			
<p><b>Objetivo:</b> Oriflame te ofrece un mundo de beneficios que puedes vivir en persona, en donde recibirás invitaciones para reuniones, cenas y convenciones y muchas sorpresas dentro de un mundo de sana alegría.</p>			

<b>Sistema:</b> Site de Oriflame del Ecuador		<b>Empresa:</b> Oriflame del Ecuador	
<b>Fecha de Diseño:</b> Diciembre de 1999	<b>Peso de la Pantalla:</b> 233 KB	<b>Versión:</b> 1.01	<b>Autores:</b> Luis Espinoza G. Tomas Vera P. Ana Cecilia Villafuerte
<b>Descripción:</b> Conoce el Mundo con Oriflame			
			
<p><b>Conoce el mundo con Oriflame</b>  <b>Título de la Página</b></p> <p><b>Conferencia Oro</b>  Este es el gran evento del año! Viajaras durante una semana junto con Empresarios de Oriflame de muchos otros países a algún lugar del continente americano</p> <p>La Conferencia de Oro es una gran recompensa a todos tus esfuerzos por alcanzar el nivel de Empresario Distinguido con Oro o Superior y es una excelente oportunidad para que te relajes compartas con otros Empresarios exitosos en un ambiente de sana convivencia</p> <p><b>Conferencia Diamante.</b>  Si has construido un Canal de Distribución mas grande podrás recibir una invitación para dos personas para asistir a este exclusivo evento a realizarse en un exótico lugar del mundo. Algunos destinos han sido Sudáfrica, México, Tailandia y Brasil.</p> <p><b>Conferencia Doble Diamante</b>  Si has construido un Canal de Distribución de mayor envergadura, tu y tu pareja pueden asistir a la Conferencia Doble Diamante, la que se ha realizado en lugares tales como Hong Kong, California, Reserva safari y el Amazonas en Brasil.</p> <p><b>Conferencia Ejecutiva</b></p>			
<p><b>Objetivo:</b> En Oriflame tienes la oportunidad de conocer otros países para que te relajes y compartas con otros Empresarios exitosos un ambiente de sana convivencia.</p>			

<b>Sistema:</b> Site de Oriflame del Ecuador		<b>Empresa:</b> Oriflame del Ecuador																						
<b>Fecha de Diseño:</b> Diciembre de 1999	<b>Peso de la Pantalla:</b> 78 KB	<b>Versión:</b> 1.01	<b>Autores:</b> Luis Espinoza G. Tomas Vera P. Ana Cecilia Villafuerte																					
<b>Descripción:</b> Construyendo un negocio internacional																								
bookwormWHT.gif																								
																								
																								
flecha23.gif		anim07.gif (798 bytes)																						
<h2>Construyendo un negocio internacional</h2> <p><b>Título de la Página</b></p> <p>En Oriflame no hay límites para el crecimiento de tu negocio, realmente hablamos en serio   Solo dependerá de ti lo que puedas lograr  </p> <p>Oriflame te ofrece el Programa de Patrocinio Internacional en muchos mercados, lo que te permite expandir tu negocio a otros países. Tu puedes patrocinar, en y desde cualquiera de los siguientes países:</p> <table border="1" style="width: 100%; border-collapse: collapse;"> <tr> <td>Albania</td> <td>Eslovaquia</td> <td>Marruecos</td> </tr> <tr> <td>Alemania</td> <td>Eslovenia</td> <td>México</td> </tr> <tr> <td>Azerbaiján</td> <td>Estonia</td> <td>Perú</td> </tr> <tr> <td>Bosnia Herzegovina</td> <td>Grecia</td> <td>Polonia</td> </tr> <tr> <td>Brasil</td> <td>Hungria</td> <td>Republica Checa</td> </tr> <tr> <td>Bulgaria</td> <td>India</td> <td>Rumania</td> </tr> <tr> <td>Chile</td> <td>Indonesia</td> <td>Rusia</td> </tr> </table>				Albania	Eslovaquia	Marruecos	Alemania	Eslovenia	México	Azerbaiján	Estonia	Perú	Bosnia Herzegovina	Grecia	Polonia	Brasil	Hungria	Republica Checa	Bulgaria	India	Rumania	Chile	Indonesia	Rusia
Albania	Eslovaquia	Marruecos																						
Alemania	Eslovenia	México																						
Azerbaiján	Estonia	Perú																						
Bosnia Herzegovina	Grecia	Polonia																						
Brasil	Hungria	Republica Checa																						
Bulgaria	India	Rumania																						
Chile	Indonesia	Rusia																						
<p><b>Objetivo:</b> Oriflame te ofrece un Programa de Patrocinio Internacional ofreciéndote una lista de países participantes permitiéndote expandir tu negocio.</p>																								

<b>Sistema:</b> Site de Oriflame del Ecuador		<b>Empresa:</b> Oriflame del Ecuador	
<b>Fecha de Diseño:</b> Diciembre de 1999	<b>Peso de la Pantalla:</b> 22 KB	<b>Versión:</b> 1.01	<b>Autores:</b> Luis Espinoza G. Tomas Vera P. Ana Cecilia Villafuerte

**Descripción:** Manual de Políticas

bookwormWHT.gif

*Oriflame del Ecuador**Manual de Políticas*

Novedades

Productos

Comentarios

Contenidos

Menu Principal



flecha23.gif

anim07.gif (798 bytes)

## Manual de Políticas

**Título de la Página**

Es importante que leas el Catalogo de Etica Oriflame y las Reglas de Conducta del Empresario Oriflame, ya que forman parte integrante del Convenio de Incorporación. Un Empresario debe cumplir con el Catalogo de Etica Oriflame y las Reglas de Conducta del Empresario Oriflame y todas las modificaciones posteriores que puedan ser efectuadas por Oriflame a este manual y publicadas en la Revista Institucional o notificadas al Empresario.

Oriflame se reserva derecho de terminar en forma anticipada e inmediata la membresía de cualquier Empresario que haya dado información falsa en el Convenio de Incorporación, en la Solicitud de crédito, o que haya violado el Código de Etica o cualquiera de las Reglas de Conducta del Empresario Oriflame que se detallan posteriormente y en el Convenio de Incorporación que el Empresario ha suscrito.

El termino de la membresía implica la perdida de todos los derechos y privilegios del Empresario, incluido la Red Comercial que haya formado al amparo de Oriflame.

El Código de Etica Oriflame y las Reglas de Conducta del Empresario Oriflame han sido creados para tu protección y para asegurar que todos los Empresarios mantengan un comportamiento similar.

**Objetivo:** Como en toda compañía existen políticas las cuales deben cumplirse en esta página se indican los derechos y privilegios de los Empresarios así como también la pérdida de la Membresía.

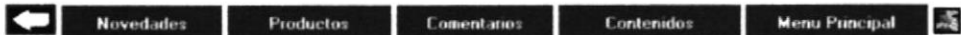

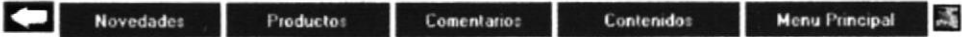
<b>Sistema:</b> Site de Oriflame del Ecuador		<b>Empresa:</b> Oriflame del Ecuador	
<b>Fecha de Diseño:</b> Diciembre de 1999	<b>Peso de la Pantalla:</b> 22 KB	<b>Versión:</b> 1.01	<b>Autores:</b> Luis Espinoza G. Tomas Vera P. Ana Cecilia Villafuerte
<b>Descripción:</b> El Código de Etica para Empresarios Oriflame			
bookwormWHT.gif			
			
			
flecha23.gif		anim07.gif (798 bytes)	
<h1>Manual de Políticas</h1>			
<b>Título de la Página</b>			
El código de ética para <b>Empresarios Oriflame</b>			
Como Empresario Oriflame, acepto desarrollar mi negocio de acuerdo a los siguientes principios:			
1	2	3	
<p>Mantendré y seguiré las Reglas de Conducta que se establecen en este Manual Oficial de Políticas como en toda la literatura Oriflame. Observaré no solo la letra sino también el espíritu de esta reglamentación.</p>	<p>El principio que guiará mi accionar al realizar algún negocio con cualquier persona que conozca en mi calidad de Empresario Oriflame será de tratar a esta persona tan equitativamente como me gustaría que fuera tratado yo mismo.</p>	<p>Presentaré los productos Oriflame como la Oportunidad de Negocio Oriflame a más clientes y Empresarios en forma honesta y verdadera. Solo prometeré aquello que se mencione expresamente en la literatura oficial de Oriflame.</p>	
<b>Objetivo:</b> Oriflame da a conocer a sus empresarios los principios que deben seguir para desarrollar con éxito su negocio.			

<b>Sistema:</b> Site de Oriflame del Ecuador		<b>Empresa:</b> Oriflame del Ecuador	
<b>Fecha de Diseño:</b> Diciembre de 1999	<b>Peso de la Pantalla:</b> 22 KB	<b>Versión:</b> 1.01	<b>Autores:</b> Luis Espinoza G. Tomas Vera P. Ana Cecilia Villafuerte
<b>Descripción:</b> Reglas de Conducta - Definiciones			
bookwormWHT.gif			
			
			
flecha23.gif		anim07.gif (798 bytes)	
<h1>Manual de Políticas</h1> <p>Título de la Página</p> <h2>Reglas de Conducta</h2> <h3>Deficiciones</h3>			
<p><b>A</b></p> <p>Oriflame en este documento se refiere a los Cosméticos Oriflame y a la empresa Oriflame del Ecuador S. A.</p>		<p><b>B</b></p> <p>La línea de patrocinio de un Empresario (línea de ascendencia en el patrocinio de un Empresario), lo debe incluir a él, a su patrocinador, al patrocinador de este y así sucesivamente hasta terminar en Oriflame.</p>	
<p><b>C</b></p> <p>El termino Red Comercial Personal en los ejemplos denominado Grupo Personal, se refiere a todos los</p>		<p><b>D</b></p> <p>El termino Red Comercial Personal en los ejemplos denominado Grupo Personal, se refiere a todos los Empresarios patrocinados directa e</p>	
<p><b>Objetivo:</b> En esta página Oriflame da a conocer una breve reseña acerca de su Plan Comercial.</p>			

<b>Sistema:</b> Site de Oriflame del Ecuador		<b>Empresa:</b> Oriflame del Ecuador							
<b>Fecha de Diseño:</b> Diciembre de 1999	<b>Peso de la Pantalla:</b> 22 KB	<b>Versión:</b> 1.01	<b>Autores:</b> Luis Espinoza G. Tomas Vera P. Ana Cecilia Villafuerte						
<b>Descripción:</b> Reglas de Conducta - Membresía									
bookwormWHT.gif									
									
									
flecha23.gif		anim07.gif (798 bytes)							
<h1>Manual de Políticas</h1> <p>Título de la Página</p> <h2>Reglas de Conducta</h2> <h3>Membresía</h3> <table style="width: 100%; border-collapse: collapse;"> <tr> <td style="width: 33%; text-align: center; vertical-align: top;">1</td> <td style="width: 33%; text-align: center; vertical-align: top;">2</td> <td style="width: 33%; text-align: center; vertical-align: top;">3</td> </tr> <tr> <td style="vertical-align: top;"> <p>Para ser un Empresario Oriflame, todo candidato deberá, por regla general, ser patrocinado por un Empresario existente. En algunas ocasiones Oriflame puede asignar un nuevo Empresario a alguna Red Comercial existente.</p> </td> <td style="vertical-align: top;"> <p>Oriflame se reserva el derecho a rechazar cualquier incorporación, reincorporación o renovación de membresía.</p> </td> <td style="vertical-align: top;"> <p>Todo candidato deberá ser mayor de edad para ser Empresario Oriflame.</p> </td> </tr> </table>				1	2	3	<p>Para ser un Empresario Oriflame, todo candidato deberá, por regla general, ser patrocinado por un Empresario existente. En algunas ocasiones Oriflame puede asignar un nuevo Empresario a alguna Red Comercial existente.</p>	<p>Oriflame se reserva el derecho a rechazar cualquier incorporación, reincorporación o renovación de membresía.</p>	<p>Todo candidato deberá ser mayor de edad para ser Empresario Oriflame.</p>
1	2	3							
<p>Para ser un Empresario Oriflame, todo candidato deberá, por regla general, ser patrocinado por un Empresario existente. En algunas ocasiones Oriflame puede asignar un nuevo Empresario a alguna Red Comercial existente.</p>	<p>Oriflame se reserva el derecho a rechazar cualquier incorporación, reincorporación o renovación de membresía.</p>	<p>Todo candidato deberá ser mayor de edad para ser Empresario Oriflame.</p>							
<p><b>Objetivo:</b> Aquí nos indican como puedes obtener tu Membresía ya sea para tus familiares o amigos así como también la suspensión de la misma.</p>									

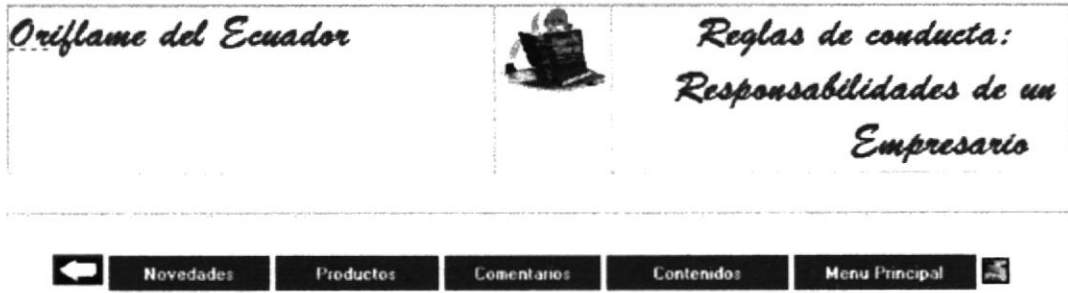

<b>Sistema:</b> Site de Oriflame del Ecuador		<b>Empresa:</b> Oriflame del Ecuador	
<b>Fecha de Diseño:</b> Diciembre de 1999	<b>Peso de la Pantalla:</b> 22 KB	<b>Versión:</b> 1.01	<b>Autores:</b> Luis Espinoza G. Tomas Vera P. Ana Cecilia Villafuerte
<b>Descripción:</b> Reglas de Conducta – Manutención de las líneas de Patrocinio			
bookwormWHT.gif			
			
			
flecha23.gif		anim07.gif (798 bytes)	
<h1>Manual de Políticas</h1> <p>Título de la Página</p> <h2>Reglas de Conducta</h2> <h3>Manutención de las líneas de Patrocinio</h3>			
11	12	13	
Los Empresarios cuya membresía esta activa no podrán incorporarse nuevamente como Empresarios bajo otras líneas de patrocinios. De existir doble membresía, el Empresario se expone a perder su Red Comercial a favor de quien lo presento. Un empresario no podrá incorporarse	La transferencia de la membresía desde un patrocinador a otro se podrá realizar solo en casos especiales y entrega discreción de Oriflame.	La transferencia de la Red Comercial Personal de un Empresario no es posible de modo alguno.	
<b>Objetivo:</b> En esta página nos indican como puedes mantener tu línea de patrocinio, las reglas que deben seguirse.			

<b>Sistema:</b> Site de Oriflame del Ecuador		<b>Empresa:</b> Oriflame del Ecuador				
<b>Fecha de Diseño:</b> Diciembre de 1999	<b>Peso de la Pantalla:</b> 22 KB	<b>Versión:</b> 1.01	<b>Autores:</b> Luis Espinoza G. Tomas Vera P. Ana Cecilia Villafuerte			
<b>Descripción:</b> Reglas de Conducta – Responsabilidades de un Empresario						
<b>bookwormWHT.gif</b>						
						
						
<b>fecha23.gif</b>		<b>anim07.gif (798 bytes)</b>				
<h1>Manual de Políticas</h1> <p>Título de la Página</p> <h2>Reglas de Conducta</h2> <p>Responsabilidades de un Empresario.</p> <table border="0" style="width: 100%;"> <tr> <td style="width: 33%; text-align: center; vertical-align: top;"> <p>16</p> <p>ningún Empresario podrá utilizar la Red Comercial, ni el de cualquier otro Empresario para comercializar cualquier producto o sistema de comercialización no autorizado oficialmente por Oriflame</p> </td> <td style="width: 33%; text-align: center; vertical-align: top;"> <p>17</p> <p>El Empresario, bajo ninguna circunstancia podrá representar indebidamente la calidad, desempeño o disponibilidad de cualquier producto Oriflame. No deberá hacer promesa alguna respecto a los productos o al sistema de comercialización distinta a aquellas especificadas en los envases de los productos o en la literatura</p> </td> <td style="width: 33%; text-align: center; vertical-align: top;"> <p>18</p> <p>Ningún Empresario esta facultado para patrocinar un candidato de otro Empresario existente, especialmente cuando ese Empresario este ausente.</p> </td> </tr> </table>				<p>16</p> <p>ningún Empresario podrá utilizar la Red Comercial, ni el de cualquier otro Empresario para comercializar cualquier producto o sistema de comercialización no autorizado oficialmente por Oriflame</p>	<p>17</p> <p>El Empresario, bajo ninguna circunstancia podrá representar indebidamente la calidad, desempeño o disponibilidad de cualquier producto Oriflame. No deberá hacer promesa alguna respecto a los productos o al sistema de comercialización distinta a aquellas especificadas en los envases de los productos o en la literatura</p>	<p>18</p> <p>Ningún Empresario esta facultado para patrocinar un candidato de otro Empresario existente, especialmente cuando ese Empresario este ausente.</p>
<p>16</p> <p>ningún Empresario podrá utilizar la Red Comercial, ni el de cualquier otro Empresario para comercializar cualquier producto o sistema de comercialización no autorizado oficialmente por Oriflame</p>	<p>17</p> <p>El Empresario, bajo ninguna circunstancia podrá representar indebidamente la calidad, desempeño o disponibilidad de cualquier producto Oriflame. No deberá hacer promesa alguna respecto a los productos o al sistema de comercialización distinta a aquellas especificadas en los envases de los productos o en la literatura</p>	<p>18</p> <p>Ningún Empresario esta facultado para patrocinar un candidato de otro Empresario existente, especialmente cuando ese Empresario este ausente.</p>				
<p><b>Objetivo:</b> Dentro del Programa de Éxito Oriflame todos los empresarios tienen responsabilidades que deben de cumplirlas en el ejercicio de su Membresía, demostrando su integridad y honestidad.</p>						

<b>Sistema:</b> Site de Oriflame del Ecuador		<b>Empresa:</b> Oriflame del Ecuador	
<b>Fecha de Diseño:</b> Diciembre de 1999	<b>Peso de la Pantalla:</b> 22 KB	<b>Versión:</b> 1.01	<b>Autores:</b> Luis Espinoza G. Tomas Vera P. Ana Cecilia Villafuerte
<b>Descripción:</b> Reglas de Conducta – Otras Reglas y Políticas			
bookwormWHT.gif			
			
			
flecha23.gif		anim07.gif (798 bytes)	
<h1>Manual de Políticas</h1>			
<b>Título de la Página</b>			
<h2>Reglas de Conducta</h2>			
<h3>Otras reglas y Políticas.</h3>			
27	28	29	
Ningún Empresario tendrá exclusividad de representación geográfica, distribución ni otro privilegio similar en la ciudad o lugar alguno. Ningún Empresario tiene la autoridad para garantizar, vender, asignar o transferir ni franquiciar territorio alguno. El Empresario es libre de desarrollar su negocio en cualquier territorio, área o	Todo Empresario es independiente de Oriflame. El único título que puede ser utilizado en tarjetas de presentación y demás material impreso del Empresario es "Empresario Independiente Oriflame" u "Oriflame Empresario Independiente".	El uso de la marca, logros y nombre de Oriflame no podrán ser utilizados por ningún Empresario sin previo consentimiento por escrito de Oriflame. De obtenerse el consentimiento, el uso de la marca y logro de Oriflame deberá hacerse de acuerdo a las indicaciones y guías explicitadas por Oriflame.	
<b>Objetivo:</b> Esta página nos indica reglas y políticas adicionales con que cuenta Oriflame.			

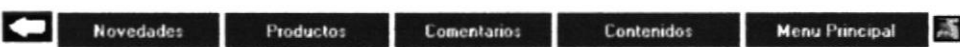
<b>Sistema:</b> Site de Oriflame del Ecuador		<b>Empresa:</b> Oriflame del Ecuador	
<b>Fecha de Diseño:</b> Diciembre de 1999	<b>Peso de la Pantalla:</b> 22 KB	<b>Versión:</b> 1.01	<b>Autores:</b> Luis Espinoza G. Tomas Vera P. Ana Cecilia Villafuerte
<b>Descripción:</b> Reglas de Conducta – Responsabilidades de un Empresario Distinguido			
bookwormWHT.gif			
			
			
flecha23.gif		anim07.gif (798 bytes)	
<h1>Manual de Políticas</h1> <p><b>Título de la Página</b></p>			
<h2>Reglas de Conducta</h2>			
<h3>Responsabilidades de un Empresario Distinguido</h3>			
<p>Las siguientes reglas se aplican a Empresarios Distinguidos además de todas aquellas reglas aplicables a todo Empresario.</p>			
<p>39</p> <p>Un Empresario Distinguido deberá desarrollar su Red personal mensualmente a través de</p> <p>a) Ayudar, guiar y motivar a los Empresarios que ha patrocinado</p>	<p>40</p> <p>Un Empresario Distinguido no puede representar a otra compañía de venta directa sin el consentimiento expreso y escrito por parte de Oriflame.</p>		
<p><b>Objetivo:</b> En esta página podemos descubrir las Responsabilidades del Empresario Distinguido las reglas a seguir para llegar a este nivel.</p>			

<b>Sistema:</b> Site de Oriflame del Ecuador		<b>Empresa:</b> Oriflame del Ecuador	
<b>Fecha de Diseño:</b> Diciembre de 1999	<b>Peso de la Pantalla:</b> 34 KB	<b>Versión:</b> 1.01	<b>Autores:</b> Luis Espinoza G. Tomas Vera P. Ana Cecilia Villafuerte

**Descripción:** Preguntas Frecuentes

bookwormWHT.gif

*Oriflame del Ecuador**Preguntas frecuentes*

Novedades

Productos

Comentarios

Contenidos

Menu Principal



flecha23.gif

anim07.gif (798 bytes)

**Preguntas frecuentes**

Título de la Página





**Cuál es el riesgo? Hay algún truco?**

*Lo único que arriesgas es tu tiempo. No hay necesidad de invertir en inventario, ni existe requisitos de compra mínima.*

**Funciona Oriflame como un esquema de pirámide/cadena?**

- **Definitivamente no.** El patrocinar a otros empresarios y construir una red comercial no es un esquema que te permita enriquecer sin hacer nada. Se requiere trabajo para construir tu negocio y las ganancias se harán realidad cuando tú y tu grupo vendan productos a sus clientes. El programa de éxito recompensa al esfuerzo de todos y es justo, puesto que no necesariamente la persona que está más alto en la línea de patrocinio será la que gane más. Aún si te incorporas después de que 100000 Empresarios hayan ingresado en tu País. Tienes la misma oportunidad de ganar dinero que la persona que te incorporó años atrás. Al ser empresario, siempre comprarás los productos directamente a Oriflame. Asimismo, los incentivos monetarios y bonos adicionales que recibas te serán pagados directamente por Oriflame.

**Objetivo:** Esta página nos indica las preguntas mas frecuentes que se desean realizar a la compañía acerca de los productos que se están vendiendo. ¿ Como el riesgo de invertir ? ¿El futuro de la venta directa ? ¿Lo que se debe hacer en casos especiales ?. Oriflame te da las soluciones.

<b>Sistema:</b> Site de Oriflame del Ecuador		<b>Empresa:</b> Oriflame del Ecuador	
<b>Fecha de Diseño:</b> Diciembre de 1999	<b>Peso de la Pantalla:</b> 102 KB	<b>Versión:</b> 1.01	<b>Autores:</b> Luis Espinoza G. Tomas Vera P. Ana Cecilia Villafuerte
<b>Descripción:</b> Resumen			
bookwormWHT.gif			
			
			
flecha23.gif		anim07.gif (798 bytes)	
<h2>Resumen</h2> <p><b>Título de la Página</b></p> <p><b>Existen tres maneras de ganar con Oriflame. ¡Para lograr las mayores ganancias debes hacer la tres!</b></p>			
p40_1.gif			
		<p><b>Compra</b></p> <p>Ganará experiencia y confianza usando los productos tú mismo, lo que permite que la venta y el patrocinio sean más fáciles:</p> <p>Compra 10 productos y ahorra S/ 900 000 al año.</p>	
p40_2.gif			
		<p><b>Vende</b></p> <p>Compartiendo tu descubrimiento de Oriflame con tus amigos, como ya lo demostramos, podrás ganar 6 veces más que solo comprando para tu uso personal.</p>	
<p><b>Objetivo:</b> Esta página nos da a conocer la manera como obtendrás tus ingresos comprando, vendiendo y patrocinando, en donde compartirás con tus amigos tus experiencias dentro del mundo Oriflame.</p>			

<b>Sistema:</b> Site de Oriflame del Ecuador		<b>Empresa:</b> Oriflame del Ecuador	
<b>Fecha de Diseño:</b> Diciembre de 1999	<b>Peso de la Pantalla:</b> 78 KB	<b>Versión:</b> 1.01	<b>Autores:</b> Luis Espinoza G. Tomas Vera P. Ana Cecilia Villafuerte

**Descripción:** Una Clara Visión

**bookwormWHT.gif**

*Oriflame del Ecuador*

*Una clara visión*

---

◀
Novedades
Productos
Comentarios
Contenidos
Menu Principal
📄

**flecha23.gif**
**anim07.gif (798 bytes)**

## Una clara visión

**Título de la Página**

**“! Ser la natural primera elección...!”**

En Suecia casi todos conocen la marca Oriflame. Como líder del mercado vendemos 3 veces más que el competidor más cercano. La situación es similar en Finlandia, Noruega y Dinamarca.

Nuestra visión es replicar este éxito alrededor del mundo. Oriflame ya es líder del mundo en países tan diversos como Marruecos, Rumania, Polonia y la India, por solo mencionar algunos. Año a año abrimos nuevos mercados con la clara ambición de ser la empresa líder en venta directa y por cierto la más grande del mercado. Pero nuestra meta no es solo tamaño, queremos ser la natural primera elección – la más moderna, la más querida, la alternativa preferida.

La misión de Oriflame es proveer oportunidad para todos..

**p41\_1.gif**



**Objetivo:** Esta página nos da a una visión acerca de la compañía su éxito alrededor del mundo en lo que se refiere a venta directa de sus productos ofreciendo oportunidades a clientes, empresarios y empleados, con la finalidad de que se integren a su equipo.

<b>Sistema:</b> Site de Oriflame del Ecuador		<b>Empresa:</b> Oriflame del Ecuador	
<b>Fecha de Diseño:</b> Diciembre de 1999	<b>Peso de la Pantalla:</b> 95 KB	<b>Versión:</b> 1.01	<b>Autores:</b> Luis Espinoza G. Tomas Vera P. Ana Cecilia Villafuerte

**Descripción:** A quien conoces ? Una Guía Práctica

bookwormWHT.gif



A quien conoces?  
Una Guía Práctica

---

←
Novidades
Productos
Comentarios
Contendos
Menu Principal

fecha23.gif
anim07.gif (798 bytes)

---

**A quien conoces? – Una guía Práctica**

p42\_1.gif



**Stefan Isgren**  
Oriflame Suecia

*"Yo disfruto lo dinámico que es trabajar en Oriflame. En un día ocupado yo despacho 1300 órdenes, sabiendo que cada Empresario ha vendido a"*

*"(Conoces a cientos de personas) Revisa las categorías señaladas más abajo y confecciona una lista de amigos y conocidos bajo cada una de ellas. Te sorprenderás.*

*No seas prejuicioso, deja que ellos decidan por sí mismo. A veces las personas que menos esperabas se convierten en tus mejores clientes/empresarios. Recuerda, cada una de estas personas, conoce la cantidad similar de personas a las que tú conoces, siempre pregunta por referencia. De hecho, una forma fácil de iniciar una conversación es preguntar por una referencia.*

p42\_2.gif













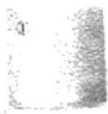

*Oriflame tiene 800.000 Empresarios en todo el mundo, ¿Cuántos vas a agregar?*

**Objetivo:** Esta página nos da a conocer una guía práctica de cómo iniciar tu propio negocio y tener la oportunidad de ganar dinero en una forma indirecta y sin presión, solo con tus propios amigos y familiares.

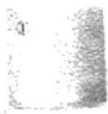

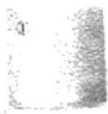
<b>Sistema:</b> Site de Oriflame del Ecuador		<b>Empresa:</b> Oriflame del Ecuador	
<b>Fecha de Diseño:</b> Diciembre de 1999	<b>Peso de la Pantalla:</b> 135 KB	<b>Versión:</b> 1.01	<b>Autores:</b> Luis Espinoza G. Tomas Vera P. Ana Cecilia Villafuerte
<b>Descripción:</b> Cuidados del Cabello			

<i>Oriflame del Ecuador</i>	<i>Cuidados del Cabello</i>								
<b>Botones de Enlace a Hipervínculos</b>									
<table border="1"> <tr> <td></td> <td><a href="#">Novedades</a></td> <td><a href="#">Quienes Somos ?</a></td> <td><a href="#">Comentarios</a></td> <td><a href="#">Productos</a></td> <td><a href="#">Menu Principal</a></td> <td></td> </tr> </table>			<a href="#">Novedades</a>	<a href="#">Quienes Somos ?</a>	<a href="#">Comentarios</a>	<a href="#">Productos</a>	<a href="#">Menu Principal</a>		
	<a href="#">Novedades</a>	<a href="#">Quienes Somos ?</a>	<a href="#">Comentarios</a>	<a href="#">Productos</a>	<a href="#">Menu Principal</a>				
<table border="1"> <tr> <td><a href="#">flecha23.gif</a></td> <td><a href="#">anim07.gif (798 bytes)</a></td> </tr> </table>		<a href="#">flecha23.gif</a>	<a href="#">anim07.gif (798 bytes)</a>						
<a href="#">flecha23.gif</a>	<a href="#">anim07.gif (798 bytes)</a>								
<table border="1"> <tr> <td colspan="2" style="text-align: center;"><b>NATURAL SELECTION</b></td> </tr> <tr> <td colspan="2" style="text-align: center;"><a href="#">../Graficos JPG/Image32.jpg</a></td> </tr> <tr> <td style="text-align: center;"> <a href="#">../Graficos JPG/Image31.jpg</a>   </td> <td style="text-align: center;">  </td> </tr> <tr> <td colspan="2"> <p>1. Coconut Dry Hair Shampoo</p> <p>Shampoo de Coco para Cabello Seco</p> <p>Revitaliza y da brillo al cabello seco o maltratado.</p> <p>Un Shampoo cremoso y nutritivo, enriquecido con extractos de Coco y</p> </td> </tr> </table>		<b>NATURAL SELECTION</b>		<a href="#">../Graficos JPG/Image32.jpg</a>		<a href="#">../Graficos JPG/Image31.jpg</a> 		<p>1. Coconut Dry Hair Shampoo</p> <p>Shampoo de Coco para Cabello Seco</p> <p>Revitaliza y da brillo al cabello seco o maltratado.</p> <p>Un Shampoo cremoso y nutritivo, enriquecido con extractos de Coco y</p>	
<b>NATURAL SELECTION</b>									
<a href="#">../Graficos JPG/Image32.jpg</a>									
<a href="#">../Graficos JPG/Image31.jpg</a> 									
<p>1. Coconut Dry Hair Shampoo</p> <p>Shampoo de Coco para Cabello Seco</p> <p>Revitaliza y da brillo al cabello seco o maltratado.</p> <p>Un Shampoo cremoso y nutritivo, enriquecido con extractos de Coco y</p>									

**Objetivo:** Esta página contiene todos los productos acerca del cuidado del cabello con su respectiva figura, descripción y código del producto.

Fue diseñada utilizando tablas, en el cual se estructuran varias secciones en forma de sic-sac para una mejor apreciación. Además en la parte final de la página se encuentra un enlace el cual lo lleva a la parte superior de la misma por medio de un hipervínculo, y por último un botón que nos lleva a la página de formularios de pedidos..

<b>Sistema:</b> Site de Oriflame del Ecuador		<b>Empresa:</b> Oriflame del Ecuador	
<b>Fecha de Diseño:</b> Diciembre de 1999	<b>Peso de la Pantalla:</b> 215 KB	<b>Versión:</b> 1.01	<b>Autores:</b> Luis Espinoza G. Tomas Vera P. Ana Cecilia Villafuerte
<b>Descripción:</b> Fragancias Femeninas			

<i>Oriflame del Ecuador</i>	<i>Fragancias Femeninas</i>
<b>Botones de Enlace a Hipervículos</b>	
	
<a href="#">flecha23.gif</a>	<a href="#">anim07.gif (798 bytes)</a>
	<p><b>JPG/Image68.jpg</b></p> <p><b>Eau De Toilette Cencentree</b></p> <p><b>Eau de Tiolette Concentrado Giordani</b></p> <p>Una exquisita y seductora fragancia para la mujer romántica y elegante. Una lujosa mezcla de Jazmín, Nardo, Ylang - Ylang con un sutil toque de Musk y madera de Cedro. 50 ml</p>

**Objetivo** Esta página contiene todos los productos acerca de las Fragancias Femeninas con su respectiva figura, descripción y código del producto.

Fue diseñada utilizando tablas, en el cual se estructuran varias secciones en forma de sic-sac para una mejor apreciación. Además en la parte final de la página se encuentra un enlace el cual lo lleva a la parte superior de la misma por medio de un hipervínculo, y por último un botón que nos lleva a la página de formularios de pedidos.

<b>Sistema:</b> Site de Oriflame del Ecuador		<b>Empresa:</b> Oriflame del Ecuador	
<b>Fecha de Diseño:</b> Diciembre de 1999	<b>Peso de la Pantalla:</b> 379 KB	<b>Versión:</b> 1.01	<b>Autores:</b> Luis Espinoza G. Tomas Vera P. Ana Cecilia Villafuerte
<b>Descripción:</b> Cuidados del Cuerpo			

<i>Oriflame del Ecuador</i>	<i>Cuidados del Cuerpo</i>
<b>Botones de Enlace a Hipervínculos</b>	
	
<a href="#">flecha23.gif</a>	<a href="#">anim07.gif (798 bytes)</a>
	
<a href="#">./Graficos.JPG/Image65.jpg</a>	
	<p>1. Rich Body Cream (Izquierda)</p> <p>Crema de Cuerpo Giordani</p> <p>Hidrata la piel otorgándole una sensación de suavidad y textura 150 ml</p> <p>Código: 1337</p>

**Objetivo** Esta página contiene todos los productos acerca del Cuidado del Cuerpo con su respectiva figura, descripción y código del producto.

Fue diseñada utilizando tablas, en el cual se estructuran varias secciones en forma de sic-sac para una mejor apreciación. Además en la parte final de la página se encuentra un enlace el cual lo lleva a la parte superior de la misma por medio de un hipervínculo, y por último un botón que nos lleva a la página de formularios de pedidos.



<b>Sistema:</b> Site de Oriflame del Ecuador		<b>Empresa:</b> Oriflame del Ecuador	
<b>Fecha de Diseño:</b> Diciembre de 1999	<b>Peso de la Pantalla:</b> 497 KB	<b>Versión:</b> 1.01	<b>Autores:</b> Luis Espinoza G. Tomas Vera P. Ana Cecilia Villafuerte
<b>Descripción:</b> Cuidados de la piel			

<i>Oriflame del Ecuador</i>		<i>Cuidados de la Piel</i>	
<b>Botones de Enlace a Hipervínculos</b>			
	<a href="#">Novedades</a>	<a href="#">Quiénes Somos ?</a>	<a href="#">Comentarios</a>
	<a href="#">Productos</a>	<a href="#">Menu Principal</a>	
<a href="#">flecha23.gif</a>		<a href="#">anim07.gif (798 bytes)</a>	
			
<a href="#">../Graficos.JPG/Image18.jpg</a>			
<a href="#">../Graficos.JPG/Image19.jpg</a>			
		<b>Skin Cleanser</b> <b>Limpiadora Optima</b> Limpiadora suave y efectiva. Cremosa loción enriquecida con derivados de Aceites Naturales que retiran las impurezas y Manteca de karité que suaviza la piel 200 ml <b>Código: 1039</b>	

**Objetivo** Esta página contiene todos los productos acerca de Cuidados de la piel con su respectiva figura, descripción y código del producto.

Fue diseñada utilizando tablas, en el cual se estructuran varias secciones en forma de sic-sac para una mejor apreciación. Además en la parte final de la página se encuentra un enlace el cual lo lleva a la parte superior de la misma por medio de un hipervínculo, y por último un botón que nos lleva a la página de formularios de pedidos.

<b>Sistema:</b> Site de Oriflame del Ecuador		<b>Empresa:</b> Oriflame del Ecuador	
<b>Fecha de Diseño:</b> Diciembre de 1999	<b>Peso de la Pantalla:</b> 53 KB	<b>Versión:</b> 1.01	<b>Autores:</b> Luis Espinoza G. Tomas Vera P. Ana Cecilia Villafuerte
<b>Descripción:</b> Fragancias Masculinas			

*Oriflame del Ecuador* *Fragancias Masculinas*

**Botones de Enlace a Hipervículos**



[flecha23.gif](#)

[../Animaciones GIF/anim07.gif](#)

[../Graficos JPG/Image14.jpg](#)



**2. Spray para el Cuerpo Rebel**

Masculino spray para el cuerpo que brindara frescura durante todo el día. 150 ml

**Código** 8310

**3. Rebel Deodorant**

**Desodorante Rebel**

Desodorante antitranspirante roll - on, de doble acción y larga duración. 50 ml

**Código** 8345

**Objetivo** Esta página contiene todos los productos de Fragancias Masculinas con su respectiva figura, descripción y código del producto.

Fue diseñada utilizando tablas, en el cual se estructuran varias secciones en forma de sic-sac para una mejor apreciación. Además en la parte final de la página se encuentra un enlace el cual lo lleva a la parte superior de la misma por medio de un hipervínculo, y por último un botón que nos lleva a la página de formularios de pedidos.

<b>Sistema:</b> Site de Oriflame del Ecuador		<b>Empresa:</b> Oriflame del Ecuador	
<b>Fecha de Diseño:</b> Diciembre de 1999	<b>Peso de la Pantalla:</b> 68 KB	<b>Versión:</b> 1.01	<b>Autores:</b> Luis Espinoza G. Tomas Vera P. Ana Cecilia Villafuerte
<b>Descripción:</b> Línea de Niños			

<i>Oriflame del Ecuador</i>	<i>Línea de Niños</i>
<b>Botones de Enlace a Hipervínculos</b>	
	
<a href="#">flecha23.gif</a> <a href="#">../Animaciones GIF/anim07.gif</a>	
<a href="#">../Graficos JPG/Image139.jpg</a>	
<b>Little Miss</b>	
<a href="#">../Graficos JPG/Image140.jpg</a> 	<p>1. Little Miss Lip Balm Bálsamo de Labios Little Miss</p> <p>Delicioso brillo para labios con sabor a frutilla o fresa con pantalla UV para extra protección Código: 5606</p> <p>2. Little Miss Face Blush Rubor Little Miss</p> <p>Para dar color rosa a las mejillas de cada pequeña señorita</p>

**Objetivo** Esta página contiene todos los productos acerca de la Línea de Niños con su respectiva figura, descripción y código del producto.

Fue diseñada utilizando tablas, en el cual se estructuran varias secciones en forma de sic-sac para una mejor apreciación. Además en la parte final de la página se encuentra un enlace el cual lo lleva a la parte superior de la misma por medio de un hipervínculo, y por último un botón que nos lleva a la página de formularios de pedidos.

<b>Sistema:</b> Site de Oriflame del Ecuador		<b>Empresa:</b> Oriflame del Ecuador	
<b>Fecha de Diseño:</b> Diciembre de 1999	<b>Peso de la Pantalla:</b> 432 KB	<b>Versión:</b> 1.01	<b>Autores:</b> Luis Espinoza G. Tomas Vera P. Ana Cecilia Villafuerte
<b>Descripción:</b> Maquillaje			
<i>Oriflame del Ecuador</i>		<i>Maquillaje</i>	
Botones de Enlace a Hipervínculos			
<a href="#">flecha23.gif</a>		<a href="#">../Animaciones GIF/anim07.gif</a>	
		<b>Giordani Toiletries Pouch</b> <b>Necessaire Giordani</b> Elegante y practico bolso para guardar los productos Giordani.	
<p><b>Objetivo</b> Esta página contiene todos los productos acerca de la línea de Maquillaje con su respectiva figura, descripción y código del producto.</p> <p>Fue diseñada utilizando tablas, en el cual se estructuran varias secciones en forma de sic-sac para una mejor apreciación. Además en la parte final de la página se encuentra un enlace el cual lo lleva a la parte superior de la misma por medio de un hipervínculo, y por último un botón que nos lleva a la página de formularios de pedidos.</p>			



<b>Sistema:</b> Site de Oriflame del Ecuador		<b>Empresa:</b> Oriflame del Ecuador	
<b>Fecha de Diseño:</b> Diciembre de 1999	<b>Peso de la Pantalla:</b> 71 KB	<b>Versión:</b> 1.01	<b>Autores:</b> Luis Espinoza G. Tomas Vera P. Ana Cecilia Villafuerte
<b>Descripción:</b> Novedades			

<i>Oriflame del Ecuador</i>		<i>Novedades</i>	
<b>Botones de Enlace a Hipervínculos</b>			
◀	Novedades	Quiénes Somos ?	Comentarios
	Productos	Menu Principal	▶
<a href="#">flecha23.gif</a>			<a href="#">anim07.gif (798 bytes)</a>
		<p><b>1. Automatic Make - Up Pencil</b> <b>Portaminas - Lápiz Automático</b></p> <p>Delineador fino que te permite usar la amplia gama de minas de colores en tus labios y ojos</p> <p>Código: 3060</p> <p><b>2. Make - up Pencil Crayons</b> <b>Minas de Recambio</b></p> <p>Tres combinaciones de color para dar forma y perfilar bien tus ojos y labios. Insértalas en el</p>	

**Objetivo** Esta página contiene todos los productos acerca de las Novedades, ofertas que se tiene, con su respectiva figura, descripción y código del producto.

Fue diseñada utilizando tablas, en el cual se estructuran varias secciones en forma de sic-sac para una mejor apreciación. Además en la parte final de la página se encuentra un enlace el cual lo lleva a la parte superior de la misma por medio de un hipervínculo, y por último un botón que nos lleva a la página de formularios de pedidos.



<b>Sistema:</b> Site de Oriflame del Ecuador		<b>Empresa:</b> Oriflame del Ecuador	
<b>Fecha de Diseño:</b> Diciembre de 1999	<b>Peso de la Pantalla:</b> 65 KB	<b>Versión:</b> 1.01	<b>Autores:</b> Luis Espinoza G. Tomas Vera P. Ana Cecilia Villafuerte
<b>Descripción:</b> Contenido			

<i>Oriflame del Ecuador</i>	<b>bookwormWHT.gif</b> (6446 bytes) 	<i>Contenidos</i>
-----------------------------	---	-------------------

**Botones de Enlace a Hipervínculos**

**flecha23.gif**

**anim07.gif (798 bytes)**

<b>anim30.gif</b> (1946 bytes)	<input type="checkbox"/> ● Oriflame - Un Exito Global	<b>anim30.gif</b> (1946 bytes)	<input type="checkbox"/> ● <u>Cómo tener un grupo con más de 1.000 Empresarios</u>
	<input type="checkbox"/> ● ¿Estos Entusiasmado....?		<input type="checkbox"/> ● Titulos y Calificaciones
	<input type="checkbox"/> ● Razones para el Exito		<input type="checkbox"/> ● Reconocimiento y eventos especiales
	<input type="checkbox"/> ● Venta Directa a la Manera Oriflame		<input type="checkbox"/> ● Manual de Políticas
	<input type="checkbox"/> ● Claves del Exito		<input type="checkbox"/> ● Código de Etica
	<input type="checkbox"/> ● ¿Funcionará para Mí?		<input type="checkbox"/> ● Reglas de Conducta
	<input type="checkbox"/> ● La Belleza de Comprar		<input type="checkbox"/> ● Muestras

**Objetivo:** Esta página contiene la lista de los temas que le pueden ser necesarios al usuario para conocer mas acerca del negocio en Oriflame.

Fue diseñada utilizando tablas, en el cual se estructuran varias secciones, en la parte superior central contiene un gráfico GIF animado, continuando en las siguientes columnas esta los nombres de los temas acerca del negocio, cada uno tiene un hipervínculo con su página respectiva.



*Capítulo 3*  
*Objetivos*

### **3. OBJETIVOS**

#### **3.1 GENERALES**

Los objetivos generales de estas páginas son:

- Proporcionar una mejor información a los clientes
- Prestar un servicio mas rápido y eficiente
- Participar activamente del comercio electrónico
- Pertenecer al grupo de Personas que incorporan los adelantos tecnológicos a su vida Personal, profesional y/o empresarial.

De esta manera creemos que cumpliremos con las expectativas de las Personas que han confiado en nosotros y que esperamos sea de su total agrado.



## **3.2 PARTICULARES**

Dentro de los objetivos particulares de cada página podemos anotar:

- Dar al Cliente una imagen diferente con respecto a otras páginas.
- Tratar que la Persona que ingrese a nuestras páginas se sientan a gusto y satisfechas con lo que van a encontrar y buscar.
- Lograr la motivación, para que les atraiga el negocio y deseen ingresar a la Familia Oriflame
- Ser exactos, claros y precisos en los que deseamos transmitir a los clientes que nos visitan.

### **3.3 A QUIEN VA DIRIGIDO EL MANUAL**

Este manual va dirigido en primer lugar a los representantes aquí en nuestro país de la Firma Oriflame del Ecuador, ya que a través de ellos ha sido posible la realización del mismo y por ende la utilización de miles de usuarios que se beneficiaran al momento que acceden a este sitio.



