

T  
001.424  
A283  
v.1

**Escuela Superior  
POLITECNICA DEL LITORAL  
Escuela de Computación**

**Sistema de Control de Recursos de Investigación**

**PROYECTO**

**Previo a la Obtención del Título de:**

**ANALISTA DE SISTEMAS**

**Presentado por:**

**Jéssica Lorena Aguiñaga Santos  
Carla Susana Sierra Rabascall**

**Director: Ing. Alfredo Alvarez Cárdenas**

**GUAYAQUIL - ECUADOR**

**1986**

## A G R A D E C I M I E N T O

Queremos expresar nuestro profundo agradecimiento a todas aquellas personas que de una manera u otra colaboraron decididamente en el desarrollo y culminación de nuestro estudio en la Escuela: padres, maestros, compañeros y amigos.

Muy especialmente a EDWIN y JOHNNY cuyo apoyo intelectual y moral constituyó un factor de suma importancia a lo largo de nuestros años de estudio.

## DEDICATORIA

Dedicamos el presente trabajo a la base misma sobre la cual se asienta el móvil de la elaboración del SISTEMA DE CONTROL DE RECURSOS DE INVESTIGACION, es decir al progreso de uno de los factores fundamentales del trabajo de la ESPOL, que es la labor de la INVESTIGACION.

Los años de estudio en esta institución nos han ayudado a comprender y valorar su rol dentro del que hacer académico de nuestro país, luego de lo cual no podemos sino dedicar nuestro trabajo a colaborar con esta importante misión.

---

ING. ALFREDO ALVAREZ CARDENAS  
DIRECTOR DE TESIS

DECLARACION EXPRESA

"La responsabilidad por los hechos, ideas y doctrinas expuestos en esta tesis, me corresponden exclusivamente; y, el patrimonio intelectual de la misma, a la ESCUELA SUPERIOR POLITECNICA DEL LITORAL".

(Reglamento de Exámenes y Títulos profesionales de la ESPOL).

*Jessica Lorena Aguinaga*  
-----  
JESSICA LORENA AGUINAGA SANTOS

DECLARACION EXPRESA

"La responsabilidad por los hechos, ideas y doctrinas expuestos en esta tesis, me corresponden exclusivamente; y, el patrimonio intelectual de la misma, a la ESCUELA SUPERIOR POLITECNICA DEL LITORAL".

(Reglamento de Exámenes y Títulos profesionales de la ESPOL).

  
-----  
CARLA SUSANA SIERRA RABASCALL

## INDICE GENERAL

AGRADECIMIENTO

DEDICATORIA

DECLARACION EXPRESA

REQUERIMIENTOS DE HARDWARE Y SOFTWARE	1
NOMENCLATURA DE ARCHIVOS	2
BASES DE DATOS	3
NOMENCLATURA DE PROGRAMAS	20
LISTA DE PROGRAMAS	21
PROGRAMAS DE PROYECTOS	29
PROGRAMAS DE TESIS DE INVESTIGACION	63
PROGRAMAS DE PERSONAL	79
PROGRAMAS DE EQUIPOS	152
PROGRAMAS DE LISTAS DE CODIGOS	166

## REQUERIMIENTOS DE HARDWARE

Para operar el sistema se necesita un computador es un IBM Personal Computer con 256 Kbytes de memoria y un disco duro.

Un monitor monocromatico.

Un teclado.

Una impresora para 132 caracteres.

## REQUERIMIENTOS DE SOFTWARE

Necesita el sistema operativo DOS VERSION 2.00.

La version de DBASEIII que se utiliza es la 1.00 IBM/MSDOS.

Los programas, bases de datos y el DBASEIII deben estar grabados en el disco duro.



## NOMENCLATURA DE ARCHIVOS

Los archivos que contienen los datos se graban con la extensión: DBF.

Los nombres de los archivos tienen como máximo 8 caracteres de longitud estructurados de la siguiente manera:

```
XX XX XXXX.DBF
|  |  |
|  |  |
|  |  |-----> 3
|  |  |
|  |  |-----> 2
|  |  |
|-----> 1
```

1.- Los dos primeros caracteres representan el departamento de la ESPOL que va a usar el sistema. En este caso son: CI que es la abreviatura del CICYT (Centro de Investigación Científica y Tecnológica).

2.- Los dos siguientes caracteres identifican el archivo.

PR --> Proyectos	TM --> Talleres/Materias
AC --> Actividades	EQ --> Equipos
TE --> Tesis	AR --> Areas de Investigación
DP --> Datos Personales	UN --> Unidades Académicas
ES --> Estudios	PD --> Proyectos - Personal
EX --> Experiencia	PE --> Proyectos - Equipos
PB --> Publicaciones	ED --> Equipos - Personal

3.- Los 4 caracteres restantes identifican la función del archivo.

FILE --> Si es usado para almacenar información.

LINK --> Si es utilizado como relacionador de otros archivos entre sí

## BASES DE DATOS

CIRFILE	DATOS GENERALES DE PROYECTOS
CIACFILE	ACTIVIDADES INVOLUCRADAS EN UN PROYECTO
CITEFILE	DATOS GENERALES DE TESIS DE GRADO CON CARACTER DE INVESTIGACION
CIDPFILE	DATOS GENERALES DEL PERSONAL
CIESFILE	ESTUDIOS REALIZADOS POR EL PERSONAL
CIEXFILE	EXPERIENCIA PROFESIONAL Y ACADÉMICA DEL PERSONAL
CITMFILE	TALLERES DIRIGIDOS Y MATERIAS DICTADAS POR EL PERSONAL
CIPBFILE	PUBLICACIONES REALIZADAS, MENCIONES Y PREMIOS RECIBIDOS POR EL PERSONAL
CIEGFILE	DATOS GENERALES DE EQUIPOS PARA INVESTIGACION
CIUNFILE	UNIDADES ACADÉMICAS
CIARFILE	ÁREAS DE INVESTIGACION
CIETFILE	CAMPOS PRINCIPALES
CIEZFILE	ESPECIALIDADES
CIPDLINK	RELACIONA AL PERSONAL CON EL PROYECTO EN EL QUE PARTICIPA
CIPBLINK	RELACIONA EL EQUIPO CON EL PROYECTO QUE LO UTILIZA
CIEDLINK	RELACIONA EL EQUIPO CON EL PERSONAL CAPACITADO PARA OPERARLO

# CIPRFILE



BIBLIOTECA

DESCRIPCION DE REGISTRO					
ARCHIVO: DATOS GENERALES DE PROYECTOS		NOMBRE: CIPRFILE.DBF		LONG. DE REG.: 246 BYTES	
ARCHIVO INDICE: PRCODIGO.NDX		CAMPO CLAVE: PRCODIGO			
No.	LONGITUD	TIPO DE DATO	NOMBRE MNEMONICO	DESCRIPCION	
1	5	CARACTER	PRCODIGO	CODIGO DEL PROYECTO	
2	2	CARACTER	PRAREA	CODIGO DE AREA DE INVESTIGACION	
3	4	CARACTER	PRUNIDAD	CODIGO DE LA UNIDAD ACADEMICA	
4	150	CARACTER	PRTITULO	TITULO DEL PROYECTO	
5	11	NUMERICO	PRESPOL	APORTE DE LA ESPOL	**
6	11	NUMERICO	PROTROS	APORTE DE OTRAS ENTIDADES	**
7	11	NUMERICO	PRAPC1	APORTE DEL CONUEP DURANTE EL PRIMER ANIO	**
8	11	NUMERICO	PRAPC2	APORTE DEL CONUEP DURANTE EL SEGUNDO ANIO	**
9	11	NUMERICO	PRAPC3	APORTE DEL CONUEP DURANTE EL TERCER ANIO	**
10	2	NUMERICO	PRDURAC	DURACION ESTIMADA DEL PROYECTO	
11	8	FECHA	PRFECAPRO	FECHA DE APROBACION DEL PROYECTO	
12	8	FECHA	PRFECINI	FECHA DE INICIACION DEL PROYECTO	
13	8	FECHA	PRFECFIN	FECHA DE TERMINACION DEL PROYECTO	
14	3	NUMERICO	PRNUMACTS	NUMERO DE ACTIVIDADES INVOLUCRADAS EN EL PROYECTO	

\*\* Estos campos son enteros de 11 digitos, su valor real se obtiene dividiendolos para 100.

# CIACFILE

DESCRIPCION DE REGISTRO				
ARCHIVO: ACTIVIDADES		NOMBRE: CIACFILE.DBF		LONG. DE REG.: 41 BYTES
ARCHIVO INDICE: ACPRONUM.NDX		CAMPO CLAVE: ACCODPRO+ACNUMERO		
No.	LONGITUD	TIPO DE DATO	NOMBRE MNEMONICO	DESCRIPCION
1	5	CARACTER	ACCODPRO	CODIGO DEL PROYECTO AL QUE PERTENECE LA ACTIVIDAD
2	3	CARACTER	ACNUMERO	NUMERO DE LA ACTIVIDAD DENTRO DEL PROYECTO
3	30	CARACTER	ACNOMBRE	NOMBRE DE LA ACTIVIDAD
4	3	NUMERICO	ACNUMPER	NUMERO DE PERSONAS

## CITEFILE

DESCRIPCION DE REGISTRO					
ARCHIVO: TESIS DE INVESTIGACION		NOMBRE: CITEFILE.DBF		LONG. DE REG.: 226 BYTES	
ARCHIVO INDICE: TECODTES.NDX		CAMPO CLAVE: TECODTES			
No.	LONGITUD	TIPO DE DATO	NOMBRE MNEMONICO	DESCRIPCION	
1	5	CARACTER	TECODTES	CODIGO DE LA TESIS	
2	10	CARACTER	TECEDULA	NUMERO DE CEDULA DEL DIRECTOR DE LA TESIS	
3	2	CARACTER	TEAREA	CODIGO DEL AREA DE INVESTIGACION A LA QUE PERTENECE LA TESIS	
4	4	CARACTER	TEUNIDAD	CODIGO DE LA UNIDAD ACADEMICA A LA QUE PERTENECE LA TESIS	
5	100	CARACTER	TETITULO	TITULO DE LA TESIS	
6	50	CARACTER	TEAUTORES	NOMBRES Y APELLIDOS DEL AUTOR O AUTORES DE LA TESIS	
7	8	FECHA	TEFECAPRO	FECHA DE APROBACION DE LA TESIS	
8	8	FECHA	TEFECINI	FECHA DE INICIO DE LA TESIS	
9	8	FECHA	TEFECFIN	FECHA DE TERMINACION DE LA TESIS	
10	10	NUMERICO	TEAPESPOL	APORTE QUE OTORGA LA ESPOL COMO PARTE DEL FINANCIAMIENTO	**
11	10	NUMERICO	TEAPUNID	APORTE QUE ENTREGA LA UNIDAD ACADEMICA COMO PARTE DEL FINANC.	**
12	10	NUMERICO	TEAPOTRO	APORTES OTORGADOS POR OTRAS ENTIDADES COMO PARTE DEL FINANC.	**

\*\* Los campos numericos estan compuestos por 7 digitos enteros, 1 punto decimal y 2 digitos decimales.

## CIDPFILE

DESCRIPCION DE REGISTRO				
ARCHIVO: DATOS PERSONALES		NOMBRE: CIDPFILE.DBF		LONG. DE REG.: 125 BYTES
ARCHIVO INDICE: DPCEDULA.NDX		CAMPO CLAVE: DPCEDULA		
No.	LONGITUD	TIPO DE DATO	NOMBRE MNEMONICO	DESCRIPCION
1	10	CARACTER	DPCEDULA	CEDULA DE LA PERSONA
2	20	CARACTER	DPAPELLI	APPELLIDOS
3	20	CARACTER	DPNOMBRE	NOMBRES
4	15	CARACTER	DPNACION	NACIONALIDAD
5	8	FECHA	DPFECNAC	FECHA DE NACIMIENTO
6	25	CARACTER	DPDIREC	DIRECCION DE LA PERSONA
7	6	CARACTER	DPTELEF	TELEFONO DE LA PERSONA
8	5	CARACTER	DPCASILLA	CASILLA
9	15	CARACTER	DPCIUDAD	CIUDAD DONDE NACIO LA PERSONA

## CIESFILE

DESCRIPCION DE REGISTRO				
ARCHIVO: ESTUDIOS		NOMBRE: CIESFILE.DBF		LONG. DE REG.: 122 BYTES
ARCHIVO INDICE:		CAMPO CLAVE: ESCEDULA		
No.	LONGITUD	TIPO DE DATO	NOMBRE MNEMONICO	DESCRIPCION
1	10	CARACTER	ESCEDULA	CEDULA DE LA PERSONA
2	30	CARACTER	ESINST	INSTITUCION DONDE REALIZA EL ESTUDIO, CURSO, SEMINARIO, PASANTIA
3	4	CARACTER	ESESPEC	CODIGO DE LA ESPECIALIDAD
4	30	CARACTER	ESLUGAR	LUGAR DONDE REALIZA EL ESTUDIO, CURSO, SEMINARIO, PASANTIA
5	8	FECHA	ESFECINI	FECHA DE INICIO DEL ESTUDIO
6	8	FECHA	ESFECFIN	FECHA DE TERMINACION DEL ESTUDIO
7	30	CARACTER	ESDETALLE	TITULO OBTENIDO
8	1	CARACTER	ESSTATUS	STATUS DEL ESTUDIO

\*\* Los posibles valores que puede tener ESSTATUS son: (1) Egresado, (2) Diploma, (3) Graduado, (4) Pasantia, (5) Curso, (6) Seminario, (7) Postgrado y (8) Otros.

# CIEXFILE

DESCRIPCION DE REGISTRO					
ARCHIVO: EXPERIENCIA		NOMBRE: CIEXFILE.DBF		LONG. DE REG.: 109 BYTES	
ARCHIVO INDICE:		CAMPO CLAVE: EXCEDULA			
No.	LONGITUD	TIPO DE DATO	NOMBRE MNEMONICO	DESCRIPCION	
1	10	CARACTER	EXCEDULA	CEDULA DE LA PERSONA	
2	30	CARACTER	ESINST	INSTITUCION DONDE REALIZA LA EXPERIENCIA PROFESIONAL-ACADEMICA	
3	20	CARACTER	EXCARGO	CARGO QUE OCUPA	
4	30	CARACTER	EXLUGAR	LUGAR DONDE REALIZA LA EXPERIENCIA PROFESIONAL-ACADEMICA	
5	8	FECHA	ESFECINI	FECHA DE INICIO DE LA EXPERIENCIA	
6	8	FECHA	ESFECFIN	FECHA DE TERMINACION DE LA EXPERIENCIA	
7	1	CARACTER	EXDEDIC	STATUS DEL TIEMPO DE DEDICACION	**
8	1	CARACTER	EXSTATUS	STATUS DE LA EXPERIENCIA SI ES DENTRO DE LA ESPOL	***

\*\* Los posibles valores que puede tener EXDEDIC son: (1) Tiempo-Completo, (2) Medio-tiempo y (3) Tiempo-Parcial.

\*\*\* Los posibles valores que puede tener EXSTATUS son: (1) Profesor-Espol, (2) Empleado-Espol, (3) Otros.



# CITMFILE

DESCRIPCION DE REGISTRO				
ARCHIVO: TALLERES-MATERIAS		NOMBRE: CITMFILE.DBF		LONG. DE REG.: 62 BYTES
ARCHIVO INDICE:		CAMPO CLAVE: EXCEDULA		
No.	LONGITUD	TIPO DE DATO	NOMBRE MNEMONICO	DESCRIPCION
1	10	CARACTER	TMCEDULA	CEDULA DE LA PERSONA
2	30	CARACTER	TMNOMBRE	NOMBRE DEL TALLER / NOMBRE DE LA MATERIA
3	4	CARACTER	TMUNIDAD	CODIGO DE LA UNIDAD ACADEMICA
4	8	FECHA	TMBESDE	FECHA DE INICIO
5	8	FECHA	TMHASTA	FECHA DE TERMINACION
6	1	CARACTER	TMSTATUS	STATUS DEL TALLER / STATUS DE LA MATERIA

\*\* Los posibles valores que puede TMSTATUS son: (1) Talleres, (2) Materias.

# CIPBFILE

DESCRIPCION DE REGISTRO				
ARCHIVO: PUBLICACIONES-MENCIONES		NOMBRE: CIPBFILE.DBF		LONG. DE REG.: 235 BYTES
ARCHIVO INDICE:		CAMPO CLAVE: PBCEDULA		
No.	LONGITUD	TIPO DE DATO	NOMBRE MNEMONICO	DESCRIPCION
1	10	CARACTER	PBCEDULA	CEDULA DE LA PERSONA
2	100	CARACTER	PBTITULO	TITULO DE LA PUBLICACION / NOMBRE DEL PREMIO O MENCION
3	50	CARACTER	PBAUTOR	OTROS AUTORES DE LA PUBLICACION
4	50	CARACTER	PBDETALLE	REVISTA-CONGRESO / INSTITUCION QUE OTORGA EL PREMIO O MENCION
5	15	CARACTER	PBLUGAR	CIUDAD DONDE SE REALIZO LA PUBLICACION / PREMIO O MENCION
6	8	FECHA	PBFECHA	FECHA DE LA PUBLICACION / FECHA DEL PREMIO O MENCION
7	1	CARACTER	PBSTATUS	STATUS DE LA PUBLICACION / PREMIO O MENCION

\*\*

\*\* Los posibles valores que puede tener PBSTATUS son: (1) Publicaciones, (2) Menciones o Premios.

## CIEQFILE

DESCRIPCION DE REGISTRO				
ARCHIVO: EQUIPOS DE INVESTIGACION		NOMBRE: CIEQFILE.DBF		LONG. DE REG.: 268 BYTES
ARCHIVO INDICE: EQCODIGO.NDX		CAMPO CLAVE: EQCODIGO		
No.	LONGITUD	TIPO DE DATO	NOMBRE MNEMONICO	DESCRIPCION
1	5	CARACTER	EQCODIGO	CODIGO DEL EQUIPO
2	4	CARACTER	EQUNIDAD	CODIGO DE LA UNIDAD ACADEMICA A LA QUE PERTENECE EL EQUIPO
3	20	CARACTER	EQLAB	NOMBRE DEL LABORATORIO DONDE SE ENCUENTRA EL EQUIPO
4	50	CARACTER	EQNOMBRE	NOMBRE DEL EQUIPO
5	30	CARACTER	EQMARCA	MARCA, MODELO Y NUMERO DE SERIE DEL EQUIPO
6	90	CARACTER	EQSERVI	NOMBRE DEL SERVICIO QUE PRESTA EL EQUIPO
7	60	CARACTER	EQMATER	LISTA DE LOS MATERIALES QUE NECESITA EL EQUIPO
8	2	NUMERICO	EQHSER	NUMERO DE HORAS DURANTE LAS QUE EL EQUIPO PRESTA SERVICIO
9	2	NUMERICO	EQMSER	NUMERO DE MINUTOS DURANTE LOS QUE EL EQUIPO PRESTA SERVICIO
10	2	NUMERICO	EQHINV	NUMERO DE HORAS DISPONIBLES PARA USO DEL EQUIPO EN INVESTIGAC.
11	2	NUMERICO	EQMINV	NUMERO DE MINUTOS DISPONIBLES PARA USO DEL EQUIPO EN INVESTIG.

## CIUNFILE

DESCRIPCION DE REGISTRO				
ARCHIVO: UNIDADES ACADEMICAS		NOMBRE: CIUNFILE.DBF		LONG. DE REG.: 45 BYTES
ARCHIVO INDICE: UNCODIGO.NDX		CAMPO CLAVE: UNCODIGO		
No.	LONGITUD	TIPO DE DATO	NOMBRE MNEMONICO	DESCRIPCION
1	4	CARACTER	UNCODIGO	CODIGO DE LA UNIDAD ACADEMICA
2	40	CARACTER	UNNOMBRE	NOMBRE DE LA UNIDAD ACADEMICA

# CIARFILE

DESCRIPCION DE REGISTRO				
ARCHIVO: AREAS DE INVESTIGACION		NOMBRE: CIARFILE.DBF		LONG. DE REG.: 63 BYTES
ARCHIVO INDICE: ARCODIGO.NDX		CAMPO CLAVE: ARCODIGO		
No.	LONGITUD	TIPO DE DATO	NOMBRE MNEMONICO	DESCRIPCION
1	2	CARACTER	ARCODIGO	CODIGO DEL AREA DE INVESTIGACION
2	60	CARACTER	ARNOMBRE	NOMBRE DEL AREA DE INVESTIGACION

## CIE1FILE

DESCRIPCION DE REGISTRO				
ARCHIVO: CAMPOS PRINCIPALES		NOMBRE: CIE1FILE.DBF		LONG. DE REG.: 38 BYTES
ARCHIVO INDICE: EICODIGO.NDX		CAMPO CLAVE: EICODIGO		
No.	LONGITUD	TIPO DE DATO	NOMBRE MNEMONICO	DESCRIPCION
1	2	CARACTER	EICODIGO	CODIGO DEL CAMPO PRINCIPAL
2	35	CARACTER	EINOMBRE	NOMBRE DEL CAMPO PRINCIPAL

## CIE2FILE

DESCRIPCION DE REGISTRO				
ARCHIVO: ESPECIALIDADES		NOMBRE: CIE2FILE.DBF		LONG. DE REG.: 50 BYTES
ARCHIVO INDICE: E2CODIGO.NDX		CAMPO CLAVE: E2CODIGO		
No.	LONGITUD	TIPO DE DATO	NOMBRE MNEMONICO	DESCRIPCION
1	4	CARACTER	E2CODIGO	CODIGO DE LA ESPECIALIDAD
2	45	CARACTER	E2NOMBRE	NOMBRE DE LA ESPECIALIDAD

## CIPDLINK

DESCRIPCION DE REGISTRO				
ARCHIVO: ENLACE PROYECTOS - DATOS PERSONALES		NOMBRE: CIPDLINK.DBF		LONG. DE REG.: 25 BYTES
ARCHIVO INDICE: PDPROCED.NDX		CAMPO CLAVE: PDCODPRO+PDCEDEULA+PDLABOR		
No.	LONGITUD	TIPO DE DATO	NOMBRE MNEMONICO	DESCRIPCION
1	5	CARACTER	PDCODPRO	CODIGO DEL PROYECTO
2	10	CARACTER	PDCEDEULA	NUMERO DE CEDULA DE LA PERSONA QUE PARTICIPA EN EL PROYECTO
3	2	CARACTER	PDAREA	AREA DE INVESTIGACION CON LA QUE ESTA RELACIONADA EL PROYECTO
4	1	CARACTER	PDLABOR	LABOR QUE DESEMPEÑA LA PERSONA DENTRO DEL PROYECTO
5	1	CARACTER	PDCATEG	CATEGORIA DE LA PERSONA DENTRO DEL PROYECTO
6	2	NUMERICO	PDHORAS	HORAS QUE DEDICA LA PERSONA AL PROYECTO
7	3	CARACTER	PDNUMACT	NUMERO DE LA ACTIVIDAD QUE REALIZA LA PERSONA DENTRO DEL PROY.

\* Los posibles valores que puede tomar la labor son:  
 (1) Director del Proyecto    (2) Colaborador Cientifico    (3) Auxiliar    (4) Operador de Equipo    (5) Otros

\*\* Los posibles valores que puede tomar la categoria son:  
 (1) Investigador de Planta    (2) Investigador Adjunto    (3) Investigador Contratado



## C I E Q L I N K

DESCRIPCION DE REGISTRO				
ARCHIVO: ENLACE PROYECTOS - EQUIPOS		NOMBRE: CIPELINK.DBF		LONG. DE REG.: 11 BYTES
ARCHIVO INDICE: PEPROEQU.NDX		CAMPO CLAVE: PEPROEQU		
No.	LONGITUD	TIPO DE DATO	NOMBRE MNEMONICO	DESCRIPCION
1	5	CARACTER	PECODPRO	CODIGO DEL PROYECTO
2	5	CARACTER	PECODEQUI	CODIGO DEL EQUIPO QUE USA EL PROYECTO

# CIEDLINK

DESCRIPCION DE REGISTRO				
ARCHIVO: ENLACE EQUIPOS - DATOS		NOMBRE: CIEDLINK.DBF		LONG. DE REG.: 20 BYTES
ARCHIVO INDICE: EDEQUCED.NDX		CAMPO CLAVE: EDCODEEQUI+EDCEDULA		
No.	LONGITUD	TIPO DE DATO	NOMBRE MNEMONICO	DESCRIPCION
1	5	CARACTER	EDCODEEQUI	CODIGO DEL EQUIPO QUE OPERA LA PERSONA
2	10	CARACTER	EDCEDULA	NUMERO DE CEDULA DE LA PERSONA QUE OPERA EL EQUIPO
3	2	NUMERICO	EDEXPANIO	EXPERIENCIA EN OPERACION DEL EQUIPO EXPRESADA EN ANIOS
4	2	NUMERICO	EDEXPMES	EXPERIENCIA EN OPERACION DEL EQUIPO EXPRESADA EN MESES

## NOMENCLATURA DE PROGRAMAS

Los archivos que contienen los programas se graban con la extension: PRG.

Los nombres de los programas tienen como maximo 8 caracteres de longitud estructurados de la siguiente manera:

```
XX XX XX XX.PRG
|  |  |  |
|  |  |  |  --> 4
|  |  |  |
|  |  |  |  -----> 3
|  |  |  |
|  |  |  |  -----> 2
|  |  |  |
|  |  |  |  -----> 1
```

1.- Los dos primeros caracteres representan el departamento de la ESPOL que va a usar el sistema. En este caso son: CI que es la abreviatura del CICYT (Centro de Investigacion Cientifica y Tecnologica).

2.- Los dos siguientes caracteres representan la seccion del sistema a la que pertenecen los programas.

```
PR --> Proyectos
TE --> Tesis
DP --> Datos del Personal
EQ --> Equipos
CO --> Codigos
AR --> Areas
UN --> Unidades
EC --> Especialidades
```

3.- Los otros dos caracteres representan el proceso que realiza el programa.

```
AD --> Adicion
MO --> Modificacion
CO --> Consulta
EL --> Eliminacion
RE --> Reporte
```

4.- Los dos ultimos caracteres representan la secuencia de los programas dentro de cada proceso.

## PROGRAMAS DE PROYECTOS

CIPRMENU	MENU DE PROYECTOS
CIPRAD00	MENU DE INGRESOS
CIPRAD10	INGRESO DE DATOS GENERALES
CIPRAD20	REGISTRO DE ACTIVIDADES INVOLUCRADAS
CIPRAD30	REGISTRO DEL PERSONAL QUE PARTICIPA
CIPRAD40	REGISTRO DE EQUIPOS QUE UTILIZA
CIPRMD00	MENU DE MODIFICACIONES
CIPRMD10	MODIFICACION DE DATOS GENERALES
CIPRMD20	MODIFICACION DE ACTIVIDADES
CIPRMD30	MODIFICACION DEL PERSONAL QUE PARTICIPA
CIPRMD40	RETIRO DEL EQUIPO QUE UTILIZA
CIPRC000	MENU DE CONSULTAS
CIPRC010	CONSULTA DE DATOS GENERALES
CIPRC011	CONSULTA DEL PERSONAL QUE INTERVIENE
CIPRC012	CONSULTA DEL EQUIPO QUE UTILIZA
CIPRC013	CONSULTA DE LAS ACTIVIDADES INVOLUCRADAS
CIPRC020	CONSULTA DE CODIGOS DE LOS PROYECTOS
CIPRC030	CONSULTA DE PROYECTOS POR AREA DE INVESTIGACION
CIPRC040	CONSULTA DE PROYECTOS POR UNIDAD ACADEMICA
CIPRC050	CONSULTA DE PROYECTOS ENTRE FECHAS

CIPRC060	CONSULTA DEL FINANCIAMIENTO DE CADA PROYECTO
CIPRPC01	CONSULTA DEL FINANCIAMIENTO GENERAL
CIPREL00	ELIMINACION DE PROYECTOS
CIPRRE00	MENU DE REPORTES
CIPRRE10 CIPRPC03	REPORTE DE DATOS GENERALES DE UN PROYECTO
CIPRRE20	LISTA DE CODIGOS DE LOS PROYECTOS
CIPRRE30	REPORTE DE PROYECTOS POR AREA DE INVESTIGACION
CIPRRE40	REPORTE DE PROYECTOS POR UNIDAD ACADEMICA
CIPRRE50	REPORTE DE PROYECTOS ENTRE FECHAS
CIPRRE60	REPORTE DEL FINANCIAMIENTO DE TODOS LOS PROYECTOS



**BIBLIOTECA**  
CA

## PROGRAMAS DE TESIS

CITEMENU	MENU DE TESIS
CITEAD00	INGRESO DE TESIS
CITEM010	MODIFICACION DE TESIS
CITEC000	MENU DE CONSULTAS
CITEC010	CONSULTA DE DATOS GENERALES
CITEC020	CONSULTA DE CODIGOS DE LAS TESIS
CITEC030	CONSULTA DE TESIS POR AREA DE INVESTIGACION
CITEC040	CONSULTA DE TESIS POR UNIDAD ACADEMICA
CITEC050	CONSULTA DE TESIS ENTRE FECHAS
CITEEL00	ELIMINACION DE TESIS
CITERE00	MENU DE REPORTES
CITERE10 CITEPC03	REPORTE DE DATOS GENERALES DE UNA TESIS
CITERE20	LISTA DE CODIGOS DE LAS TESIS
CITERE30	REPORTE DE TESIS POR AREA DE INVESTIGACION
CITERE40	REPORTE DE TESIS POR UNIDAD ACADEMICA
CITERE50	REPORTE DE TESIS ENTRE FECHAS

PROGRAMAS DE PERSONAL

CIDPMENU	MENU DE PERSONAL
CIDPAD00	MENU DE INGRESOS
CIDPAD10	INGRESO DE DATOS PERSONALES
CIDPAD20	INGRESO DE ESTUDIOS, CURSOS, SEMINARIOS Y PASANTIAS
CIDPAD30	INGRESO DE EXPERIENCIA PROFESIONAL Y ACADEMICA
CIDPAD40	INGRESO DE PUBLICACIONES
CIDPAD50	INGRESO DE MENCIONES Y PREMIOS
CIDPAD60	INGRESO DE TALLERES QUE DIRIGE
CIDPAD70	INGRESO DE MATERIAS QUE DICTA
CIDPAD80	INGRESO DE EQUIPOS QUE MANEJA
CIDPM000	MENU DE MODIFICACIONES
CIDPM010	MODIFICACION DE DATOS PERSONALES
CIDPM020	MODIFICACION DE ESTUDIOS, CURSOS, SEMINARIOS Y PASANTIAS
CIDPM030	MODIFICACION DE EXPERIENCIA PROFESIONAL Y ACADEMICA
CIDPM040	MODIFICACION DE PUBLICACIONES
CIDPM050	MODIFICACION DE MENCIONES Y PREMIOS
CIDPM060	MODIFICACION DE TALLERES QUE DIRIGE
CIDPM070	MODIFICACION DE MATERIAS QUE DICTA
CIDPM080	MODIFICACION DE EQUIPOS QUE MANEJA

CIDPC000	MENU DE CONSULTAS
CIDPC010	CONSULTA DE CURRICULUM
CIDPC011	CONSULTA DE ESTUDIOS, CURSOS, SEMINARIOS Y PASANTIAS
CIDPC012	CONSULTA DE EXPERIENCIA PROFESIONAL Y ACADEMICA
CIDPC013	CONSULTA DE PUBLICACIONES
CIDPC014	CONSULTA DE MENCIONES Y PREMIOS
CIDPC015	CONSULTA DE TALLERES QUE DIRIGE
CIDPC016	CONSULTA DE MATERIAS QUE DICTA
CIDPC017	CONSULTA DE EQUIPOS QUE MANEJA
CIDPC020	CONSULTA DE DATOS PERSONALES
CIDPC030	CONSULTA DE TODO EL PERSONAL
CIDPC040	CONSULTA DE PERSONAL POR AREA DE INVESTIGACION
CIDPC050	CONSULTA DE PERSONAL POR ESPECIALIZACION
CIDPC060	CONSULTA DE OCUPACION ACTUAL DEL PERSONAL
CIDPC070	CONSULTA DE PERSONAL POR CARGA ACADEMICA
CIDPC090	CONSULTA DE PROYECTOS EN QUE INTERVIENE
CIDPC090	CONSULTA DE TESIS DE INVESTIGACION DIRIGIDAS
CIPREL00	ELIMINACION DE PERSONAL
CIDPEL10	ELIMINACION DE DATOS PERSONALES
CIDPEL20	ELIMINACION DE ESTUDIOS, CURSOS, SEMINARIOS Y PASANTIAS
CIDPEL30	ELIMINACION DE EXPERIENCIA PROFESIONAL Y ACADEMICA



CIDPEL40	ELIMINACION DE PUBLICACIONES
CIDPEL50	ELIMINACION DE MENCIONES Y PREMIOS
CIDPEL60	ELIMINACION DE TALLERES QUE DIRIGE
CIDPEL70	ELIMINACION DE MATERIAS QUE DICTA
CIDPEL80	ELIMINACION DE EQUIPOS QUE MANEJA
CIDPRE00	MENU DE REPORTES
CIDPRE10	CURRICULUM INDIVIDUAL
CIDPPC02	PROGRAMA QUE IMPRIME EL CURRICULUM INDIVIDUAL
CIDPRE11	REPORTE DE ESTUDIOS, CURSOS, SEMINARIOS Y PASANTIAS DE TODO EL PERSONAL
CIDPRE12	REPORTE DE EXPERIENCIA PROFESIONAL Y ACADEMICA
CIDPRE13	REPORTE DE PUBLICACIONES
CIDPRE14	REPORTE DE MENCIONES Y PREMIOS
CIDPRE15	REPORTE DE TALLERES QUE DIRIGE
CIDPRE16	REPORTE DE MATERIAS QUE DICTA
CIDPRE17	REPORTE DE EQUIPOS QUE MANEJA
CIDPRE19	LISTADO DEL CURRICULUM INDIVIDUAL
CIDPRE20	CURRICULUM DE TODO EL PERSONAL
CIDPRE30	REPORTE DE DATOS PERSONALES
CIDPRE40	REPORTE DE CODIGOS DE TODO EL PERSONAL
CIDPRE50	REPORTE DE PERSONAL POR AREA DE INVESTIGACION
CIDPRE60	REPORTE DE PERSONAL POR ESPECIALIZACION
CIDPRE70	REPORTE DE PROYECTOS EN QUE INTERVIENE
CIDPRE80	REPORTE DE TESIS DE INVESTIGACION DIRIGIDAS

## PROGRAMAS DE EQUIPOS

CIEQMENU	MENU DE EQUIPOS
CIEQAD00	INGRESO DE EQUIPOS
CIEQMO10	MODIFICACION DE EQUIPOS
CIEQCO00	MENU DE CONSULTAS
CIEQCO10	CONSULTA DE DATOS GENERALES
CIEQCO20	CONSULTA DE CODIGOS DE LOS EQUIPOS
CIEQCO30	CONSULTA DEL PERSONAL QUE OPERA UN EQUIPO
CIEQCO40	CONSULTA DE EQUIPOS POR UNIDAD ACADEMICA
CIEQEL00	ELIMINACION DE EQUIPOS
CIEQRE00	MENU DE REPORTES
CIEQRE10	REPORTE DE DATOS GENERALES DE UN EQUIPO
CIEQRE20	LISTA DE CODIGOS DE LOS EQUIPOS
CIEQRE30	LISTA DE EQUIPOS POR UNIDAD ACADEMICA
CIEQRE40	REPORTE DE DATOS GENERALES DE TODOS LOS EQUIPOS

## PROGRAMAS DE LISTAS DE CODIGOS

CICOMENU	MENU DE LISTAS DE CODIGOS
CIARMENU	MENU DE AREAS DE INVESTIGACION
CIARAD00	INGRESO DE AREAS DE INVESTIGACION
CIARMD00	MODIFICACION DE AREAS DE INVESTIGACION
CIARCO00	CONSULTA DE AREAS DE INVESTIGACION
CIAREL00	ELIMINACION DE AREAS DE INVESTIGACION
CIARRE00	LISTA DE AREAS DE INVESTIGACION
CIUNMENU	MENU DE UNIDADES ACADEMICAS
CIUNAD00	INGRESO DE UNIDADES ACADEMICAS
CIUNMD00	MODIFICACION DE UNIDADES ACADEMICAS
CIUNCO00	CONSULTA DE UNIDADES ACADEMICAS
CIUNEI00	ELIMINACION DE UNIDADES ACADEMICAS
CIUNRE00	LISTA DE UNIDADES ACADEMICAS
CIECMENU	MENU DE ESPECIALIDADES
CIECAD00	INGRESO DE ESPECIALIDADES
CIECMD00	MODIFICACION DE ESPECIALIDADES
CIECCO00	CONSULTA DE ESPECIALIDADES
CIECEL00	ELIMINACION DE ESPECIALIDADES
CIECRE00	MENU DE REPORTES DE ESPECIALIDADES
CIECRE10	LISTA DE ESPECIALIDADES
CIECRE20	LISTA DE CAMPO PRINCIPAL
CIECRE30	LISTA DE ESPECIALIDADES POR CAMPO PRINCIPAL

# PROGRAMAS DE PROYECTOS

# CIPRMENU

PROGRAMA: Menu de Proyectos

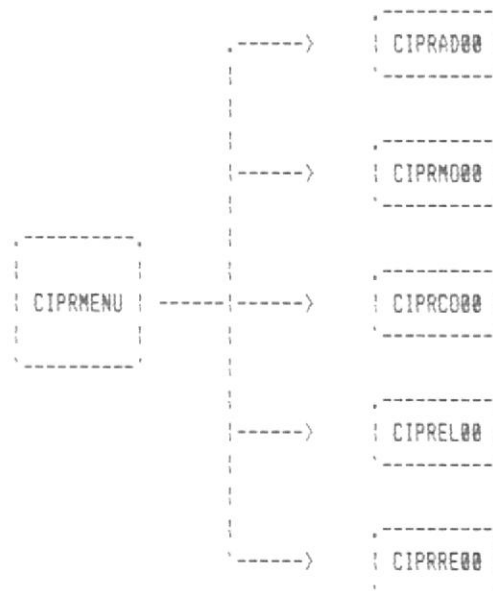

## PROCESO:

El programa presenta el menu de proyectos que tiene 7 opciones:

- [1] Llama al programa CIPRAD00 (Menu de Ingreso)
- [2] Llama al programa CIPRMO00 (Menu de Modificacion)
- [3] Llama al programa CIPRC000 (Menu de Consulta)
- [4] Llama al programa CIPREL00 (Eliminacion)
- [5] Llama al programa CIPPRE00 (Menu de Reportes)
- [P] Retorna al menu principal CIMENU00
- [S] Sale del sistema

## CIPRAD00

PROGRAMA: Menu de Ingreso de Proyectos

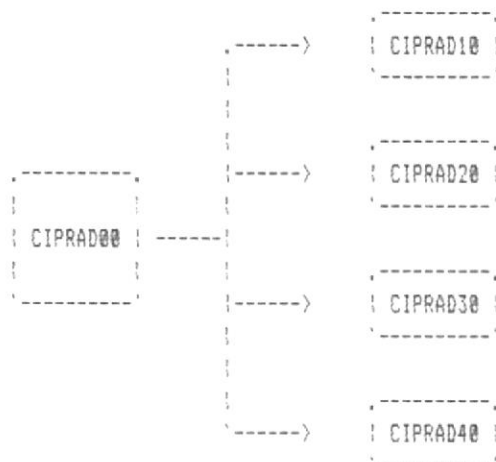

### PROCESO:

El programa presenta el menu de ingreso de proyectos que tiene 6 opciones:

- [1] Llama al programa CIPRAD10 (Ingreso de Datos Generales)
- [2] Llama al programa CIPRAD20 (Ingreso de Actividades)
- [3] Llama al programa CIPRAD30 (Ingreso del Personal que interviene)
- [4] Llama al programa CIPRAD40 (Ingreso de los Equipos que utiliza)
- [M] Retorna al menu anterior CIPRMENU
- [P] Retorna al menu principal CIMENU00

## CIPRAD10

**PROGRAMA:** Ingreso de Datos Generales de Proyectos

**ARCHIVOS:** CIPRFILE.DBF  
CIARFILE.DBF  
CIUNFILE.DBF

**INDICES:** PRCODIGO.NDX  
ARCODIGO.NDX  
UNCODIGO.NDX

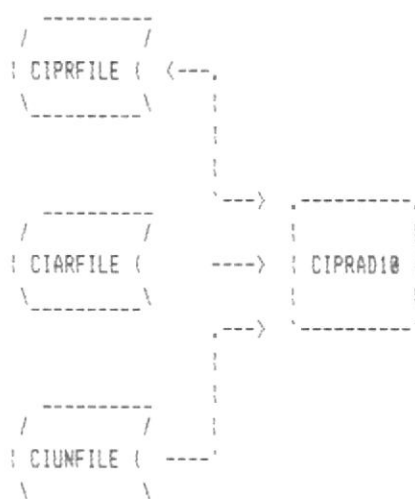

### PROCESO:

El programa permite adicionar proyectos de investigacion. Se ingresan los datos generales del proyecto. Se valida que el codigo del proyecto no exista en CIPRFILE. El codigo de unidad academica debe existir en CIUNFILE y el de area de investigacion debe existir en CIARFILE. Los demas datos que se ingresan son: titulo del proyecto, financiamiento y duracion, con ellos se graba un registro en CIPRFILE.

## CIPRAD20

**PROGRAMA:** Ingreso de Actividades involucradas en un Proyecto

**ARCHIVOS:** CIPRFILE.DBF  
CIACFILE.DBF

**INDICES:** PROCODIGO.NDX  
ACPRONUM.NDX



### PROCESO:

El programa permite adicionar las actividades involucradas en un proyecto de investigación. Se valida que el código del proyecto cuyas actividades van a ser registradas exista en CIPRFILE. El número de la actividad es generado automáticamente por el programa. Los datos que se ingresan son: el nombre de la actividad y el número de personas que intervienen, con ellos se graba un registro en CIACFILE. En CIPRFILE se va incrementado el número de actividades registradas a medida que se ingresan.





## CIPRAD30

**PROGRAMA:** Ingreso del Personal que interviene un el Proyecto

**ARCHIVOS:** CIPRFILE.DBF  
CIDPFILE.DBF  
CIPDLINK.DBF  
CIACFILE.DBF  
CIEDLINK.DBF

**INDICES:** PRCODIGO.NDX  
DPCEDULA.NDX  
FDPROCED.NDX  
ACPRONUM.NDX

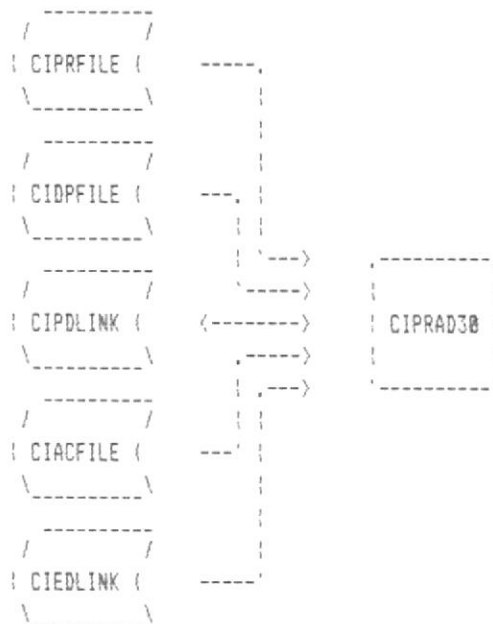

### PROCESO:

Se ingresa el código del proyecto cuyo personal va a ser registrado, este debe existir en CIPRFILE. Se valida que la persona este registrada en CIDPFILE. Se ingresa la labor, categoría, número de la actividad y horas que dedica al proyecto. Se valida que la persona no este registrada previamente en CIPDLINK, la actividad debe estar registrada en CIACFILE, si es operador de equipo en el proyecto, debe estar registrado en CIEDLINK. Si los datos ingresados son correctos, se graba un registro en CIPDLINK.

## CIPRAD40

**PROGRAMA:** Ingreso del Equipo que utiliza un Proyecto

**ARCHIVOS:** CIPRFILE.DBF  
CIPELINK.DBF  
CIEQFILE.DBF

**INDICES:** PROCODIGO.NDX  
PEPROEQU.NDX  
EQCODIGO.NDX

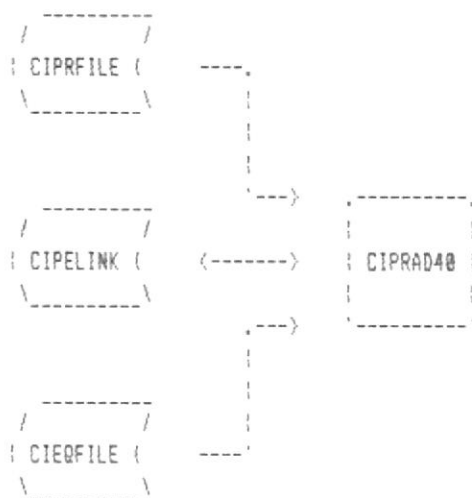

### PROCESO:

Se ingresa el código del proyecto cuyo equipo va a ser registrado, este debe existir en CIPRFILE. Se valida que cada equipo que se ingrese exista en CIEQFILE y además que no haya estado registrado previamente para el proyecto en CIPELINK, en este archivo se graba un registro con el código del proyecto y con el código del equipo que utiliza.

## CIPRMO00

PROGRAMA: Menu de Modificacion de Proyectos

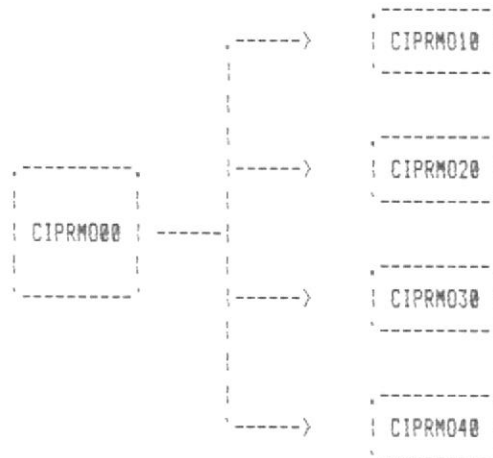

### PROCESO:

El programa presenta el menu de Modificacion de proyectos que tiene 6 opciones:

- [1] Llama al programa CIPRMO10 (Modificacion de Datos Generales)
- [2] Llama al programa CIPRMO20 (Modificacion de Activides)
- [3] Llama al programa CIPRMO30 (Modificacion del Personal que interviene)
- [4] Llama al programa CIPRMO40 (Retiro de Equipos)
- [M] Retorna al menu anterior CIPRMENU
- [P] Retorna al menu principal CIMENU00

## CIPRMO10

**PROGRAMA:** Modificacion de Datos Generales de un Proyecto

**ARCHIVOS:** CIPRFILE.DBF  
CIARFILE.DBF  
CIUNFILE.DBF

**INDICES:** PROCODIGO.NDX  
ARCODIGO.NDX  
UNCODIGO.NDX

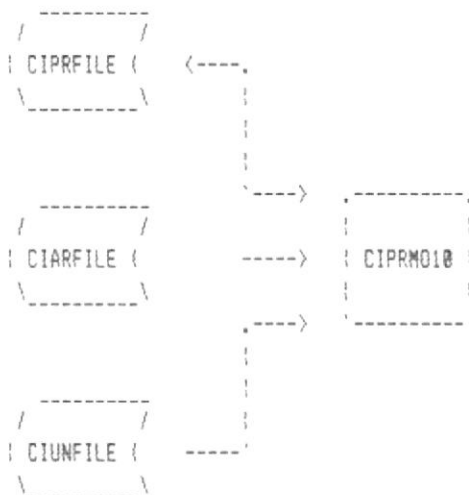

### PROCESO:

Se ingresa el código del proyecto cuyos datos se van a modificar, este debe existir en CIPRFILE. Se pueden modificar los siguientes datos: unidad académica que debe existir en CIUNFILE, área de investigación que debe existir en CIARFILE, título del proyecto, financiamiento y duración. Si se hizo alguna modificación se actualiza el registro en CIPRFILE.

## CIPRMO20

**PROGRAMA:** Modificacion de Actividades de un Proyecto

**ARCHIVOS:** CIPRFILE.DBF  
CIACFILE.DBF  
CIPDLINK.DBF

**INDICES:** PROCODIGO.NDX  
ACPRONUM.NDX  
PDPROCED.NDX

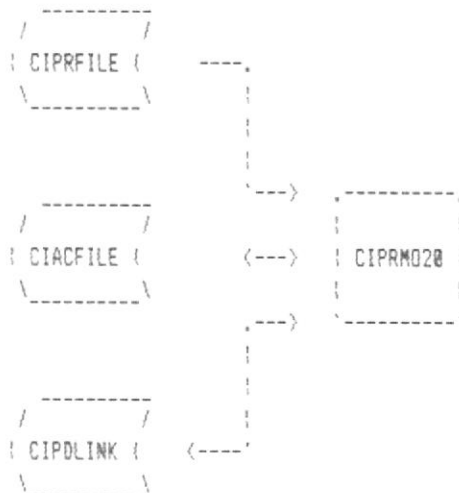

### PROCESO:

Se ingresa el código del proyecto cuyas actividades van a ser modificadas, este proyecto debe existir en CIPRFILE. Las actividades son mostradas una en cada pantalla a manera de consulta, ingresando una opción el nombre de la actividad y el número de personas que intervienen pueden ser modificados, entonces se actualiza el registro en CIACFILE. Por medio de otra opción, la actividad puede ser eliminada, entonces se borra el registro de CIACFILE, se borran de CIPDLINK todos los registros cuyo proyecto y actividad coincidan con los que se desea eliminar.

## CIPRMO30

**PROGRAMA:** Modificacion del Personal de un Proyecto.

**ARCHIVOS:** CIPRFILE.DBF  
CIDPFILE.DBF  
CIPDLINK.DBF  
CIACFILE.DBF  
CIEDLINK.DBF

**INDICES:** PROCODIGO.NDX  
DPCEDULA.NDX  
PDPROCED.NDX  
ACPRONUM.NDX

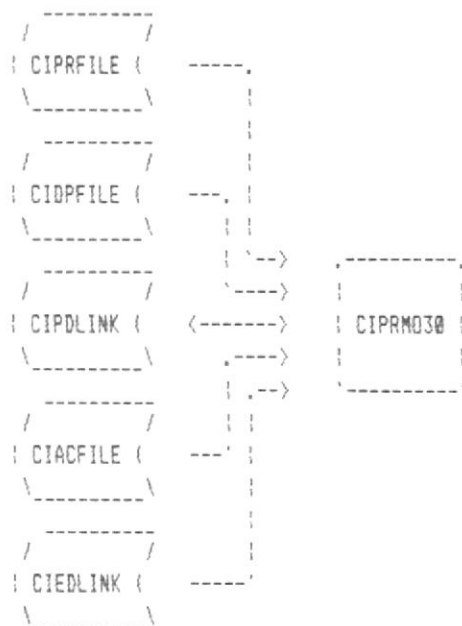

### PROCESO:

Se ingresa el código del proyecto cuyo personal va a ser modificado, este debe existir en CIPRFILE. Las personas registradas para el proyecto son mostradas una por cada pantalla a manera de consulta. Ingresando una opción pueden ser modificados la labor, categoría, horas de dedicación, y la actividad que debe existir en CIACFILE, entonces se actualiza el registro en CIPDLINK. Por medio de otra opción, la persona puede ser retirada del proyecto, entonces se borra el registro de CIPDLINK.

## CIPRMO40

**PROGRAMA:** Retiro del Equipo que utiliza un Proyecto

**ARCHIVOS:** CIPRFILE.DBF  
CIPELINK.DBF  
CIEQFILE.DBF

**INDICES:** PRCODIGO.NDX  
PEPROEQU.NDX  
ECCODIGO.NDX

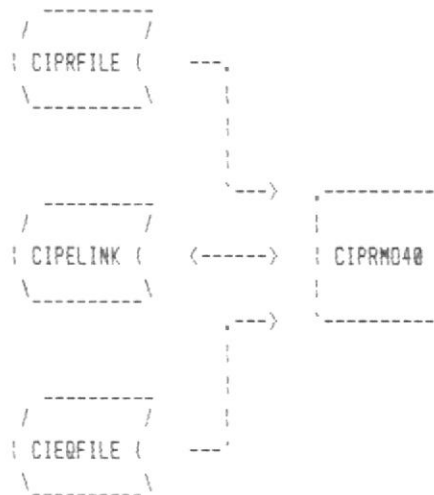

### PROCESO:

Se ingresa el código del proyecto cuyo equipo va a ser retirado, el proyecto debe existir en CIPRFILE. El programa mostrara por pantalla los equipos que tiene registrado el proyecto. Por medio de una opción se escoge el equipo a retirar, este registro es borrado de CIPELINK.

## CIPRC000

PROGRAMA: Menu de Consulta de Proyectos

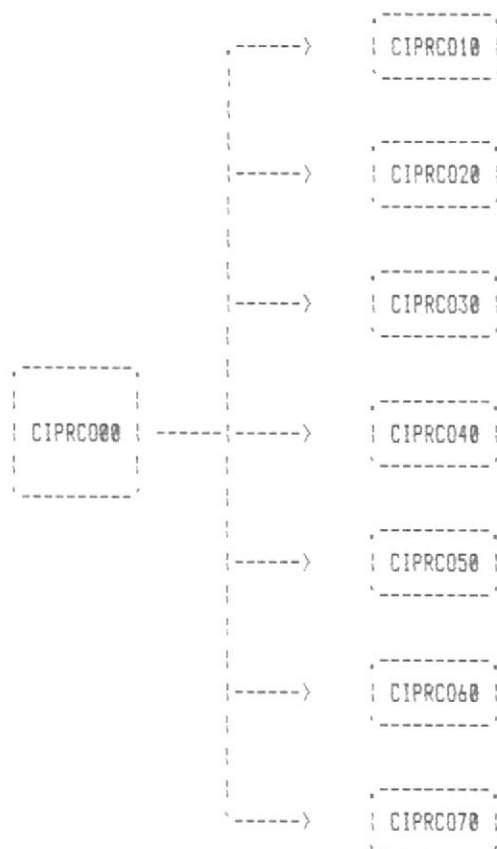

### PROCESO:

El programa presenta el menu de Consulta de proyectos que tiene 9 opciones:

- [1] Llama al programa CIPRC010 (Consulta de datos generales)
- [2] Llama al programa CIPRC020 (Consulta de todos los proyectos)
- [3] Llama al programa CIPRC030 (Consulta Proyectos por Area de Investigacion)
- [4] Llama al programa CIPRC040 (Consulta Proyectos por Unidad



Academica)

- [5] Llama al programa CIPRC050 (Consulta Proyectos entre fechas)
- [6] Llama al programa CIPRC060 (Consulta de financiamiento de por proyecto entre fechas)
- [7] Llama al programa CIPRC070 (Consulta de financiamiento general entre fechas)
- [M] Retorna al menu anterior CIPRMENU
- [P] Retorna al menu principal CIMENU00

## CIPRC010

**PROGRAMA:** Consulta de Datos Generales de un Proyecto

**ARCHIVOS:** CIPRFILE.DBF  
CIARFILE.DBF  
CIUNFILE.DBF  
CIACFILE.DBF

**INDICES:** PRCODIGO.NDX  
ACPRONUM.NDX

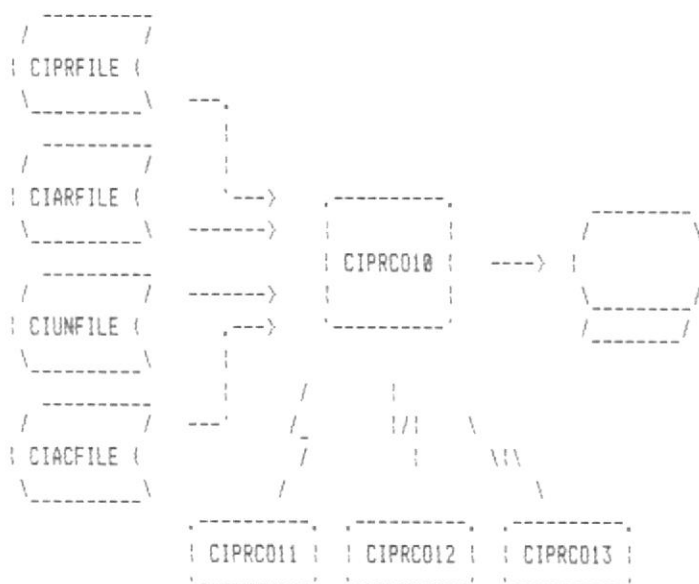

### PROCESO:

Se ingresa el código del proyecto cuyos datos se desean consultar, el proyecto debe existir en CIPRFILE. El sistema mostrara en la pantalla los siguientes datos: unidad academica, area de investigacion, titulo del proyecto, financiamiento y duracion. Por medio de opciones el programa permite consultar el personal del proyecto para lo cual llama al programa CIPRC011, llama al programa CIPRC012 para poder consultar los equipos que utiliza el proyecto y llama al programa CIPRC013 para consultar las actividades del proyecto.

## CIPRC011

**PROGRAMA:** Consulta de Personal que interviene en un Proyecto.

**ARCHIVOS:** CIPDLINK.DBF  
CIDPFILE.DBF

**INDICES:** PDPROCED.NDX  
DFCEDULA.NDX

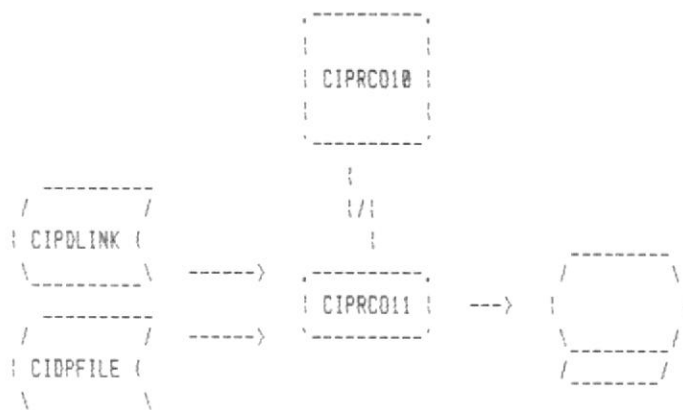

### PROCESO:

El programa es llamado por el programa CIPRC010. Permite consultar el personal que interviene en el proyecto. Si hay registros en CIPDLINK, muestra hasta 14 personas por cada pantalla. Los datos que se presentan son: número de cedula y apellidos de la persona, labor, categoria, actividad y número de horas que dedica al proyecto.

## CIPRC012

**PROGRAMA:** Consulta del Equipo que utiliza un Proyecto.

**ARCHIVOS:** CIEQFILE.DBF  
CIPELINK.DBF

**INDICES:** EOCODIGO.NDX



### PROCESO:

El programa es llamado por el programa CIPRC010. Permite consultar el equipo que es utilizado en un proyecto. Si hay registros en CIPELINK, muestra hasta 14 equipos por cada pantalla. Los datos que se presentan son: código y nombre del equipo, código de la unidad académica a la que pertenece y porcentaje de disponibilidad de uso para investigación.

## CIPRC013

**PROGRAMA:** Consulta de las Actividades de un Proyecto.

**ARCHIVOS:** CIACFILE.DBF

**INDICES:** ARCODIGO.NDX

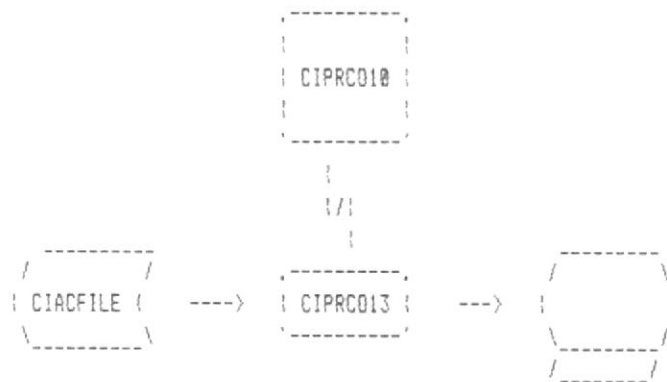

### PROCESO:

El programa es llamado por el programa CIPRC010. Permite consultar las actividades involucradas en un proyecto. Si hay registros en CIACFILE, muestra hasta 14 actividades por cada pantalla. Los datos que se presentan son: número, nombre y número de personas de la actividad. Adicionalmente aparece el total de actividades registradas para el proyecto.

## CIPRCO20

PROGRAMA: Consulta de todos los proyectos

ARCHIVOS: CIPRFILE.DBF

INDICES: PRCODIGO.NDX



BIBLIOTECA



### PROCESO:

Se valida que hayan proyectos que consultar en CIPRFILE. El programa muestra el código y nombre de hasta 6 proyectos por cada pantalla. También aparece el número de proyectos grabados.

## CIPRCO30

**PROGRAMA:** Consulta de Proyectos por Area de Investigacion

**ARCHIVOS:** CIPRFILE.DBF  
CIARFILE.DBF

**INDICES:** PRCODIGO.NDX  
ARCODIGO.NDX

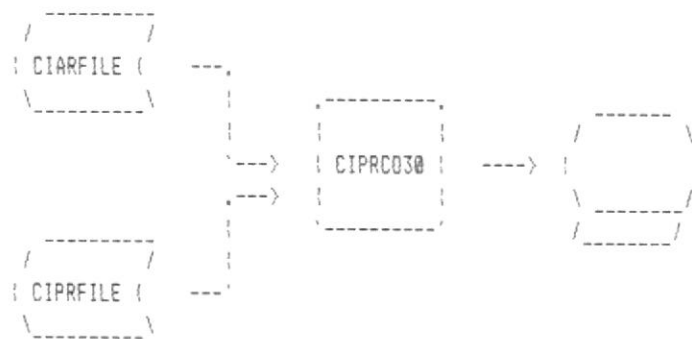

### PROCESO:

Se ingresa el código del área de investigación cuyos proyectos se desea consultar, el área debe existir en CIARFILE. Si hay registros en CIPRFILE que cumplan la condición, el programa mostrará el código y nombre de hasta 6 proyectos por cada pantalla, además aparece el número de proyectos que pertenecen al área ingresada.

## CIPRC040

**PROGRAMA:** Consulta de Proyectos por Unidad Academica

**ARCHIVOS:** CIPRFILE.DBF  
CIUNFILE.DBF

**INDICES:** PRCODIGO.NDX  
UNCODIGO.NDX



### PROCESO:

Se ingresa el código de la unidad académica cuyos proyectos se desea consultar, la unidad debe existir en CIARFILE. Si hay registros en CIPRFILE que cumplan la condición, el programa mostrara el código y nombre de hasta 6 proyectos por cada pantalla, además aparece el número de proyectos grabados para la unidad ingresada.



## CIPRC050

**PROGRAMA:** Consulta de Proyectos entre fechas

**ARCHIVOS:** CIPRFILE.DBF

**INDICES:** PRCODIGO.NDX



### PROCESO:

Se puede consultar ya sea por fecha de inicio, aprobacion o terminacion del proyecto. Se debe ingresar un rango de fechas por medio del cual se seleccionan los proyectos a consultar. Si hay en CIPRFILE hay proyectos que cumplan la condicion, el programa mostrara el codigo y nombre de hasta 6 proyectos por cada pantalla, ademas aparece el numero de proyectos grabados entre las fechas ingresadas.

## CIPRC060

**PROGRAMA:** Consulta de Financiamiento entre fechas.

**ARCHIVOS:** CIPRFILE.DBF

**INDICES:** PRCODIGO.NDX

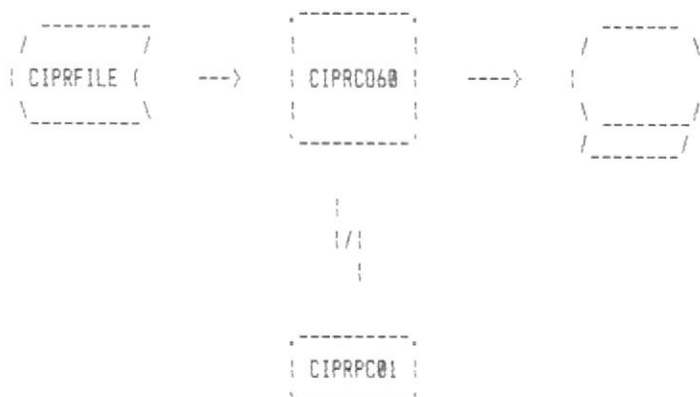

### PROCESO:

Se puede consultar ya sea por fecha de inicio, aprobacion o terminacion del proyecto. Se debe ingresar un rango de fechas por medio del cual se seleccionan los proyectos a consultar. Si en CIPRFILE hay proyectos que cumplan la condicion, el programa mostrara el codigo y los montos que componen el financiamiento de cada proyecto, ademas aparece el total de proyectos grabados entre las fechas ingresadas. Por medio de opcion se puede visualizar la suma general de los montos del financiamiento, para ello llama al programa CIPRPC01.

## CIPRPC01

PROGRAMA: Consulta de Financiamiento General

ARCHIVOS: CIPRFILE.DBF

INDICES: PRCODIGO.NDX

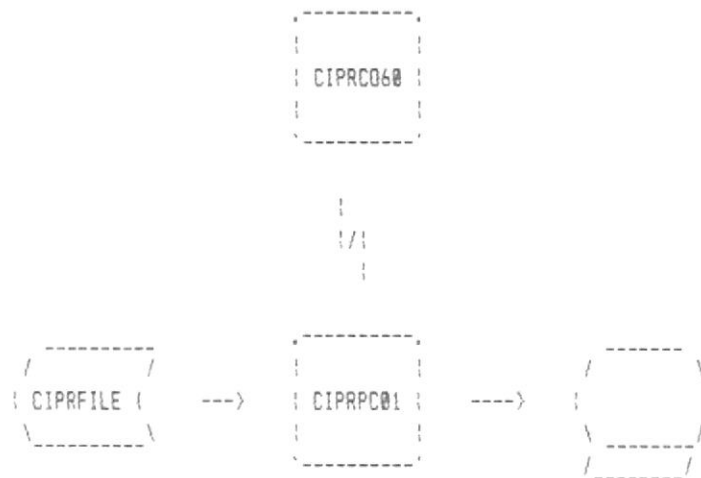

### PROCESO:

El programa es llamado por el programa CIPRPC060 y suma cada monto del financiamiento de cada proyecto y los presenta en pantalla como totales generales.

## CIPREL00

**PROGRAMA:** Eliminacion de un Proyecto de Investigacion

**ARCHIVOS:** CIPRFILE.DBF  
CIARFILE.DBF  
CIUNFILE.DBF  
CIACFILE.DBF  
CIPDLINK.DBF  
CIPELINK.DBF

**INDICES:** PROCODIGO.NDX  
ACPRONUM.NDX  
PDPROCED.NDX  
PEPROEQU.NDX

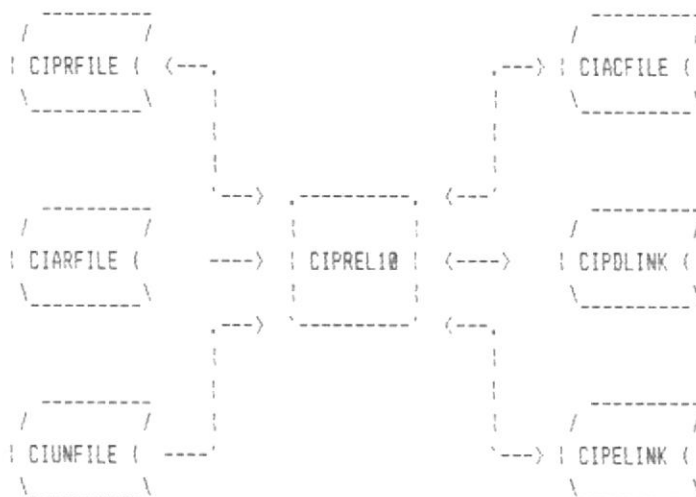

### PROCESO:

Se ingresa el código del proyecto que se desea eliminar, este debe existir en CIPRFILE. Se muestran los datos generales del proyecto por pantalla. Si se decide eliminar el proyecto, se elimina el registro de CIPRFILE, se eliminan los registros de CIPDLINK que son la relación entre el personal y el proyecto, se eliminan los registros de CIPELINK que son la relación entre los equipos y el proyecto, se eliminan los registros de las actividades del proyecto en CIACFILE.

## CIPRE00

PROGRAMA: Menu de Reporte de Proyectos

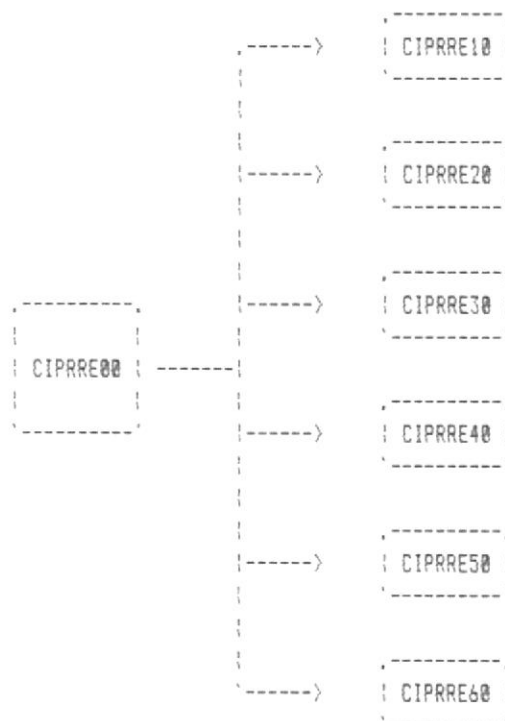

### PROCESO:

El programa presenta el menu de Reporte de proyectos que tiene 8 opciones:

- [1] Llama al programa CIPRE10 (Reporte de datos generales)
- [2] Llama al programa CIPRE20 (Lista de codigos de todos los proyectos)
- [3] Llama al programa CIPRE30 (Reporte de Proyectos por Area de Investigacion)
- [4] Llama al programa CIPRE40 (Reporte de Proyecetos por Unidad Academica)
- [5] Llama al programa CIPRE50 (Reporte de Proyectos entre fechas)

- [6] Llama al programa CIPRRE60 (Reporte de Financiamiento por proyecto entre fechas)
- [M] Retorna al menu anterior CIPRMENU
- [P] Retorna al menu principal CIMENU00



## CIPRE10

**PROGRAMA:** Reporte de Datos Generales de Proyectos

**ARCHIVOS:** CIPRFILE.DBF

**INDICES:** PRCODIGO.NDX

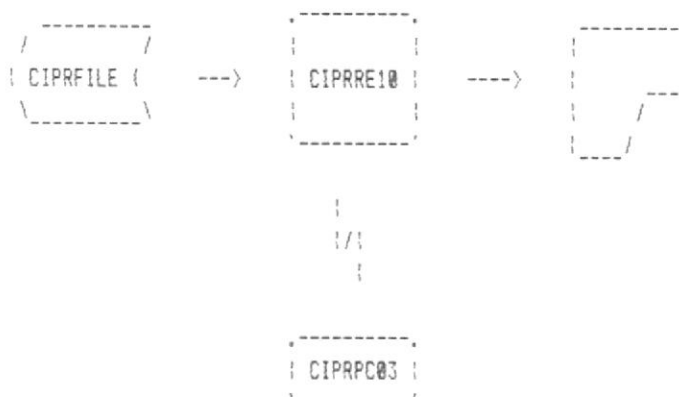

### PROCESO:

Se ingresa el código del proyecto cuyos datos se desean imprimir, el proyecto debe existir en CIPRFILE. El programa permite escoger los datos que se van a imprimir, de esta manera se pueden imprimir todos los datos, solo datos generales, solo personal que participa, solo equipos que utiliza el proyecto o solo las actividades involucradas en el mismo. Para ello llama al programa CIPRPC03.

## CIPRPC03

**PROGRAMA:** Reporte de Datos Generales de un Proyecto.

**ARCHIVOS:** CIPRFILE.DBF  
CIUNFILE.DBF  
CIARFILE.DBF  
CIDPFILE.DBF  
CIPDLINK.DBF  
CIACFILE.DBF  
CIEQFILE.DBF  
CIPELINK.DBF

**INDICES:** PROCODIGO.NDX  
UNCODIGO.NDX  
ARCODIGO.NDX  
DPCEDULA.NDX  
PDPROCED.NDX  
ACPRONUM.NDX  
EQCODIGO.NDX  
PEPROEQU.NDX

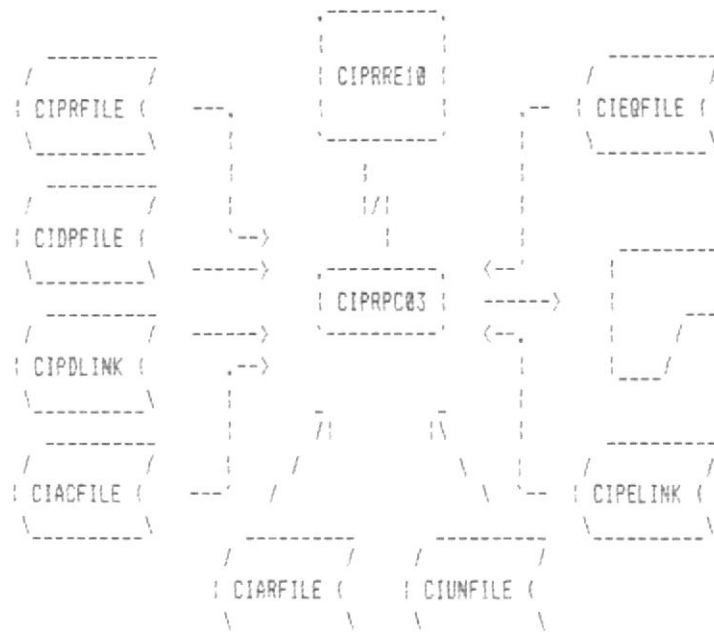

### PROCESO:

El programa es llamado por el programa CIPRRE10. Permite imprimir los datos generales de los proyectos como código y



titulo del proyecto, codigo y nombre de la unidad academica a la que pertenece el proyecto, codigo y nombre del area de investigacion con la que esta relacionado, los montos que componen el financiamiento y las fechas que componen la duracion del proyecto. Se puede imprimir ademas el personal que interviene en el proyecto, los datos que aparecen en el reporte se toman de CIPDLINK, CIDPFILE y CIACFILE y son: numero de cedula y nombre de la persona, labor, categoria, actividad y numero de horas que dedica al proyecto. Tambien se puede imprimir el equipo que usa el proyecto, en este caso los datos que aparecen en el reporte se toman de CIEQFILE y CIPELINK y son: codigo y nombre del equipo y porcentaje de disponibilidad de uso del equipo para investigacion. Se puede imprimir ademas las actividades involucradas en el proyecto, los datos que aparecen en el reporte se toman de CIACFILE y son: numero, nombre y numero de personas de la actividad.

## CIPRE20

**PROGRAMA:** Lista de Codigos de todos los Proyectos.

**ARCHIVOS:** CIPRFILE.DBF  
AUXILIAR.DBF

**INDICES:** PROCODIGO.NDX



### PROCESO:

Se valida que hayan proyectos que imprimir en CIPRFILE. Si el reporte se ordena por nombre del proyecto el programa usa un archivo temporal para sort llamado AUXILIAR. En el reporte aparece el codigo y nombre del proyecto, datos que son tomados de CIPRFILE.

## CIPRE30

**PROGRAMA:** Lista de Proyectos por Area de Investigacion.

**ARCHIVOS:** CIPRFILE.DBF  
CIARFILE.DBF  
CIDPFILE.DBF  
CIPDLINK.DBF  
AUXILIAR.DBF

**INDICES:** PRCODIGO.NDX  
ARCODIGO.NDX

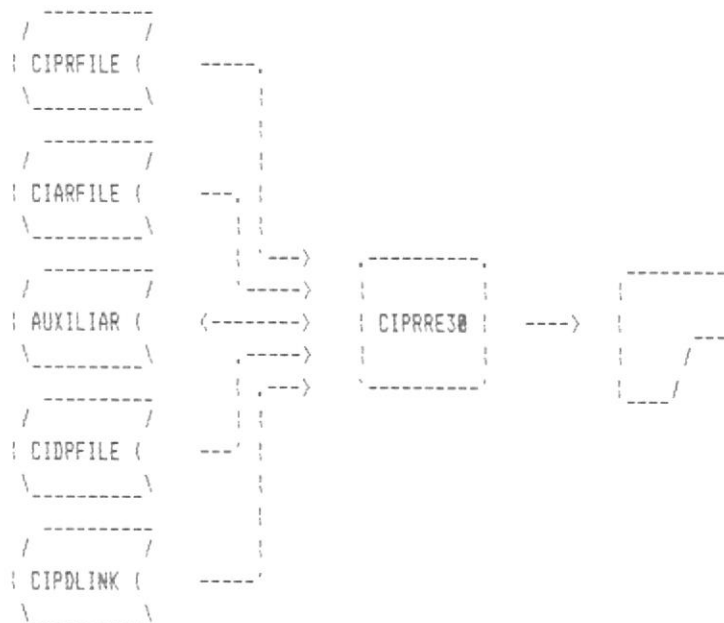

### PROCESO:

Se valida que hayan proyectos que imprimir en CIPRFILE. Este archivo se ordena por area, fecha de inicio y codigo del proyecto en un archivo temporal para sort llamado AUXILIAR. En el reporte aparecen los proyectos agrupados por area de investigacion. Los datos que se imprimen son codigo y titulo del proyecto, fecha de inicio, codigo de la unidad academica y los datos de los investigadores responsables que son tomados de CIPDLINK y de CIDPFILE.

## CIPRE40

**PROGRAMA:** Lista de Proyectos por Unidad Academica.

**ARCHIVOS:** CIPRFILE.DBF  
CIUNFILE.DBF  
CIDPFILE.DBF  
CIPDLINK.DBF  
AUXILIAR.DBF

**INDICES:** PROCODIGO.NDX  
UNCODIGO.NDX

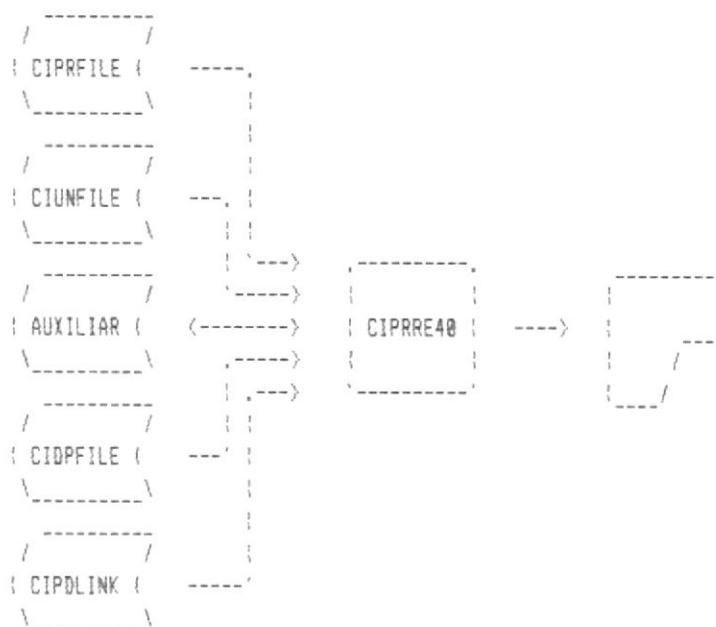

### PROCESO:

Se valida que hayan proyectos que imprimir en CIPRFILE. Este archivo se ordena por unidad, fecha de inicio y codigo del proyecto en un archivo temporal para sort llamado AUXILIAR. En el reporte aparecen los proyectos agrupados por unidad academica. Los datos que se imprimen son codigo y titulo del del proyecto, fecha de inicio, codigo del area de investigacion, y los datos de los investigadores responsables que son tomados de CIPDLINK y de CIDPFILE.

## CIPRES0

**PROGRAMA:** Reporte de Proyectos entre fechas.

**ARCHIVOS:** CIPRFILE.DBF  
CIARFILE.DBF  
CIUNFILE.DBF  
CIDPFILE.DBF  
CIPDLINK.DBF

**INDICES:** PROCODIGO.NDX  
ARCODIGO.NDX  
UNCODIGO.NDX  
DPCEDULA.NDX

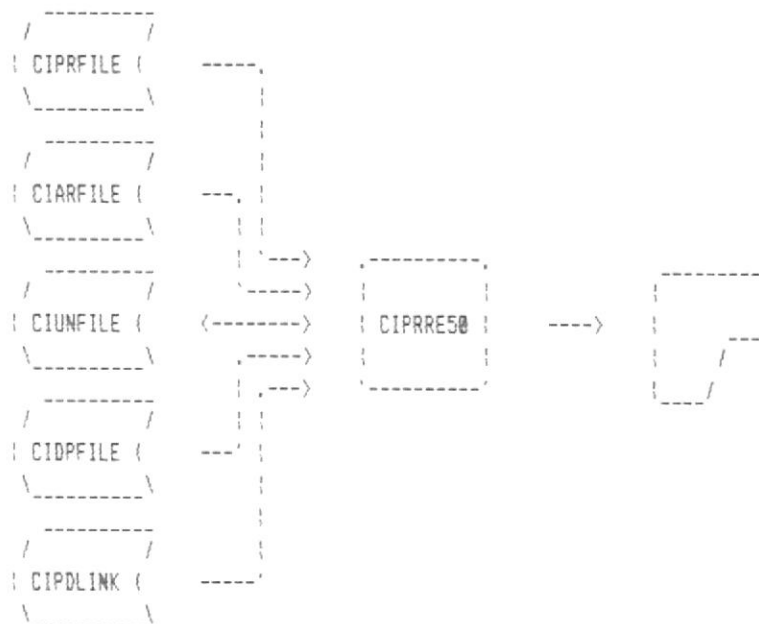

### PROCESO:

Se puede imprimir ya sea por fecha de inicio, aprobacion o terminacion del proyecto. Se debe ingresar un rango de fechas por medio del cual se seleccionan los proyectos a imprimir. Si en CIPRFILE hay proyectos que cumplan la condicion, en el reporte apareceran el codigo, titulo del proyecto, los montos que componen el financiamiento, codigo y nombre de la unidad que se toma de CIUNFILE, el codigo y nombre del area que se toma de CIARFILE, la duracion del proyecto y los datos de los investigadores responsables que se toman de CIPDLINK y CIDPFILE.

## CIPRE60

**PROGRAMA:** Reporte de Financiamiento de Proyectos entre fechas

**ARCHIVOS:** CIPRFILE.DBF

**INDICES:** PROCODIGO.NDX



### PROCESO:

Se puede imprimir ya sea por fecha de inicio, aprobacion o terminacion del proyecto. Se debe ingresar un rango de fechas por medio del cual se seleccionan los proyectos a imprimir. Si hay proyectos en CIPRFILE que cumplan la condicion, en el reporte apareceran el codigo y titulo del proyecto y cada uno de los montos que componen el financiamiento.

PROGRAMAS DE TESIS DE  
INVESTIGACION

## C I T E M E N U

PROGRAMA: Menu de Tesis de Investigacion

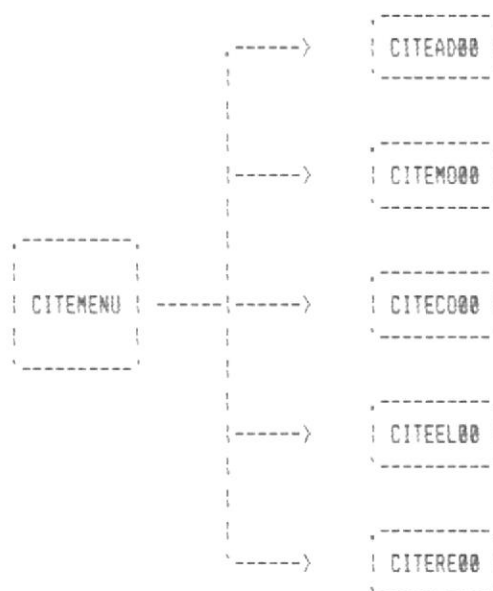

### PROCESO:

El programa presenta el menu de tesis que tiene 7 opciones:

- [1] Llama al programa CITEAD00 (Ingreso de Tesis)
- [2] Llama al programa CITEM000 (Modificacion de Tesis)
- [3] Llama al programa CITECO00 (Menu de Consulta)
- [4] Llama al programa CITEEL00 (Eliminacion de Tesis)
- [5] Llama al programa CITERE00 (Menu de Reportes)
- [P] Retorna al menu principal CIMENU00
- [S] Sale del sistema



## CITEAD00

**PROGRAMA:** Ingreso de Tesis de Investigacion

**ARCHIVOS:** CITEFILE.DBF  
CIDPFILE.DBF  
CIARFILE.DBF  
CIUNFILE.DBF

**INDICES:** TECODTES.NDX  
DPCEDULA.NDX  
ARCODIGO.NDX  
UNCODIGO.NDX

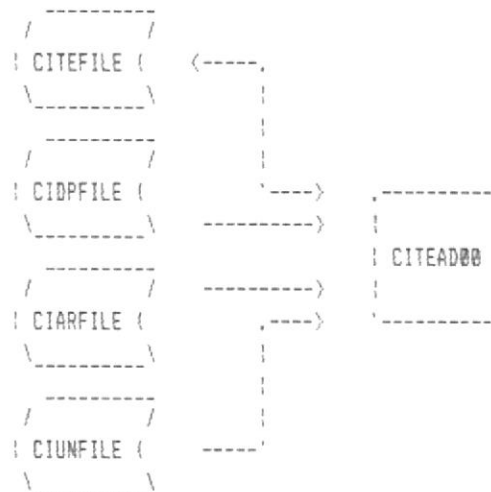

### PROCESO:

El programa permite adicionar tesis de investigacion. Se valida que el codigo de la tesis no exista en CITEFILE. Los datos que se ingresan son: autor(es) de la tesis, numero de cedula del director que debe existir en CIDPFILE, codigo de la unidad academica debe existir en CIUNFILE, codigo del area de investigacion que debe existir en CIARFILE, titulo de la tesis financiamiento y duracion, con ellos se graba un registro en CITEFILE.

## C I T E M 0 0 0

**PROGRAMA:** Modificacion de Tesis de Investigacion

**ARCHIVOS:** CITEFILE.DBF  
CIDPFILE.DBF  
CIARFILE.DBF  
CIUNFILE.DBF

**INDICES:** TECODTES.NDX  
DPCEDULA.NDX  
ARCODIGO.NDX  
UNCODIGO.NDX

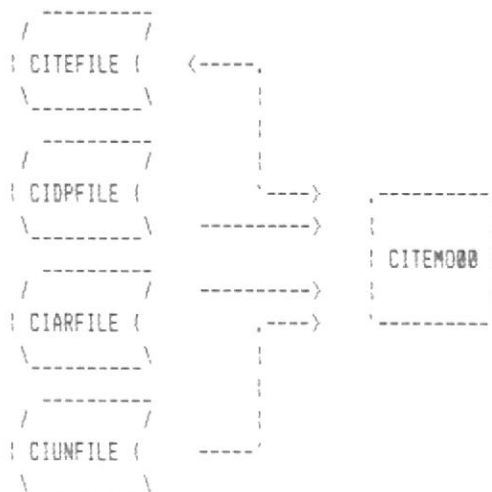

### PROCESO:

Se ingresa el codigo de la tesis que se desea modificar. Se valida que el codigo de la tesis exista en CITEFILE. Los datos que se pueden modificar son: autor(es) de la tesis, numero de cedula del director que debe existir en CIDPFILE, codigo de la unidad academica que debe existir en CIUNFILE, codigo del area de investigacion que debe existir en CIARFILE, titulo de la tesis, financiamiento y duracion. Si se cambia algun dato, el registro es actualizado en CITEFILE.

## CITECO00

PROGRAMA: Menu de Consultas de Tesis de Investigacion

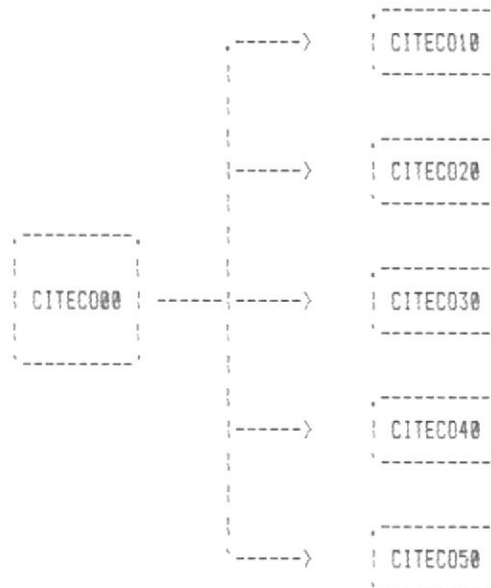

### PROCESO:

El programa presenta el menu de Consultas de tesis que tiene 7 opciones:

- [1] Llama al programa CITECO10 (Consulta de datos generales)
- [2] Llama al programa CITECO20 (Consulta de todas las tesis)
- [3] Llama al programa CITECO30 (Consulta de Tesis por Area)
- [4] Llama al programa CITECO40 (Consulta de Tesis por Unidad)
- [5] Llama al programa CITECO50 (Consulta de Tesis entre fechas)
- [M] Retorna al menu anterior CITEMENU.
- [P] Retorna al menu principal CIMENU00.

# CITECO10

PROGRAMA: Consulta de Datos Generales de una Tesis

ARCHIVOS: CITEFILE.DBF

CIDPFIL.DBF

CIARFIL.DBF

CIUNFIL.DBF

INDICES:

TECODTES.NDX

DPCEDULA.NDX

ARCODIGO.NDX

UNCODIGO.NDX

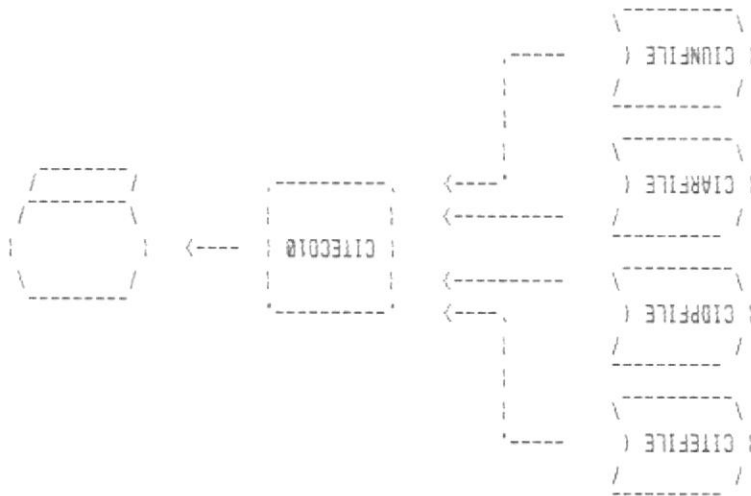

PROCESO:

Se ingresa el código, título o autor de la tesis que se desea consultar. Si existen registros en CITEFILE que cumplan con la condición de consulta, el programa mostrará una tesis por pantalla. Los datos que se presentan son: código de la tesis, autor(es), número de cédula y nombre del director este se toma de CIDPFIL, código y nombre de la unidad que se toma de CIUNFIL, código y nombre del área de investigación que se toma de CIARFIL, título de la tesis, financiamiento y duración.

Se valida que hayan tesis que consultar en CITEFILE. El programa muestra el código y nombre de hasta 6 tesis por cada pantalla. También aparece el número de tesis grabadas.

PROCESO:



PROGRAMA: Consulta de Códigos de las Tesis  
 ARCHIVOS: CITEFILE.DBF  
 INDICES: TECODTES.NDX

CITECO20

## CITECO30

**PROGRAMA:** Consulta de Tesis por Area de Investigacion

**ARCHIVOS:** CITEFILE.DBF  
CIARFILE.DBF

**INDICES:** TECODTES.NDX  
ARCODIGO.NDX

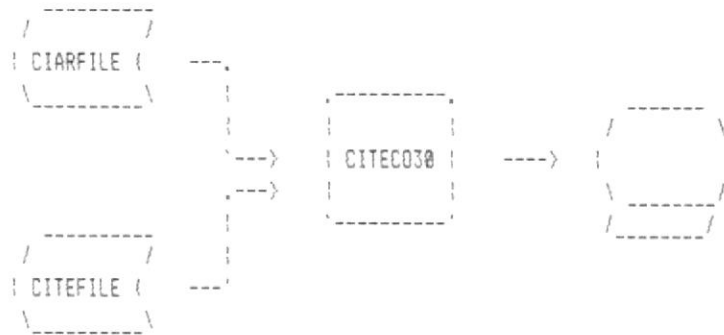

### PROCESO:

Se ingresa el código del área de investigación cuyas tesis se desea consultar, el área debe existir en CIARFILE. Si hay registros en CITEFILE que cumplan la condición, el programa mostrara el código y nombre de hasta 6 tesis por cada pantalla, además aparece el número de tesis que se relacionan con el área ingresada.

## CITECO40

**PROGRAMA:** Consulta de Tesis por Unidad Academica

**ARCHIVOS:** CITEFILE.DBF  
CIUNFILE.DBF

**INDICES:** TECODTES.NDX  
UNCODIGO.NDX



BIBLIOTECA NACIONAL DE MEXICO

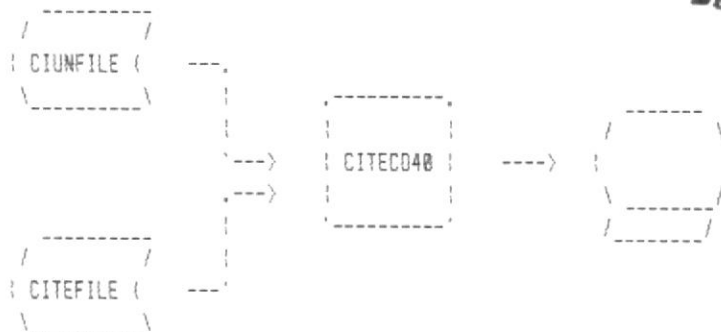

### PROCESO:

Se ingresa el código de la unidad académica cuyas tesis se desea consultar, la unidad debe existir en CIUNFILE. Si hay registros en CITEFILE que cumplan la condición, el programa mostrará el código y nombre de hasta 6 tesis por cada pantalla, además aparece el número de tesis que pertenecen a la unidad ingresada.

## CITECO50

**PROGRAMA:** Consulta de Tesis entre fechas

**ARCHIVOS:** CITEFILE.DBF

**INDICES:** TECODIGO.NDX



### PROCESO:

Se puede consultar ya sea por fecha de inicio, aprobacion o terminacion del proyecto. Se debe ingresar un rango de fechas por medio del cual se seleccionan las tesis a consultar. Si hay tesis que cumplan la condicion en CITEFILE, el programa mostrara el codigo y nombre de hasta 6 tesis por cada pantalla, ademas aparece el numero de tesis grabadas entre las fechas ingresadas.



## CITEEL00

**PROGRAMA:** Eliminacion de una Tesis de Investigacion

**ARCHIVOS:** CITEFILE.DBF  
CIDPFILE.DBF  
CIARFILE.DBF  
CIUNFILE.DBF

**INDICES:** TECODTES.NDX  
DPCEDULA.NDX  
ARCODIGO.NDX  
UNCODIGO.NDX

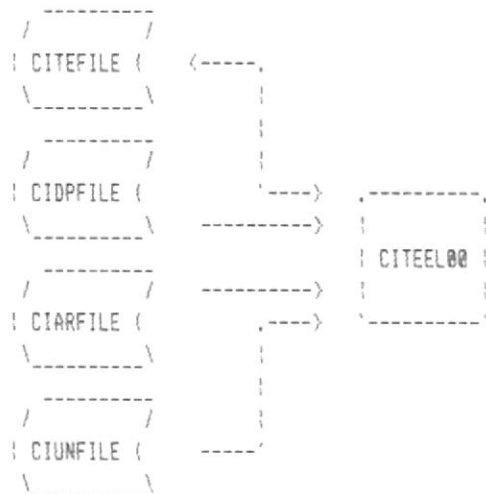

### PROCESO:

Se ingresa el código de la tesis que se desea eliminar. Se valida que el código de la tesis exista en CITEFILE. Los datos de la tesis se muestran por pantalla y son: autor(es), número de cedula y nombre del director este se toma de CIDPFILE, código y nombre de la unidad este se toma de CIUNFILE, código y nombre del área de investigación este se toma de CIARFILE, título de la tesis, financiamiento y duración. Si se decide eliminar la tesis, el registro es borrado de CITEFILE.

## CITERE00

PROGRAMA: Menu de Reportes de Tesis de Investigacion

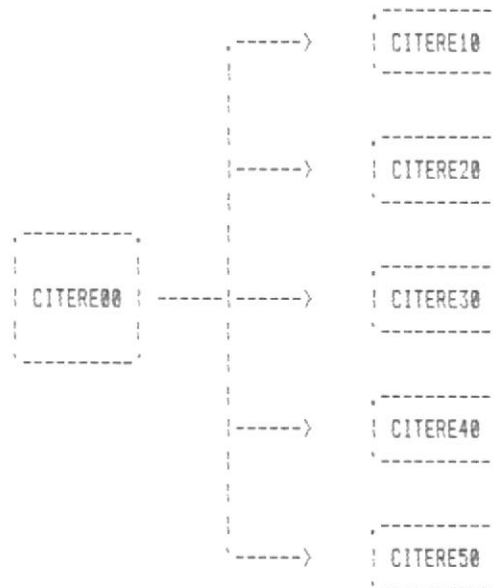

### PROCESO:

El programa presenta el menu de reportes de tesis que tiene 7 opciones:

- [1] Llama al programa CITERE10 (Reporte de datos generales)
- [2] Llama al programa CITERE20 (Lista de Codigos de Tesis)
- [3] Llama al programa CITERE30 (Reporte de Tesis por Area)
- [4] Llama al programa CITERE40 (Reporte de Tesis por Unidad)
- [5] Llama al programa CITERE50 (Reporte de Tesis entre fechas)
- [M] Retorna al menu anterior CITEMENU
- [P] Retorna al menu principal CIMENU00

## CITERE10

**PROGRAMA:** Reporte de Datos Generales de una Tesis

**ARCHIVOS:** CITEFILE.DBF  
CIDPFILE.DBF  
CIARFILE.DBF  
CIUNFILE.DBF

**INDICES:** TECODTES.NDX  
DPCEDULA.NDX  
ARCODIGO.NDX  
UNCODIGO.NDX

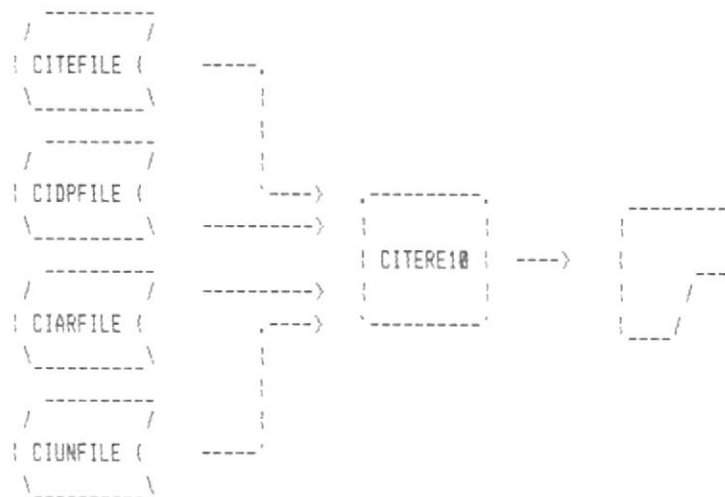

### PROCESO:

Se ingresa el código de la tesis que se desea imprimir, la tesis debe existir en CITEFILE. Los datos que aparecen en el reporte son autor(es), número de cedula y nombre del director que se toma de CIDPFILE, código y nombre de la unidad académica que se toma de CIUNFILE, código y nombre del área de investigación que se toma de CIARFILE, título de la tesis, financiamiento y duración.

## CITERE20

**PROGRAMA:** Lista de Codigos de todas las Tesis

**ARCHIVOS:** CITEFILE.DBF  
AUXILIAR.DBF

**INDICES:** TECODIGO.NDX

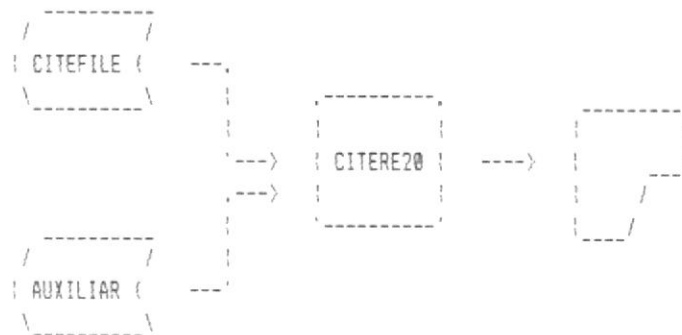

### PROCESO:

Se valida que hayan tesis que imprimir en CITEFILE. Si el reporte se ordena por nombre del proyecto el programa usa un archivo temporal para sort llamado AUXILIAR de lo contrario se usa el indice TECODIGO. En el reporte aparecen el codigo y nombre de la tesis, datos que son tomados de CITEFILE.

# CITERE30

PROGRAMA: Lista de Tesis por Area de Investigacion

ARCHIVOS: CITEFILE.DBF

CIAFILE.DBF

CIDPFLE.DBF

AUXILIAR.DBF

INDICES:

ARCODIGO.NDX

DPCEДУLA.NDX

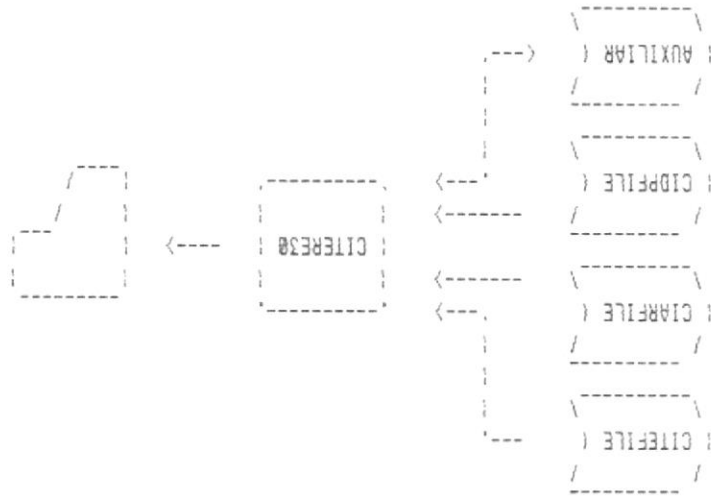

PROCESO:

Se valida que hayan tesis que imprimir en CITEFILE. Este archivo se ordena por area, fecha de inicio y codigo de la tesis en un archivo temporal para sort llamado AUXILIAR. En el reporte aparecen las tesis agrupadas por area de investigacion. Los datos que se imprimen son codigo y titulo de la tesis, fecha de inicio, director de la tesis que se toma de CIDPFLE y autores de la tesis.

## CITERE40

**PROGRAMA:** Lista de Tesis por Unidad Academica

**ARCHIVOS:** CITEFILE.DBF  
CIUNFILE.DBF  
CIDPFILE.DBF  
AUXILIAR.DBF

**INDICES:** UNCODIGO.NDX  
DPCEDULA.NDX

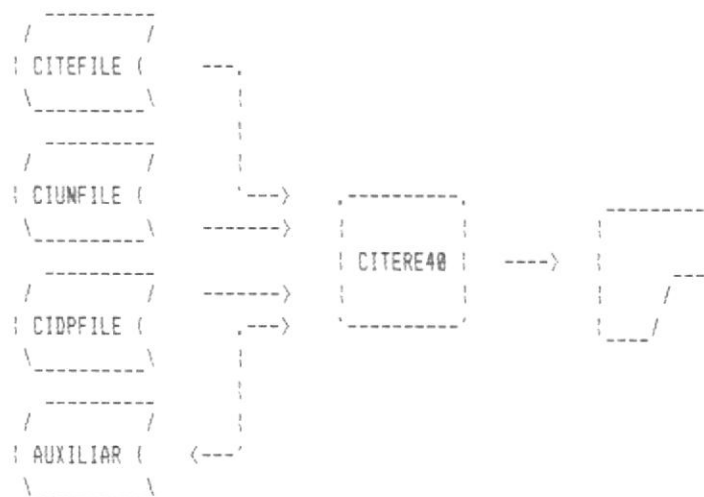

### PROCESO:

Se valida que hayan tesis que imprimir en CITEFILE. Este archivo se ordena por unidad, fecha de inicio y código de la tesis en un archivo temporal para sort llamado AUXILIAR. En el reporte aparecen las tesis agrupadas por unidad académica. Los datos que se imprimen son código y título de la tesis, fecha de inicio, director de la tesis que se toma de CIDPFILE y autores de la tesis.

## CITERES0

**PROGRAMA:** Reporte de Tesis entre fechas

**ARCHIVOS:** CITEFILE.DBF  
CIUNFILE.DBF  
CIARFILE.DBF  
CIDPFILE.DBF

**INDICES:** TECODTES.NDX  
UNCODIGO.NDX  
ARCODIGO.NDX  
DPCEDULA.NDX

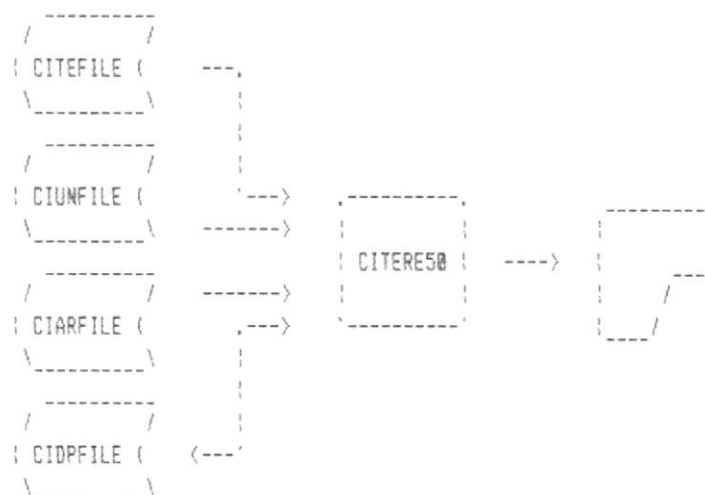

### PROCESO:

Se puede imprimir ya sea por fecha de inicio, aprobacion o terminacion del proyecto. Se debe ingresar un rango de fechas por medio del cual se seleccionan las tesis a imprimir. Si hay tesis en CITEFILE que cumplan la condicion, en el reporte apareceran el codigo y titulo de la tesis, los montos que componen el financiamiento, el codigo y nombre de la unidad que se toma de CIUNFILE, el codigo y nombre del area que se toma de CIARFILE, la duracion de la tesis, los autores y el numero de cedula, nombre del director que se toma de CIDPFILE.

PROGRAMAS DE PERSONAL



## CIDPMENU

PROGRAMA: Menu de Personal

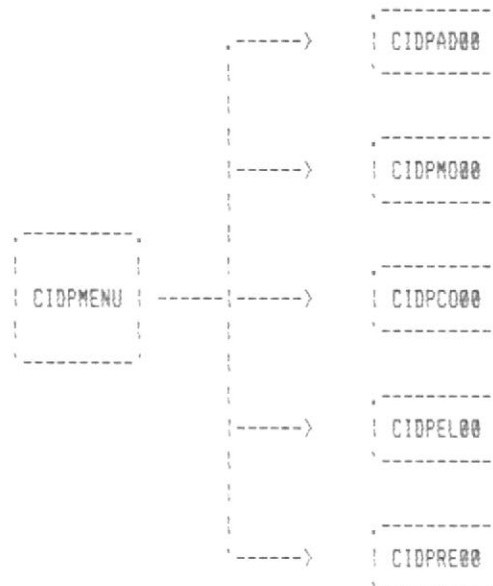

### PROCESO:

El programa presenta el menu de personal que tiene 7 opciones:

- [1] Llama al programa CIDPAD00 (Menu de Ingreso)
- [2] Llama al programa CIDPM000 (Menu de Modificacion)
- [3] Llama al programa CIDPC000 (Menu de Consulta)
- [4] Llama al programa CIDPEL00 (Menu de Eliminacion)
- [5] Llama al programa CIDPRE00 (Menu de Reportes)
- [P] Retorna al menu principal CIMENU00.
- [S] Sale del sistema.

## CIDPAD00

PROGRAMA: Menu de Ingreso de Personal

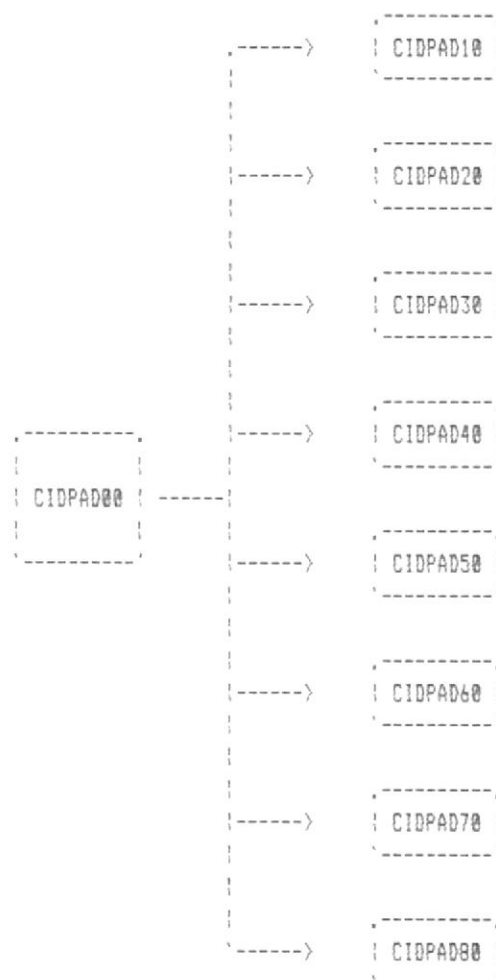

### PROCESO:

El programa presenta el menu de ingreso de personal que tiene 10 opciones:

[1] Llama al programa CIDPAD10 (Ingreso de Datos Personales)

[2] Llama al programa CIDPAD20 (Ingreso de Estudios/ Cursos/ Seminarios/ Pasantias).

- [3] Llama al programa CIDPAD30 (Ingreso de Experiencia Profesional y Academica).
- [4] Llama al programa CIDPAD40 (Ingreso de Publicaciones).
- [5] Llama al programa CIDPAD50 (Ingreso de Menciones y Premios).
- [6] Llama al programa CIDPAD60 (Ingreso de Talleres que Dirige).
- [7] Llama al programa CIDPAD70 (Ingreso de Materias que Dicta).
- [8] Llama al programa CIDPAD80 (Ingreso de Equipos que Maneja).
- [M] Retorna al menu anterior CIDPMENU.
- [P] Retorna al menu principal CIMENU00.

## CIDPAD10

**PROGRAMA:** Ingreso de Datos Personales

**ARCHIVOS:** CIDPFILE.DBF

**INDICES:** DPCEDULA.NDX

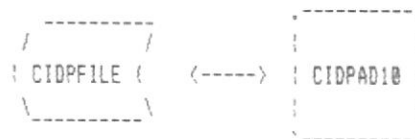

### PROCESO:

El programa permite adicionar personal de investigacion. Se ingresan los datos generales del personal. Se valida que el numero de cedula de la persona no existe en CIDPFILE. Los demas datos que se ingresan son: apellidos, nombres, nacionalidad, direccion, telefono, casilla y ciudad.

## CIDPAD20

**PROGRAMA:** Ingreso de Estudios, Cursos, Seminarios y Pasantias.

**ARCHIVOS:** CIDPFILE.DBF  
CIESFILE.DBF  
CIE1FILE.DBF  
CIE2FILE.DBF

**INDICES:** DPCEDULA.NDX  
E1CODIGO.NDX  
E2CODIGO.NDX

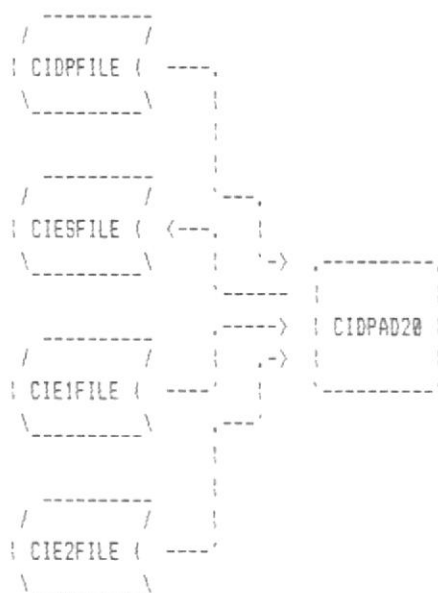

### PROCESO:

El programa permite adicionar estudios, cursos, seminarios y pasantias del personal de investigacion. Se ingresan los datos generales del estudio. Se valida que el numero de cedula de la persona exista en CIDPFILE. Los demas datos que se ingresan son: institucion, codigo de especializacion que debe de existir en CIE1FILE o en CIE2FILE, lugar, fecha de inicio, fecha de terminacion, titulo obtenido y status, grabandose un registro en el CIESFILE.

## CIDPAD30

**PROGRAMA:** Ingreso de Experiencia Profesional y Academica.

**ARCHIVOS:** CIDPFILE.DBF  
          CIEXFILE.DBF

**INDICES:** DPCEDULA.NDX

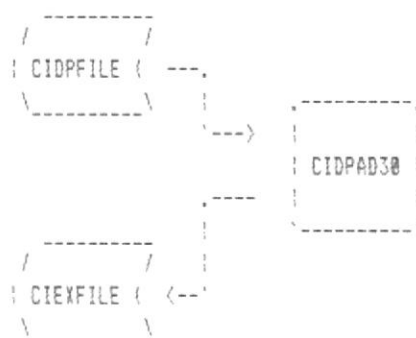

### PROCESO:

El programa permite adicionar experiencias profesional y academica del personal de investigacion. Se ingresan los datos generales de la experiencia. Se valida que el numero de cedula de la persona exista en CIDPFILE. Los demas datos que se ingresan son: cargo o posicion, dedicacion, institucion donde realizo la experiencia, ciudad y pais, fecha de inicio, fecha de terminacion y status, grabandose un registro en el CIEXFILE.

## CIDPAD40

**PROGRAMA:** Ingreso de Publicaciones.

**ARCHIVOS:** CIDPFILE.DBF  
CIPBFILE.DBF

**INDICES:** DPCEDULA.NDX

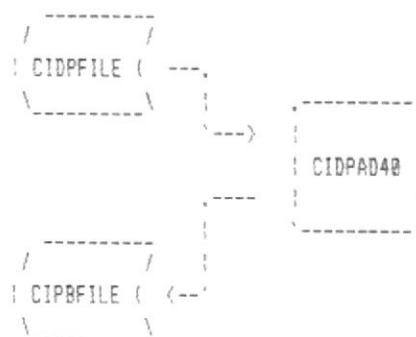

### PROCESO:

El programa permite adicionar publicaciones del personal de investigacion. Se ingresan los datos generales de la publicacion. Se valida que el numero de cedula de la persona exista en CIDPFILE. Los demas datos que se ingresan son: titulo de la publicacion, otros autores, nombre de la revista o congreso donde se realizo la publicacion, lugar y fecha de la publicacion, grabandose un registro en el CIPBFILE.

## CIDPAD50

**PROGRAMA:** Ingreso de Menciones y Premios

**ARCHIVOS:** CIDPFILE.DBF  
CIPBFILE.DBF

**INDICES:** DPCEDULA.NDX

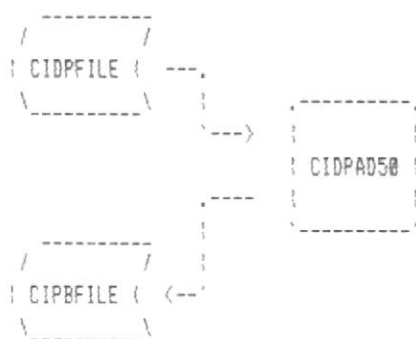

### PROCESO:

El programa permite adicionar menciones y premios del personal de investigación. Se ingresan los datos generales del premio o mención. Se valida que el número de cedula de la persona exista en CIDPFILE. Los demás datos que se ingresan son: nombre del premio o mención, institución que lo otorga, lugar y fecha de la entrega del premio o mención, grabándose un registro en el CIPBFILE.



## CIDPAD60

**PROGRAMA:** Ingreso de Talleres que Dirige

**ARCHIVOS:** CIDPFILE.DBF  
CITMFILE.DBF  
CIUNFILE.DBF

**INDICES:** DPCEDULA.NDX  
UNCODIGO.NDX

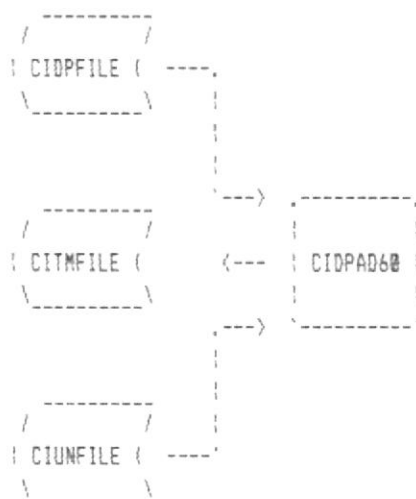

### PROCESO:

El programa permite adicionar un máximo de 15 talleres por pantalla que dirige el personal de investigación. Se ingresan los datos generales del taller que dirige. Se valida que el número de cedula de la persona exista en CIDPFILE. Los demás datos que se ingresan son: nombre del taller, código de la unidad académica que debe de existir en CIUNFILE, fecha de inicio y fecha de terminación, grabándose un registro en el CITMFILE.

### CIDPAD70

PROGRAMA: Ingreso de Materias que Dicta

ARCHIVOS: CIDPFIL.DBF

CITMFILE.DBF

CIUNFILE.DBF

INDICES:

DPCEDULA.NDX

UNCODIGO.NDX

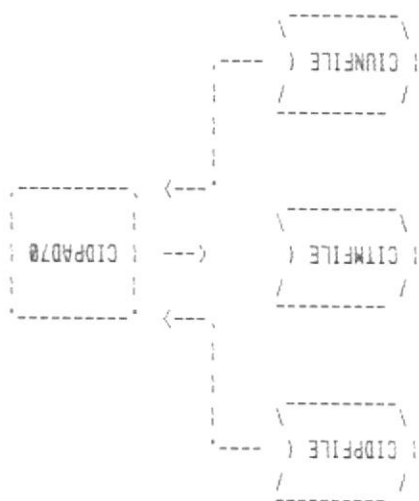

### PROCESO:

El programa permite adicional un maximo de 15 materias por pantalla que dicta el personal de investigacion. Se ingresan los datos generales de la materia que dicta. Se valida que el numero de cedula de la persona exista en CIDPFIL. Los demas datos que se ingresan son: nombre de la materia, codigo de la unidad academica que debe de existir en CIUNFILE, fecha de inicio y fecha de terminacion, grabandose un registro en el CIUNFILE.

## CIDPAD80

**PROGRAMA:** Ingreso de Equipos que Maneja

**ARCHIVOS:** CIDPFILE.DBF  
CIEQFILE.DBF  
CIEDLINK.DBF

**INDICES:** DPCEDULA.NDX  
ECCODIGO.NDX  
EDEQUCED.NDX

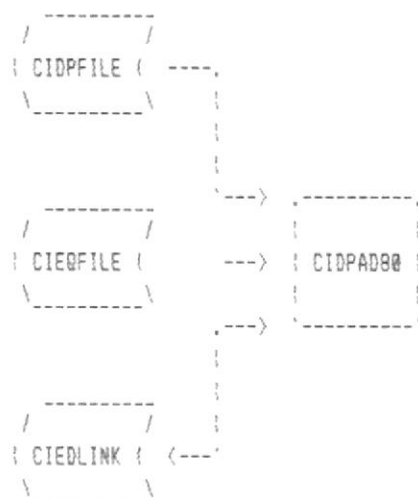

### PROCESO:

El programa permite adicionar los equipos que maneja el personal de investigación. Se ingresan los datos generales del equipo que maneja. Se valida que el número de cedula de la persona exista en CIDPFILE. Los demás datos que se ingresan son: código del equipo que debe existir en CIEQFILE, experiencia en años y experiencia en meses, grabándose un registro en el CIEDLINK.

## CIDPM000

PROGRAMA: Menu de Modificacion de Personal

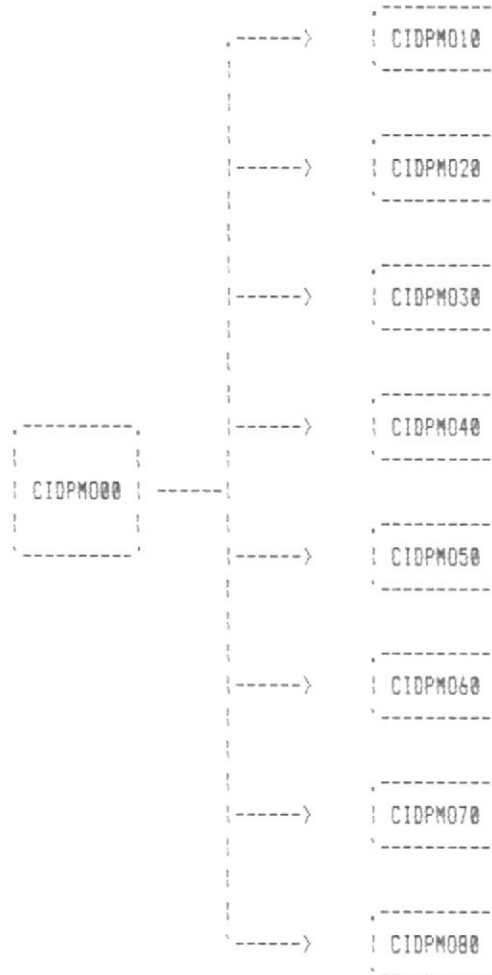

### PROCESO:

El programa presenta el menu de Modificacion de personal que tiene 10 opciones:

- [1] Llama al programa CIDPM010 (Modificacion de Datos Personales)
- [2] Llama al programa CIDPM020 (Modificacion de Estudios/ Cursos/ Seminarios/ Pasantias).

- [3] Llama al programa CIDPM030 (Modificacion de Experiencia Profesional y Academica).
- [4] Llama al programa CIDPM040 (Modificacion de Publicaciones).
- [5] Llama al programa CIDPM050 (Modificacion de Menciones y Premios).
- [6] Llama al programa CIDPM060 (Modificacion de Talleres que Dirige).
- [7] Llama al programa CIDPM070 (Modificacion de Materias que Dicta).
- [8] Llama al programa CIDPM080 (Modificacion de Equipos que Maneja).
- [M] Retorna al menu anterior CIDPMENU.
- [P] Retorna al menu principal CIMENU00.

## CIDPMO10

**PROGRAMA:** Modificacion de Datos Personales

**ARCHIVOS:** CIDPFILE.DBF

**INDICES:** DPCEDULA.NDX

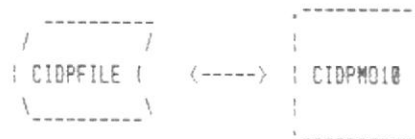

### PROCESO:

Se ingresa el numero de cedula de la persona, cuyos datos se van a modificar, este debe existir en CIDPFILE. Se pueden modificar los siguientes datos: apellidos, nombres, nacionalidad, direccion, ciudad, fecha de nacimiento, telefono y casilla. Si se hizo alguna modificacion se actualiza el registro en CIDPFILE.

## CIDPMO20

**PROGRAMA:** Modificación de Estudios, Cursos, Seminarios y Pasantías.

**ARCHIVOS:** CIDPFILE.DBF  
CIESFILE.DBF  
CIE1FILE.DBF  
CIE2FILE.DBF

**INDICES:** DPCEDULA.NDX  
E1CODIGO.NDX  
E2CODIGO.NDX

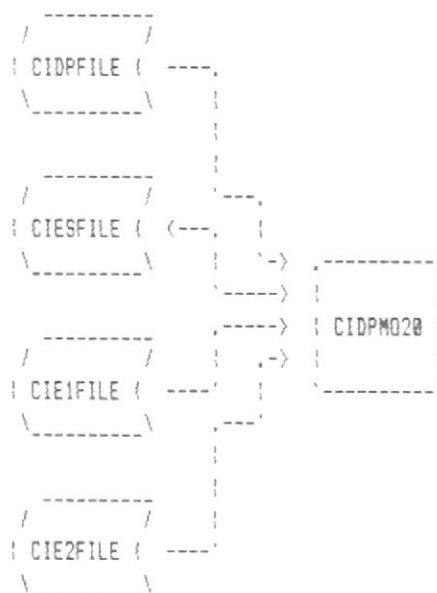

### PROCESO:

Se ingresa el número de cedula de la persona, cuyos estudios se van a modificar, esta cedula debe existir en CIDPFILE y se valida que tenga registros en CIESFILE. Se pueden modificar los siguientes datos: institucion, código de especialización que debe de existir en CIE1FILE o en CIE2FILE, lugar, fecha de inicio, fecha de terminación, título obtenido y status. También se saca un total de los estudios realizados. Si se hizo alguna modificación se actualiza el registro en CIESFILE.

## CIDPMO30

**PROGRAMA:** Modificacion de Experinecia Profesional y Academica.

**ARCHIVOS:** CIDPFILE.DBF  
          CIEXFILE.DBF

**INDICES:** DPCEDULA.NDX

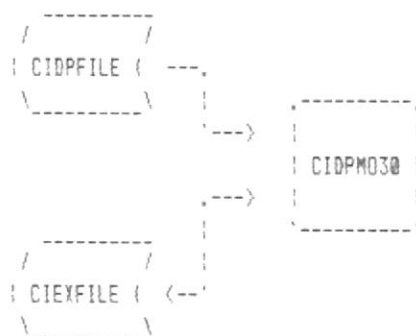

### PROCESO:

Se ingresa el numero de cedula de la persona, cuyas experiencias se van a modificar, esta cedula debe existir en CIDPFILE y se valida que tenga registros en CIEXFILE. Se pueden modificar los siguientes datos: cargos o posicion, dedicacion, institucion donde realizo la experiencia, ciudad y pais, fecha de inicio, fecha de terminacion y status. Tambien se saca un total de las experiencias realizadas. Si hizo alguna modificacion se actualiza el registro en CIEXFILE.



## CIDPMO40

**PROGRAMA:** Modificacion de Publicaciones.

**ARCHIVOS:** CIDPFILE.DBF  
CIPBFILE.DBF

**INDICES:** DPCEDULA.NDX

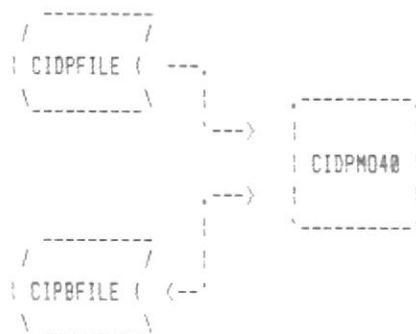

### PROCESO:

Se ingresa el numero de cedula de la persona, cuyas publicaciones se van a modificar, esta cedula debe existir en CIDPFILE y se valida que tenga registros en CIPBFILE. Se pueden modificar los siguientes datos: titulo de la publicacion, otros autores, nombre de la revista o congreso donde se realizo la publicacion, lugar y fecha de la publicacion. Tambien se saca un total de las publicaciones realizadas. Si se hizo alguna modificacion se actualiza el registro en CIPBFILE.

## CIDPM050

**PROGRAMA:** Modificacion de Menciones y Premios

**ARCHIVOS:** CIDPFILE.DBF  
CIPBFILE.DBF

**INDICES:** DPCEDULA.NDX

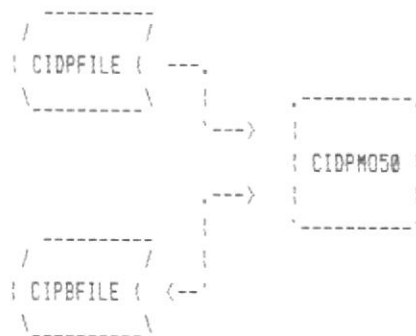

### PROCESO:

Se ingresa el numero de cedula de la persona, cuyos menciones o premios se van a modificar, esta cedula debe existir en CIDPFILE y se valida que tenga registros en CIESFILE. Se pueden modificar los siguientes datos: nombre del premio o mencion, institucion que lo otorga, lugar y fecha de la entrega del premio o mencion. Tambien se saca un total de las menciones o premios recibidos. Si se hizo alguna modificacion se actualiza el registro en CIPBFILE.

## CIDPM060

**PROGRAMA:** Modificacion de Talleres que Dirige

**ARCHIVOS:** CIDPFILE.DBF  
CITMFILE.DBF  
CIUNFILE.DBF

**INDICES:** DPCEDULA.NDX  
UNCODIGO.NDX

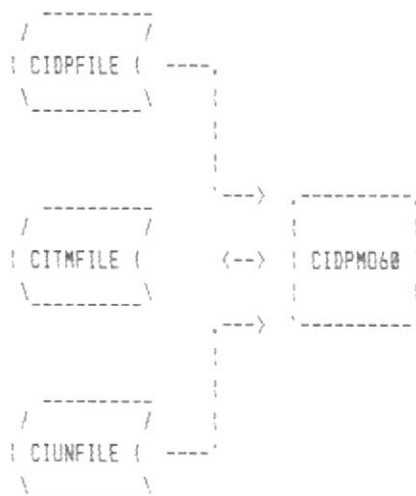

### PROCESO:

Se ingresa el numero de cedula de la persona, cuyos talleres que dirige se van a modificar, esta cedula debe existir en CIDPFILE y se valida que tenga registros en CITMFILE. Se pueden modificar un maximo de 15 talleres por pantalla que dirige el personal de investigacion y los datos que se pueden modificar son: nombre del taller, codigo de la unidad academica que debe existir en CIUNFILE, fecha de inicio y fecha de terminacion. Tambien se saca un total de talleres dirigidos. Si se hizo alguna modificacion se actualiza el registro en CITMFILE.

## CIDPM070

**PROGRAMA:** Modificacion de Materias que Dicta

**ARCHIVOS:** CIDPFILE.DBF  
CITMFILE.DBF  
CIUNFILE.DBF

**INDICES:** DPCEDULA.NDX  
UNCODIGO.NDX

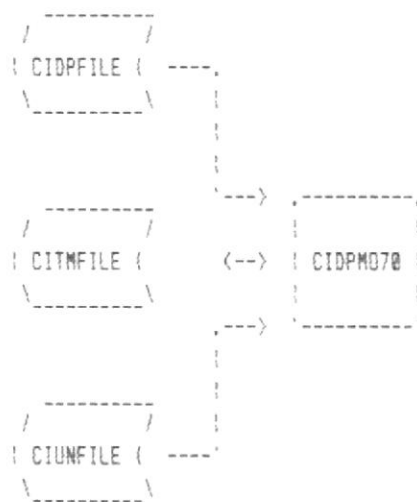

### PROCESO:

Se ingresa el numero de cedula de la persona, cuyas materias que dicta se van a modificar, esta cedula debe existir en CIDPFILE y se valida que tenga registros en CITMFILE. Se pueden modificar un maximo de 15 materias por pantalla que dicta el personal de investigacion y los datos que se pueden modificar son: nombre de la materia, codigo de la unidad academica que debe existir en CIUNFILE, fecha de inicio y fecha de terminacion. Tambien se saca un total de las materias que dicta. Si se hizo alguna modificacion se actualiza el registro en CITMFILE.

## CIDPM080

**PROGRAMA:** Modificacion de Equipos que Maneja

**ARCHIVOS:** CIDPFILE.DBF  
CIEQFILE.DBF  
CIEDLINK.DBF

**INDICES:** DPCEDULA.NDX  
EQCODIGO.NDX  
EDEQUCED.NDX

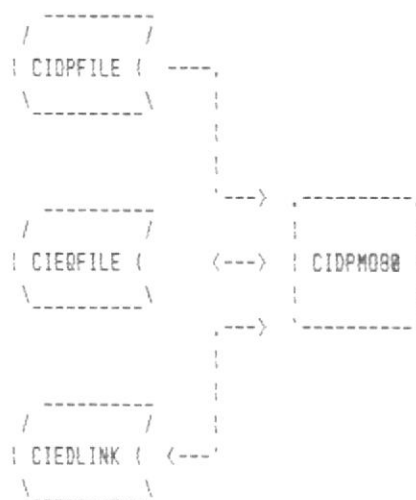

### PROCESO:

Se ingresa el numero de cedula de la persona, cuyos equipos que maneja se van a modificar, esta cedula debe existir en CIDPFILE y se valida que tenga registros en CITMFILE. Se pueden modificar los siguientes datos: codigo del equipo que debe existir en CIEQFILE, experiencia en anos y experiencia en meses. Tambien se saca un total de los equipos que maneja. Si se hizo alguna modificacion se actualiza el registro en CIEDLINK.

## CIDPC000

PROGRAMA: Menu de Consulta de Personal

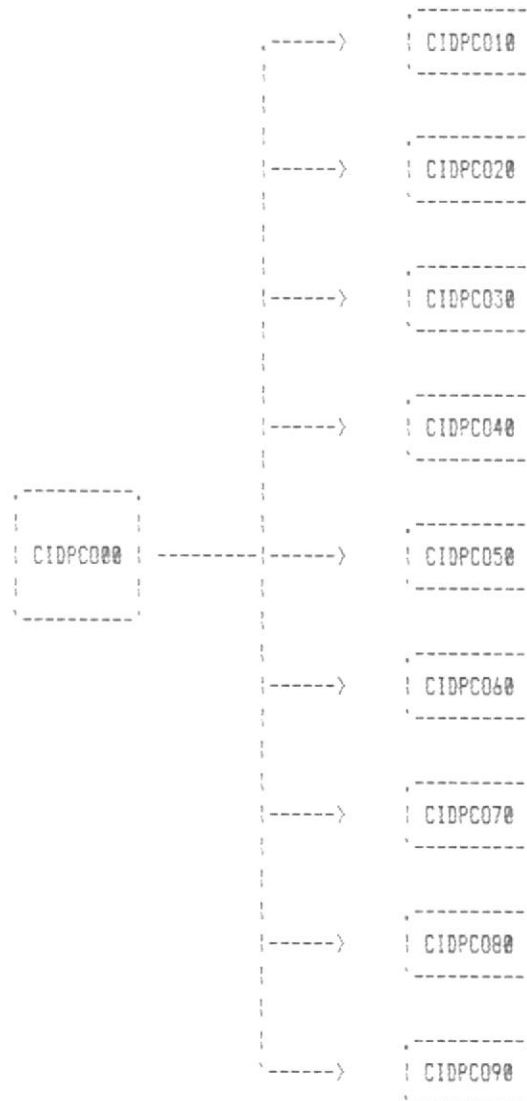

### PROCESO:

El programa presenta el menu de Consulta de personal que tiene 11 opciones:

[1] Llama al programa CIDPC010 (Consulta de Curriculum).

- [2] Llama al programa CIDPC020 (Consulta de Datos Generales).
- [3] Llama al programa CIDPC030 (Consulta de Todo el Personal)
- [4] Llama al programa CIDPC040 (Consulta Personal por Area de Investigacion).
- [5] Llama al programa CIDPC050 (Personal por Espacializacion)
- [6] Llama al programa CIDPC060 (Ocupacion Actual del Personal).
- [7] Llama al programa CIDPC070 (Consulta por Carga Academica)
- [8] Llama al programa CIDPC080 (Proyectos en que Interviene).
- [9] Llama al programa CIDPC090 (Tesis de Investigacion Dirigidas).
- [M] Retorna al menu anterior CIDPMENU.
- [P] Retorna al menu principal CIMENU00.

## CIDPC010

PROGRAMA: Consulta del Curriculum

ARCHIVOS: CIDPFILE.DBF

INDICES: DPCEDULA.NDX

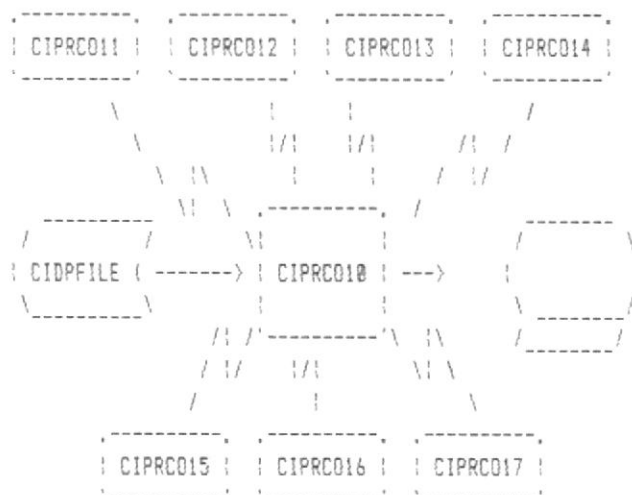

### PROCESO:

Se ingresa el número de cedula de la persona del cual desee consultar el curriculum, dicha cedula debe existir en CIDPFILE. El sistema le presentara en la pantalla los siguientes datos: apellidos, nombres, nacionalidad, direccion, fecha de nacimiento, telefono y casilla. El programa presenta una serie de opciones:

- [1] Llama al programa CIDPC011 (Estudios).
- [2] Llama al programa CIDPC012 (Experiencias).
- [3] Llama al programa CIDPC013 (Publicaciones).



- [4] Llama al programa CIDPC014 (Menciones y Premios).
- [5] Llama al programa CIDPC015 (Talleres que Dirige).
- [6] Llama al programa CIDPC016 (Materias que Dicta).
- [7] Llama al programa CIDPC017 (Equipos que Maneja).
- [M] Retorna al menu anterior CIDPC000.
- [P] Retorna al menu principal CIMENU00.

## CIDPC011

**PROGRAMA:** Consulta de Estudios, Cursos, Seminarios y Pasantías individual.

**ARCHIVOS:** CIESFILE.DBF  
CIE1FILE.DBF  
CIE2FILE.DBF

**INDICES:** E1CODIGO.NDX  
E2CODIGO.NDX

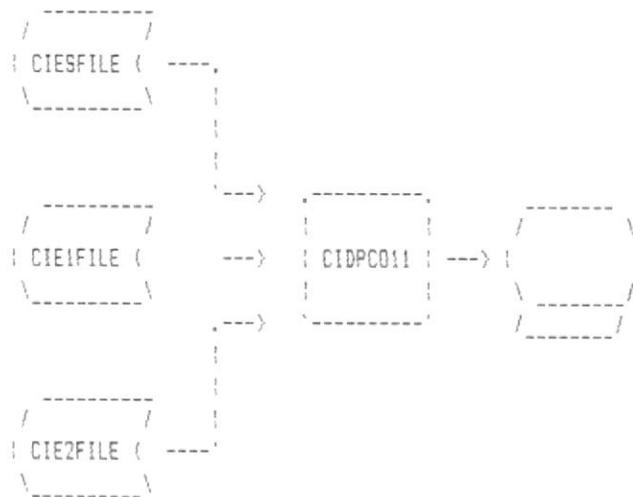

### PROCESO:

El programa es llamado por el programa CIDPC010. Se valida que tenga registros en CIESFILE. Los datos a mostrarse son: institucion, codigo de especializacion y nombre que los toma del CIE1FILE o del CIE2FILE, lugar, fecha de inicio, fecha de terminacion, titulo obtenido, status y ademas se saca un total del numero de estudios realizados.

## CIDPC012

PROGRAMA: Consulta de Experiencia Profesional y Academica

ARCHIVOS: CIEXFILE.DBF



### PROCESO:

El programa es llamado por el programa CIDPC010. Se valida que tenga registros en CIEXFILE. Los datos a mostrarse son: cargo o posicion, dedicacion, institucion, ciudad y pais, fecha de inicio, fecha de terminacion y ademas se saca un total de las experiencias realizadas.

## CIDPC013

PROGRAMA: Consulta de Publicaciones

ARCHIVOS: CIPBFILE.DBF



### PROCESO:

Es llamado por el programa CIDPC010. Se valida que tenga registros en CIPBFILE. Los datos a mostrarse son: titulo de la publicacion, otros autores, revista o congreso, lugar, fecha de la publicacion y ademas se saca un total de las publicaciones realizadas.

## CIDPC014

PROGRAMA: Consulta de Menciones y Premios

ARCHIVOS: CIPBFILE.DBF



### PROCESO:

El programa es llamado por el programa CIDPC010. Se valida que tenga registros en CIPBFILE. Los datos a mostrarse son: nombre del premio o mencion, institucion que lo otorga, ciudad, fecha de la entrega del premio o mencion y un total de los premios o menciones recibidos.

## CIDPC015

**PROGRAMA:** Consulta de Talleres que Dirige

**ARCHIVOS:** CITMFILE.DBF  
CIUNFILE.DBF

**INDICES:** UNCODIGO.NDX

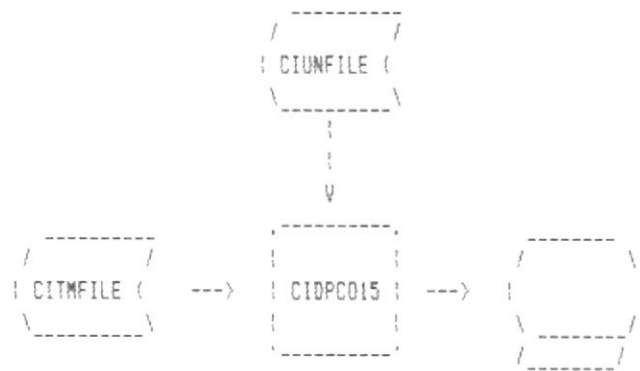

### PROCESO:

El programa es llamado por el programa CIDPAD10. Se valida que tenga registros en CITMFILE. Se mostraran maximo 15 talleres por pantalla y los siguientes datos: nombre del taller, codigo de la unidad academica, que debe de existir en CIUNFILE, fecha de inicio, fecha de terminacion y ademas se saca un total de los talleres dirigidos.

## CIDPC016

PROGRAMA: Consulta de Materias que Dicta

ARCHIVOS: CITMFILE.DBF  
CIUNFILE.DBF

INDICES: UNCODIGO.NDX

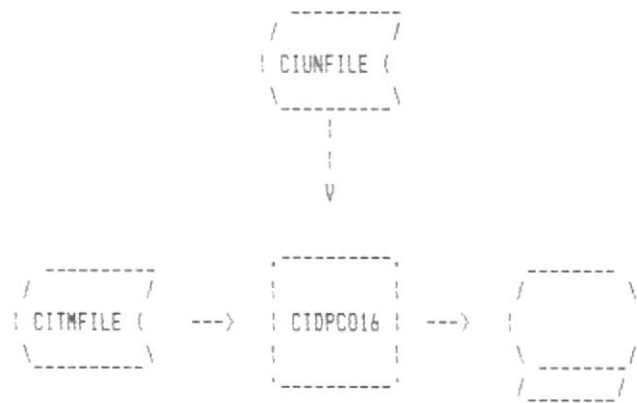

### PROCESO:

El programa es llamado por el programa CIDPAD10. Se valida que tenga registros en CITMFILE. Se mostraran maximo 15 materias por pantalla y los siguientes datos: nombre de la materia, codigo de la unidad academica, que debe de existir en CIUNFILE, fecha de inicio, fecha de terminacion y un total de las materias dictadas.

**CIDPC017**

**PROGRAMA:** Consulta de Equipos que Maneja

**ARCHIVOS:** CIEBFLE.DBF  
CIEDLINK.DBF

**INDICES:** ECODIG0.NDX  
EDECUCED.NDX



**PROCESO:**

El programa es llamado por el programa CIDPAD10. Se valida que tenga registros en CIEDLINK. Los datos a mostrarse son: código y nombre del equipo que debe de existir en CIEBFLE, experiencia en años, experiencia en meses y un total de equipos que maneja.



## CIDPC020

**PROGRAMA:** Consulta de Datos Personales

**ARCHIVOS:** CIDPFILE.DBF

**INDICES:** DPCEDULA.NDX



### PROCESO:

Se valida que hayan registros en CIDPFILE. Se escoge el campo por el cual se desea ordenar. Los datos a mostrarse son: cedula, apellidos, nombres, nacionalidad, direccion, ciudad, fecha de nacimiento, telefono, casilla y ademas se muestra un total de los registros que cumplen la condicion escogida.



## CIDPC040

**PROGRAMA:** Consulta de Personal por Area de Investigacion

**ARCHIVOS:** CIARFILE.DBF  
CIEDLINK.DBF  
CIDPFILE.DBF

**INDICES:** ARCODIGO.NDX  
EDEQUCED.NDX  
DPCEDULA.NDX

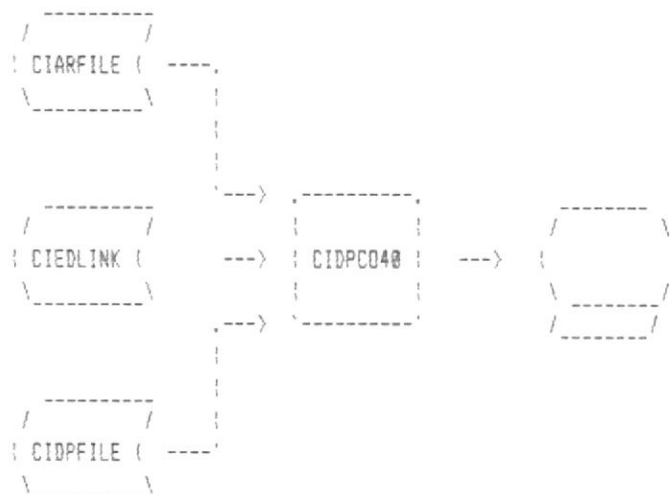

### PROCESO:

Se ingresa el código del área de investigación cuyo personal se desea consultar, el código del área debe de existir en CIARFILE. Si hay registros en CIEDLINK que cumplan la condición se mostrarán los datos; el número de cédula debe de existir en CIDPFILE. El programa mostrará un máximo de 15 datos por pantalla. Los datos a mostrarse son: número de la cédula, apellidos y nombres, y además un total de registros que cumplan con la condición escogida.

## CIDPC050

**PROGRAMA:** Consulta del Personal por Especializacion.

**ARCHIVOS:** CIDPFILE.DBF  
CIESFILE.DBF  
CIE1FILE.DBF  
CIE2FILE.DBF

**INDICES:** DPCEDULA.NDX  
E1CODIGO.NDX  
E2CODIGO.NDX

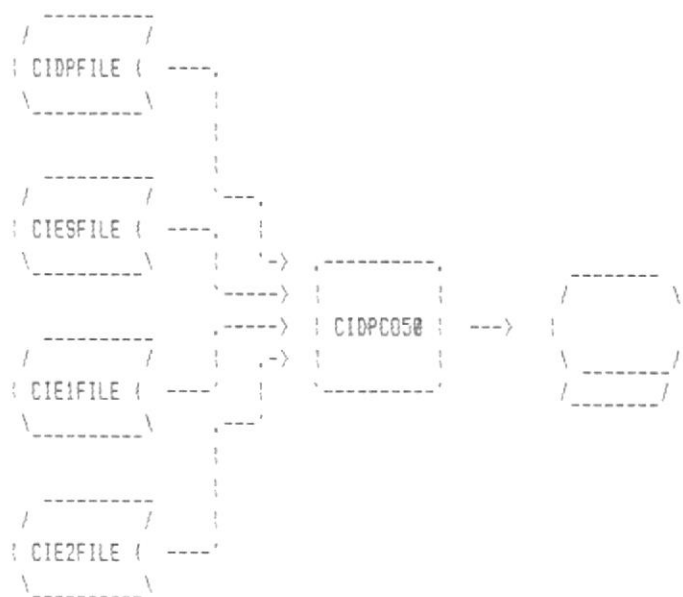

### PROCESO:

Se ingresa el código de la especialidad cuyo personal se desea consultar, el código de la especialidad debe existir en CIE1FILE o en CIE2FILE. Si hay registros en CIESFILE que cumplan la condición se mostrarán los datos; el número de cedula debe de existir en CIDPFILE. El programa mostrará un máximo de 15 datos por pantalla. Los datos a mostrarse son: número de la cedula, apellidos y nombres, y además un total de registros que cumplan con la condición escogida.

## CIDPC060

**PROGRAMA:** Ocupacion Actual del Personal

**ARCHIVOS:** CIDPFILE.DBF  
          CIEXFILE.DBF

**INDICES:** DPCEDULA.NDX

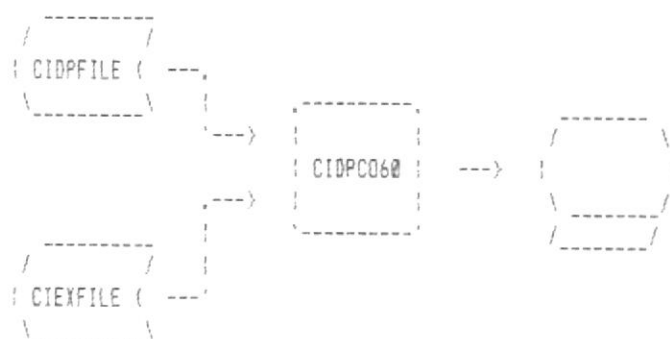

### PROCESO:

Se valida que hayan registros en CIEXFILE. Se ecoge los registros que cumplan la condicion. Los datos a presentar son los siguientes: apellidos que se los toma del CIDPFILE, nombre de la institucion y el cargo que se lo toma de CIEXFILE. Se saca ademas un total de los registros que cumplan la condicion.

## CIDPC070

PROGRAMA: Consulta por Carga Academica

ARCHIVOS: CIDPFILE.DBF  
          CIEXFILE.DBF

INDICES: DPCEDULA.NDX

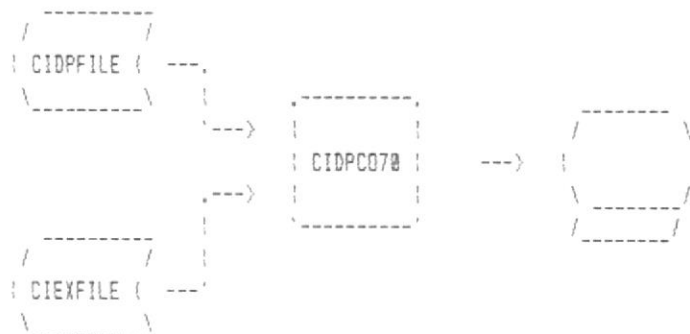

### PROCESO:

Se ingresa el status de la experiencia cuyo personal se desea consultar. Si hay registros en CIEXFILE, que cumplan la condicion se mostraran los datos: numero de cedula, apellidos y nombres que se toman del CIDPFILE. Se presenta un maximo de 15 personas por pantalla. Ademas se muestra el total de registros que cumplan la condicion.

# CIDPC080

PROGRAMA: Consulta de Proyectos en que Interviene

ARCHIVOS: CIDPFLE.DBF

CIPDLINK.DBF

CIPRFLE.DBF

CIARFLE.DBF

CIACFLE.DBF

CIUNFLE.DBF

INDICES:

DPCEDULA.NDX

PRCODIGO.NDX

ARCODIGO.NDX

ACCODIGO.NDX

UNCODIGO.NDX

ACPRONUM.NDX

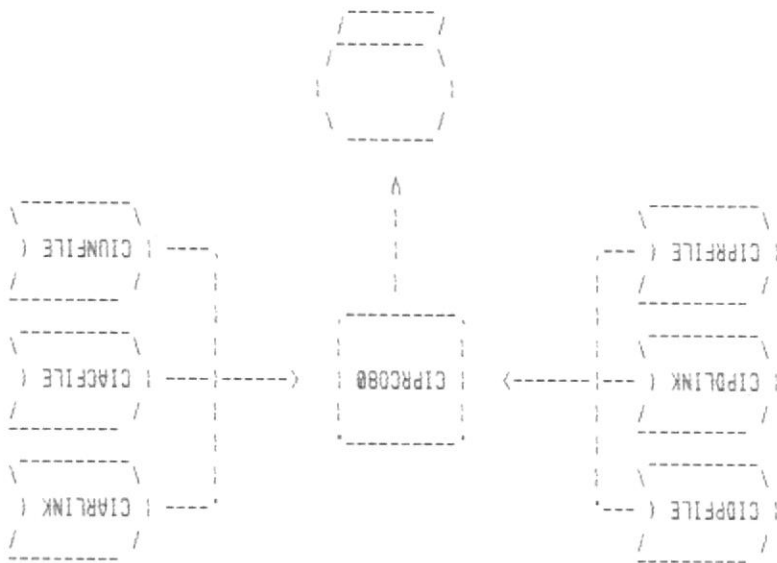

PROCESO:

Se ingresa el numero de cedula de la persona del cual desee consultar los proyectos en que interviene; dicha cedula debe de existir en CIDPFLE. Se valida que hayan registros en CIPDLINK para consultar los datos. El programa muestra los

siguientes datos: apellidos, nombres que los toma de CIDPFILE, codigo y nombre del proyecto que los toma de CIPRFILE, codigo y nombre del area que los toma de CIARFILE, codigo y nombre de la unidad academica que los toma de CIUNFILE, labor, categoria y dedicacion que los toma del CIACFILE, ademas se obtienen un total de proyectos en que interviene.



## CIDPC090

**PROGRAMA:** Consulta de Tesis de Investigacion Dirigidas

**ARCHIVOS:** CIDPFILE.DBF  
CITEFILE.DBF

**INDICES:** DPCEDULA.NDX

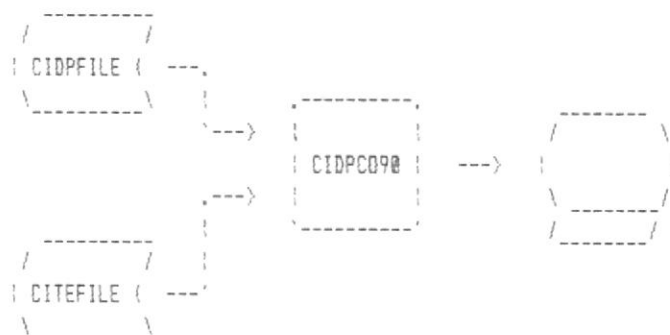

### PROCESO:

Se ingresa el numero de cedula de la persona del cual desee consultar las tesis que dirige, dicha cedula debe existir en CIDPFILE. Se valida que hayan registros en CITEFILE para consultar los datos. El programa presenta un maximo de 6 tesis por pantalla. Los datos a mostrarse son: apellidos, nombres que se obtienen del CIDPFILE, codigo y nombre de la tesis que se obtiene de CITEFILE, ademas se obtiene un total de tesis dirigidas.

## CIDPEL00

PROGRAMA: Menu de Eliminacion de Personal

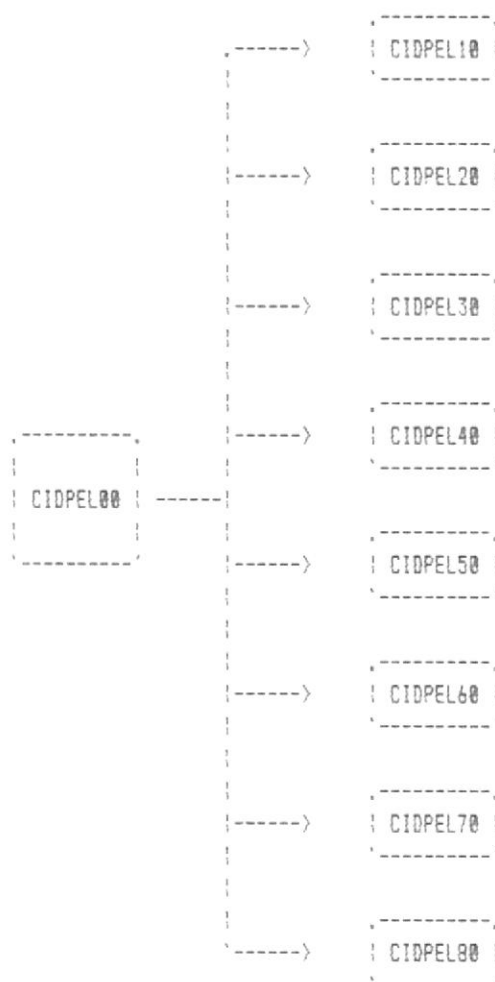

### PROCESO:

El programa presenta el menu de Eliminacion de personal que tiene 10 opciones:

- [1] Llama al programa CIDPEL10 (Eliminacion de Datos Personales)
- [2] Llama al programa CIDPEL20 (Eliminacion de Estudios/ Cursos/ Seminarios/ Pasantias).

- [3] Llama al programa CIDPEL30 (Eliminacion de Experiencia Profesional y Academica).
- [4] Llama al programa CIDPEL40 (Eliminacion de Publicaciones).
- [5] Llama al programa CIDPEL50 (Eliminacion de Menciones y Premios).
- [6] Llama al programa CIDPEL60 (Eliminacion de Talleres que Dirige).
- [7] Llama al programa CIDPEL70 (Eliminacion de Materias que Dicta).
- [8] Llama al programa CIDPEL80 (Eliminacion de Equipos que Maneja).
- [M] Retorna al menu anterior CIDPMENU.
- [P] Retorna al menu principal CIMENU00.

## CIDPEL10

PROGRAMA: Eliminacion de Datos Personales

ARCHIVOS: CIDPFILE.DBF

INDICES: DPCEDULA.NDX

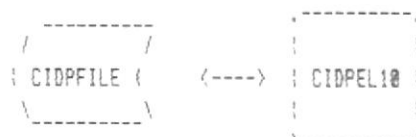

### PROCESO:

Se ingresa el numero de cedula de la persona que se desea eliminar, esta cedula debe de existir en CIDPFILE. Se muestran los datos personales por pantalla. Si se decide a eliminar la persona de investigacion, se eliminara el registro de CIDPFILE, ademas tambien se eliminaran los registros de los estudios realizados en CIESFILE, de las experiencias profesionales y academicas en CIEXFILE, de las publicaciones, menciones y premios en CIPBFILE, de los talleres que dirige y de las materias que dicta en CITMFILE y de los equipos que maneja en CIEDLINK.

## CIDPEL20

**PROGRAMA:** Eliminación de Estudios, Cursos, Seminarios, Pasantías.

**ARCHIVOS:** CIDPFIL.DBF  
CIESFIL.DBF

**INDICES:** DPCEDULA.NDX



### PROCESO:

Se ingresa el número de cedula de la persona, cuyos estudios se van a eliminar, esta cedula debe existir en CIDPFIL y se valida que tenga registros en CIESFIL. Se presenta un estudio por pantalla con todos sus datos y además un total de los estudios realizados. Si se decide a eliminar, se borrara un registro del CIESFIL.

## CIDPEL30

**PROGRAMA:** Eliminacion de Experinecia Profesional y Academica.

**ARCHIVOS:** CIDPFILE.DBF  
          CIEXFILE.DBF

**INDICES:** DPCEDULA.NDX

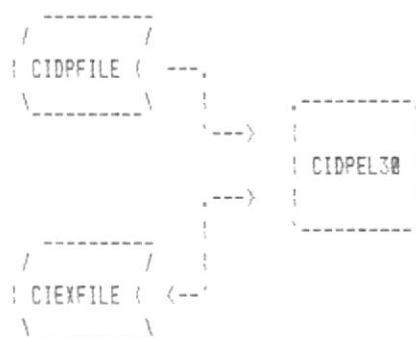

### PROCESO:

Se ingresa el numero de cedula de la persona, cuyos experiencias se van a eliminar, esta cedula debe existir en CIDPFILE y se valida que tenga registros en CIEXFILE. Se presenta una experiencia por pantalla con todos los datos y el total de las experinecias realizadas. Si se decide eliminar, se borrarara un registro del CIEXFILE.

## CIDPEL40

**PROGRAMA:** Eliminacion de Publicaciones.

**ARCHIVOS:** CIDPFILE.DBF  
CIPBFILE.DBF

**INDICES:** DPCEDULA.NDX

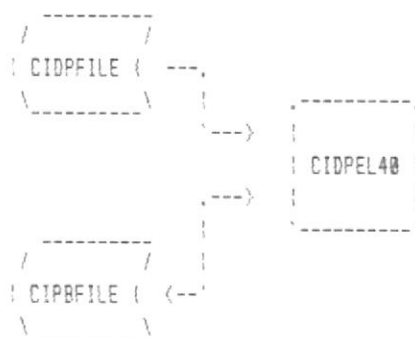

### PROCESO:

Se ingresa el numero de cedula de la persona, cuyas publicaciones se van a eliminar, esta cedula debe existir en CIDPFILE y se valida que tenga registros en CIPBFILE. Se presenta una publicacion por pantalla son todos sus datos y ademas un total de las publicaciones realizadas. Si se decide a eliminar, se borrara un registro del CIPBFILE.

## CIDPEL50

**PROGRAMA:** Eliminacion de Menciones y Premios

**ARCHIVOS:** CIDPFILE.DBF  
CIPBFILE.DBF

**INDICES:** DPCEDULA.NDX

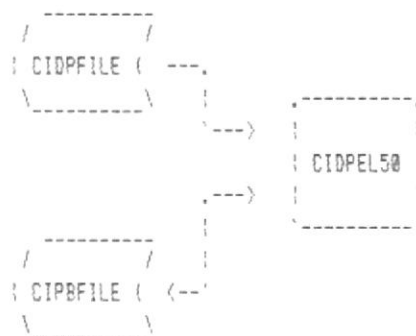

### PROCESO:

Se ingresa el numero de cedula de la persona, cuyos menciones o premios se van a eliminar, esta cedula debe existir en CIDPFILE y se valida que tenga registros en CIPBFILE. Se presenta una mencion o premio por pantalla con todos sus datos y ademas un total de las menciones o premios recibidos. Si se decide a eliminar se borrara un registro del CIPBFILE.



## CIDPEL60

**PROGRAMA:** Eliminacion del Talleres que Dirige

**ARCHIVOS:** CIDPFILE.DBF  
CITMFILE.DBF  
CIUNFILE.DBF

**INDICES:** DPCEDULA.NDX  
UNCODIGO.NDX

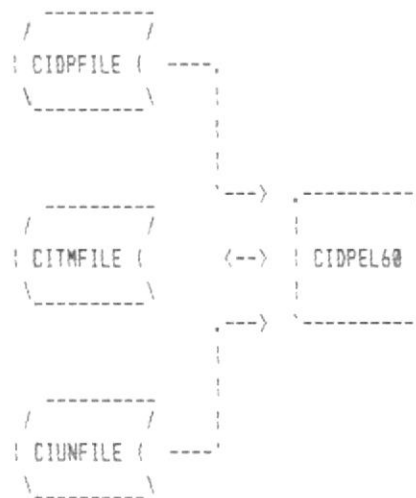

### PROCESO:

Se ingresa el numero de cedula de la persona, cuyos talleres que dirige se van a eliminar, esta cedula debe existir en CIDPFILE y se valida que tenga registros en CITMFILE. Se presentan un maximo de 15 talleres por pantalla que dirige el personal de investigacion con todos sus datos y ademas un total de los talleres que dirige. Si se decide a eliminar, se borrara un registro del CITMFILE.

## CIDPEL70

**PROGRAMA:** Eliminacion de Materias que Dicta

**ARCHIVOS:** CIDPFILE.DBF  
CITMFILE.DBF  
CIUNFILE.DBF

**INDICES:** DPCEDULA.NDX  
UNCODI60.NDX

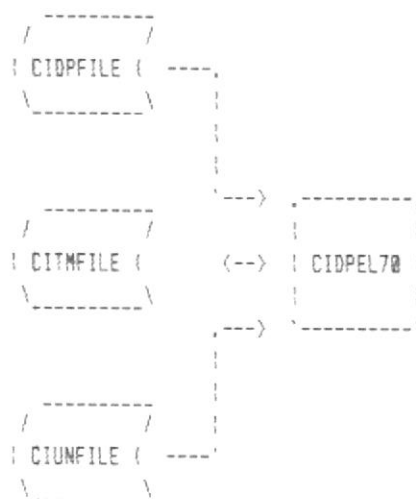

### PROCESO:

Se ingresa el numero de cedula de la persona, cuyas materias que dicta se van a eliminar, esta cedula debe existir en CIDPFILE y se valida que tenga registros en CITMFILE. Se presenta un maximo de 15 materias por pantalla que dicta el personal de investigacion con sus datos y un total de las materias dictadas. Si se decide a eliminar, se borrara un registro del CITMFILE.

## CIDPEL80

**PROGRAMA:** Eliminacion de Equipos que Maneja

**ARCHIVOS:** CIDPFILE.DBF  
CIEQFILE.DBF  
CIEDLINK.DBF

**INDICES:** DPCEDULA.NDX  
EQCODIGO.NDX  
EDEQUCED.NDX

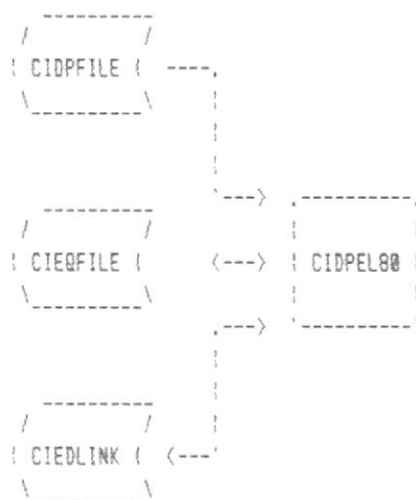

### PROCESO:

Se ingresa el numero de cedula de la persona, cuyos equipos que maneja se van a eliminar, esta cedula debe existir en CIDPFILE y se valida que tenga registros en CITMFILE. Se presenta un equipo que maneja por pantalla con sus datos y ademas un total de los equipos que maneja. Si se decide a eliminar, se borrara un registro del CIEDLINK.

## CIDPRE00

PROGRAMA: Menu de Reportes de Personal

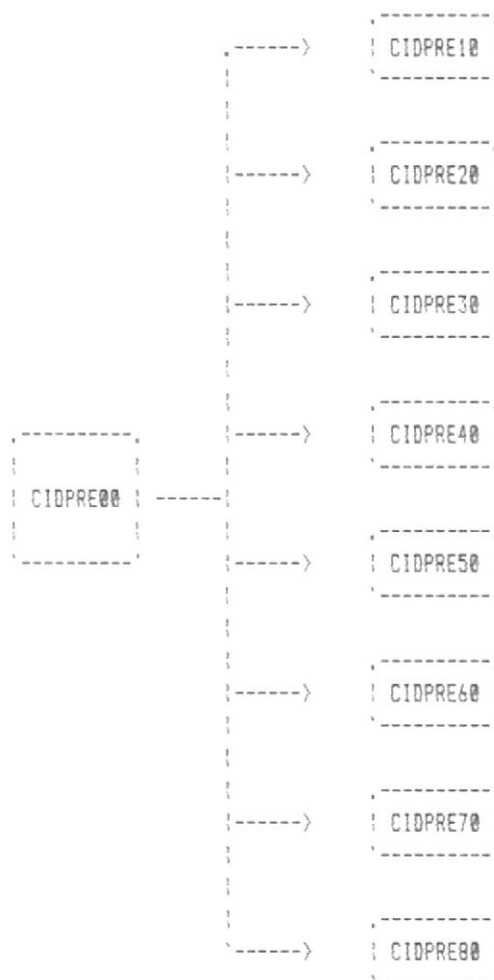

### PROCESO:

El programa presenta el menu de Reportes de personal que tiene 10 opciones:

- [1] Llama al programa CIDPRE10 (Curriculum Individual).
- [2] Llama al programa CIDPRE20 (Curriculum Todo el Personal).
- [3] Llama al programa CIDPRE30 (Reporte de Datos Generales).

- [4] Llama al programa CIDPRE40 (Reporte de Todo el Personal)
- [5] Llama al programa CIDPRE50 (Reporte Personal por Area de Investigacion).
- [6] Llama al programa CIDPRE60 (Personal por Espacializacion)
- [7] Llama al programa CIDPRE70 (Proyectos en que Interviene).
- [8] Llama al programa CIDPRE80 (Tesis de Investigacion Dirigidas).
- [M] Retorna al menu anterior CIDPMENU.
- [P] Retorna al menu principal CIMENU00.

## CIDPRE10

PROGRAMA: Curriculum Individual

ARCHIVOS: CIDPFIL.DBF

INDICES: DPCEDULA.NDX

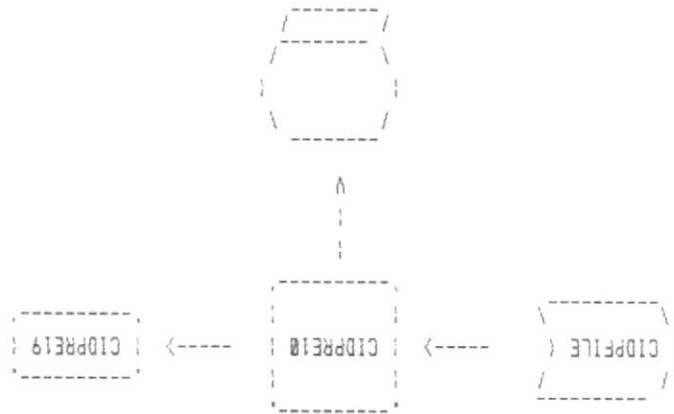

## PROCESO:

Se ingresa el número de cedula de la persona del cual desee imprimir el curriculum; dicha cedula debe existir en CIDPFIL. El sistema le presentara en la pantalla los siguientes datos generales del personal de investigación por Ud. escogido. Luego llama al programa CIDPRE19 para imprimir los datos.

# CIDPRE19

PROGRAMA: Listado del Currículum Individual

ARCHIVOS: CIDPFIL.DBF

CIESFIL.DBF

CIEXFIL.DBF

CIPBFIL.DBF

CITMFIL.DBF

CIEOFIL.DBF

CIEDLINK.DBF

CIPDLINK.DBF

CIE1FIL.DBF

CIE2FIL.DBF

CIUNFIL.DBF

CIACFIL.DBF

INDICES:

DPCEDULA.NDX

EICODIGO.NDX

EZCODIGO.NDX

UNCODIGO.NDX

EDEDUCED.NDX

PDPROCED.NDX

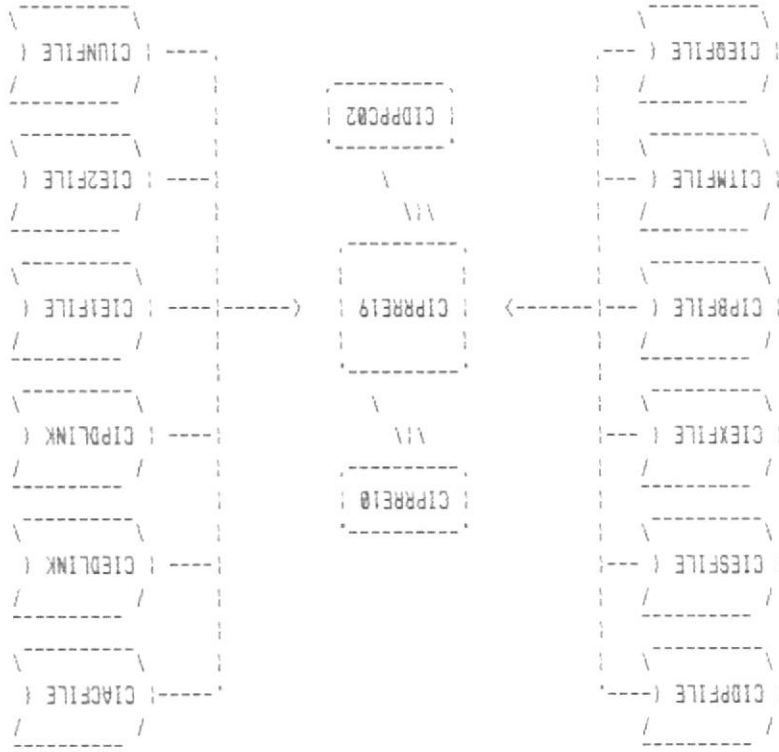

**PROCESO:**

El programa es llamado por el programa CIDPRE10. Verifica que la persona escogida tenga registros en el CIESFILE, para imprimirlos llama al programa CIDPPC02. Luego verifica que tenga registros en CIEXFILE, para imprimirlos llama al programa CIDPPC02. Verifica que tenga registros en CIPBFILE, para imprimirlos llama al programa CIDPPC02. Verifica que tenga registros en CITMFILE, para imprimirlos llama al programa CIDPPC02. Verifica que tenga registros en CIEDLINK, para imprimirlos llama al programa CIDPPC02. Verifica que tenga registros en CIPDLINK, para imprimirlos llama al programa CIDPPC02.



## CIDPPC02

**PROGRAMA:** Programa que imprime el Curriculum Individual



### PROCESO:

Es llamado por el programa CIDPRE19. Se encarga de imprimir los siguientes datos:

Los datos generales del personal que son: cedula, apellidos, nombres, nacionalidad, direccion, ciudad, fecha de nacimiento y casilla y los toma del CIDPFILE.

Los datos de los estudios realizados que son: titulo obtenido, ciudad y pais, institucion, codigo y nombre de la especializacion que los toma del CIE1FILE o del CIE2FILE, fecha de iniciacion, fecha finalizacion y status, tomados del CIESFILE.

Los datos de las experiencias que son: cargo o posicion, dedicacion, institucion, ciudad y pais, fecha de inicio, fecha de finalizacion y status, tomados del CIEXFILE.

Los datos de las publicaciones que son: titulo, otros autores, revista o congreso, lugar y fecha, tomados del CIPBFILE.

Los datos de las menciones o premios que son: nombre, institucion que lo otorga, lugar y fecha, tomados del CIPBFILE.

Los datos de los talleres que dirige que son: nombre, código y nombre de la unidad académica que los toma del archivo CIUNFILE, fecha de inicio y fecha de finalización, tomándolos del CITMFILE.

Los datos de las materias que dicta que son: nombre, código y nombre de la unidad académica que los toma del archivo CIUNFILE, fecha de inicio y fecha de finalización, tomándolos del CITMFILE.

Los datos de los equipos que maneja que son: código y nombre del equipo que los toma del CIEQFILE, experiencia en años y meses tomándolos del CIEDLINK.

Los datos de los proyectos que interviene que son: código y nombre del proyecto que los toma del CIPRFILE, labor que desempeña, categoría dentro del proyecto y horas de dedicación que los toma del CIPDLINK.

## CIDPRE20

**PROGRAMA:** Curriculum de todo el personal

**ARCHIVOS:** CIDPFILE.DBF

**INDICES:** DPCEDULA.NDX

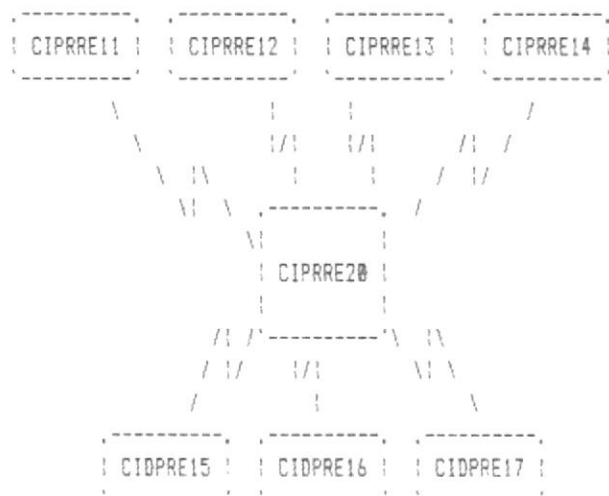

### PROCESO:

El programa presenta el menú de Reportes de Curriculum que tiene 9 opciones:

- [1] Llama al programa CIDPRE11 (Estudios).
- [2] Llama al programa CIDPRE12 (Experiencias).
- [3] Llama al programa CIDPRE13 (Publicaciones).
- [4] Llama al programa CIDPRE14 (Menciones y Premios).
- [5] Llama al programa CIDPRE15 (Talleres que Dirige).
- [6] Llama al programa CIDPRE16 (Materias que Dicta).

- [7] Llama al programa CIDPRE17 (Equipos que Maneja).
- [M] Retorna al menu anterior CIDPRE00.
- [P] Retorna al menu principal CIMENU00.

## CIDPRE11

**PROGRAMA:** Reporte de Estudios, Cursos, Seminarios y Pasantias de todo el personal.

**ARCHIVOS:** CIESFILE.DBF  
CIDPFILE.DBF  
CIE1FILE.DBF  
CIE2FILE.DBF  
AUXILIAR.DBF

**INDICES:** DPCEDULA.NDX  
E1CODIGO.NDX  
E2CODIGO.NDX

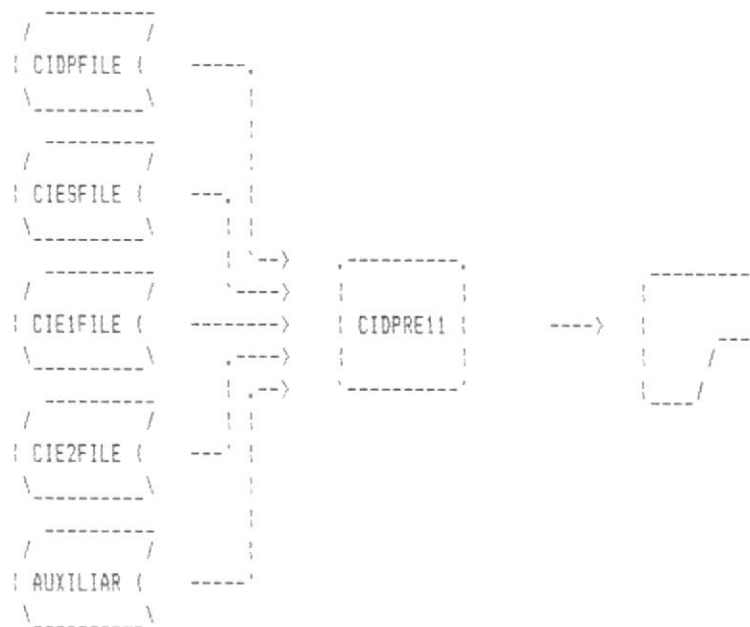

### PROCESO:

El programa es llamado por el programa CIDPRE20. Se valida que tenga registros en CIESFILE, se ordena dicho archivo por el numero de cedula. Los datos a imprimirse son: numero de cedula, nombres, apellidos que se obtienen del CIDPFILE, institucion, codigo de especializacion y nombre que los toma del CIE1FILE o del CIE2FILE, lugar, fecha de inicio, fecha de terminacion, titulo obtenido, status obtenidos del CIESFILE, y ademas se saca un total del numero de estudios realizados.

## CIDPRE12

**PROGRAMA:** Reporte de Experiencia Profesional y Academica

**ARCHIVOS:** CIEXFILE.DBF  
CIDPFILE.DBF  
AUXILIAR.DBF

**INDICES:** DPCEDULA.NDX

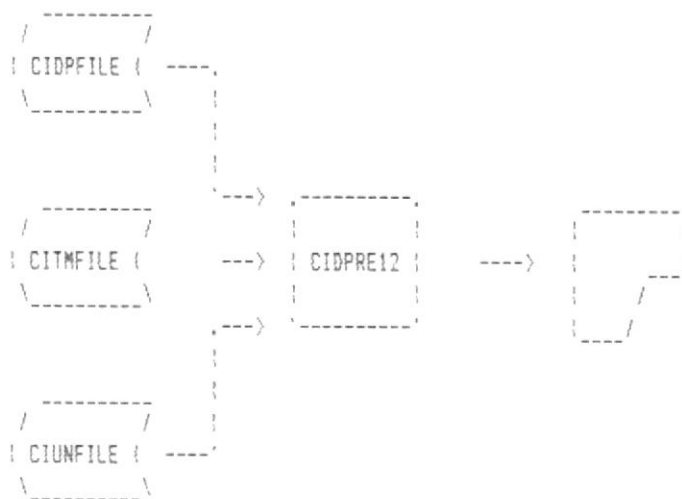

### PROCESO:

El programa es llamado por el programa CIDPRE20. Se valida que tenga registros en CIEXFILE se ordena dicho archivo por el numero de la cedula. Los datos a imprimirse son: numero de cedula, nombres, apellidos que se obtiene del CIDPFILE cargo o posicion, dedicacion, institucion, ciudad y pais, fecha de inicio, fecha de terminacion que se obtienen del CIEXFILE y ademas se saca un total de las experiencias realizadas.

## CIDPRE13

**PROGRAMA:** Reporte de Publicaciones

**ARCHIVOS:** CIPBFILE.DBF  
CIDPFILE.DBF  
AUXILIAR.DBF

**INDICES:** DPCEDULA.NDX

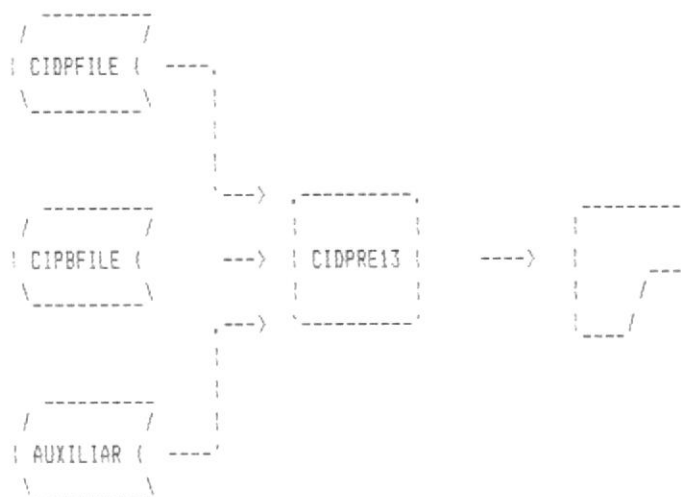

### PROCESO:

Es llamado por el programa CIDPRE20. Se valida que tenga registros en CIPBFILE, se ordena dicho archivo por el número de la cedula. Los datos a imprimirse son: título de la publicación, otros autores, revista o congreso, lugar, fecha de la publicación que se obtienen del CIPBFILE, y además se saca un total de las publicaciones realizadas.

## CIDPRE14

**PROGRAMA:** Reporte de Menciones y Premios

**ARCHIVOS:** CIPBFILE.DBF  
CIDPFILE.DBF  
AUXILIAR.DBF

**INDICES:** DPCEDULA.NDX

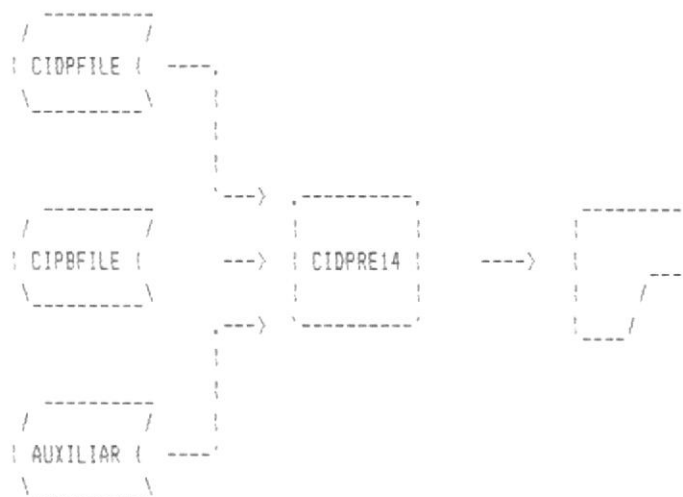

### PROCESO:

Es llamado por el programa CIDPRE20. Se valida que tenga registros en CIPBFILE, se ordena dicho archivo por el número de la cedula. Los datos a imprimirse son: nombre del premio o mención, institución que lo otorga, lugar, y fecha que se obtienen del CIPBFILE, y además se saca un total de las menciones o premios recibidos.



## CIDPRE15

**PROGRAMA:** Reporte de Talleres que Dirige

**ARCHIVOS:** CITMFILE.DBF  
CIDPFILE.DBF  
CIUNFILE.DBF  
AUXILIAR.DBF

**INDICES:** DPCEDULA.NDX  
UNCODIGO.NDX

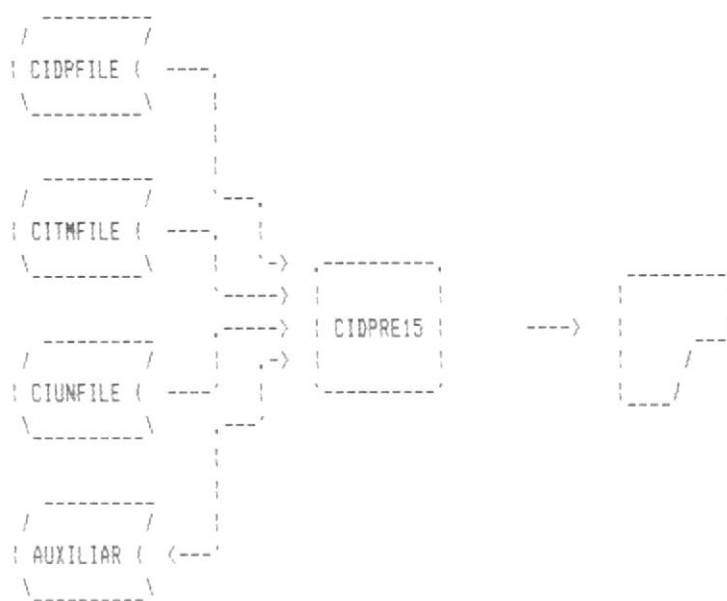

### PROCESO:

El programa es llamado por el programa CIDPRE20. Se valida que tenga registros en CITMFILE, se ordena dicho archivo por el numero de cedula. Los datos a imprimirse son: nombre del taller, codigo de la unidad academica, que debe de existir en CIUNFILE, fecha de inicio, fecha de terminacion que se obtienen del CITMFILE y ademas se saca un total de los talleres dirigidos.

# CIDPRE16

PROGRAMA: Reporte de Materias que Dicta

ARCHIVOS: CITMFILE.DBF

CIDPFLE.DBF

CIUNFILE.DBF

AUXILIAR.DBF

INDICES: DPCEDULA.NDX

UNCODIGO.NDX

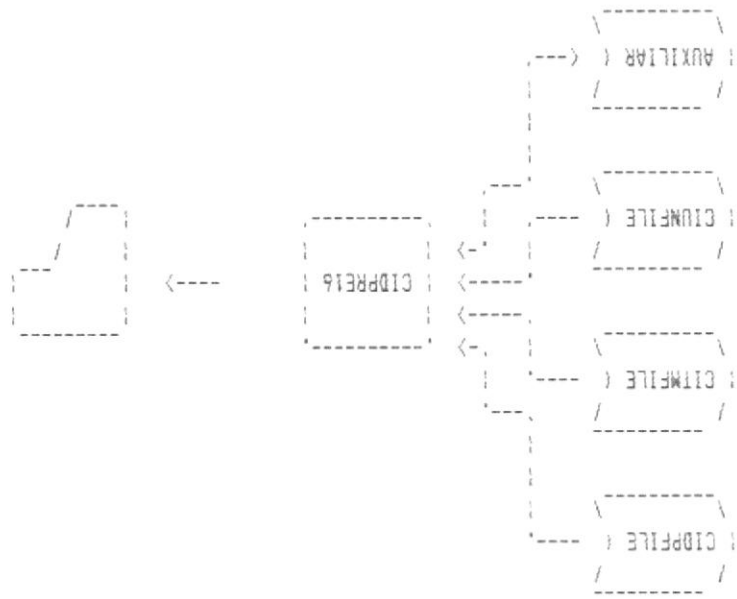

PROCESO:

El programa es llamado por el programa CIDPRE20. Se valida que tenga registros en CITMFILE, se ordena dicho archivo por el numero de cedula. Los datos a imprimirse son: nombre de la materia, codigo de la unidad academica, que debe de existir en CIUNFILE, fecha de inicio, fecha de terminacion que se obtienen del CITMFILE y ademas se saca un total de las materias dictadas.

## CIDPRE17

**PROGRAMA:** Reporte de Equipos que Maneja

**ARCHIVOS:** CIEQFILE.DBF  
CIDPFILE.DBF  
AUXILIAR.DBF  
CIEDLINK.DBF

**INDICES:** EOCODIGO.NDX  
EDEQUCED.NDX  
EOCODIGO.NDX  
CICEDULA.NDX

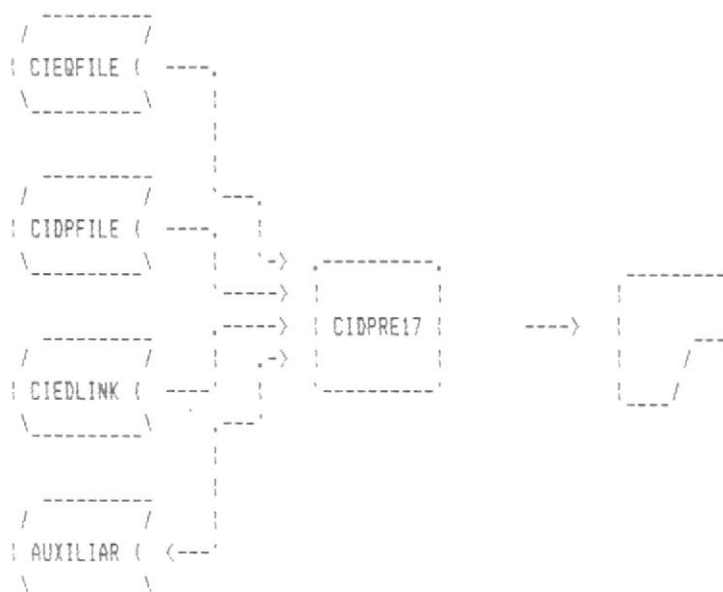

### PROCESO:

El programa es llamado por el programa CIDPRE20. Se valida que tenga registros en CIEDLINK, se ordena dicho archivo por numero de la cedula. Los datos a imprimirse son: codigo y nombre del equipo que debe de existir en CIEQFILE, experiencia en anos, experiencia en meses y un total de equipos que maneja.

## CIDPRE30

**PROGRAMA:** Lista de Datos Personales

**ARCHIVOS:** CIDPFILE.DBF  
AUXILIAR.DBF

**INDICES:** DPCEDULA.NDX

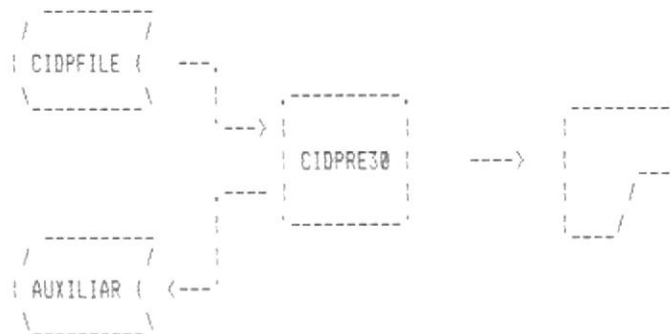

### PROCESO:

Se valida que hayan datos personales que imprimir en CIDPFILE. Si el reporte se ordena por apellidos el programa usa un archivo temporal para sort llamado AUXILIAR, de lo contrario se usa el indice DPCEDULA. En el reporte aparecen la cedula, los apellidos, los nombres, nacionalidad, direccion, ciudad, fecha de nacimiento, telefono y casilla que son tomados de CIDPFILE. Ademas saca un total de los registros existentes.

## CIDPRE40

**PROGRAMA:** Lista de codigos de Todo el Personal

**ARCHIVOS:** CIDPFILE.DBF  
AUXILIAR.DBF

**INDICES:** DPCEDULA.NDX

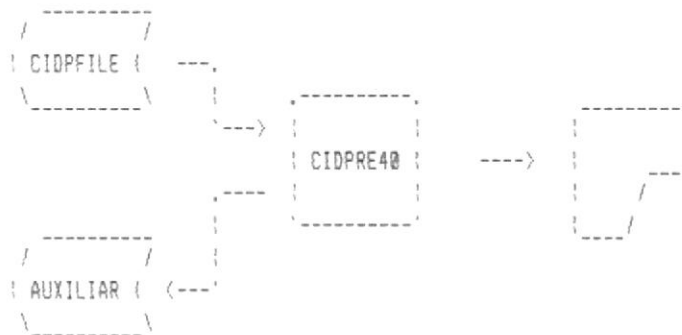

### PROCESO:

Se valida que hayan datos personales que imprimir en CIDPFILE. Si el reporte se ordena por apellidos el programa usa un archivo temporal para sort llamado AUXILIAR de lo contrario se usa el indice DPCEDULA. En el reporte aparecen la cedula, los apellidos, los nombres que son tomados de CIDPFILE. Ademas saca un total de los registros existentes.

## CIDPRES0

**PROGRAMA:** Lista de Personal por Area de Investigacion

**ARCHIVOS:** CIDPFILE.DBF  
CIARFILE.DBF  
AUXILIAR.DBF  
CIPDLINK.DBF

**INDICES:** DPCEDULA.NDX  
ARCODIGO.NDX

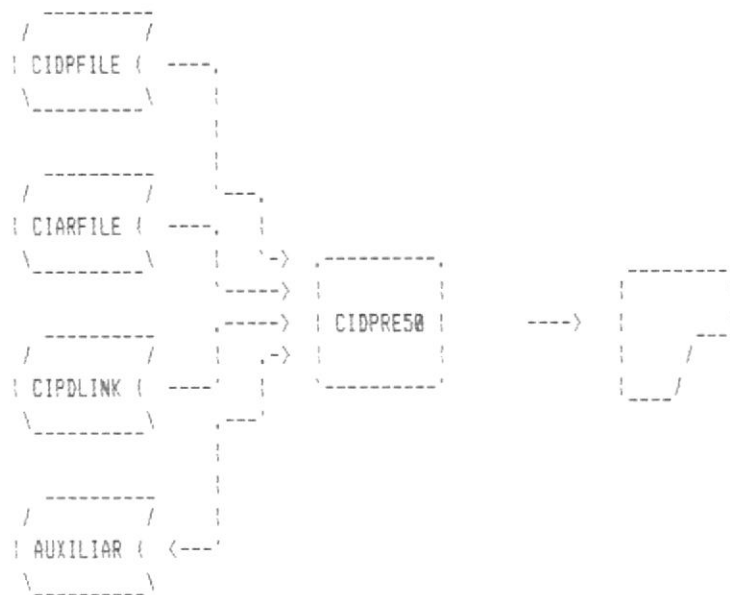

### PROCESO:

Se valida que hayan registros en CIEDLINK para imprimir. Se ordena dicho archivo por area y por numero de cedula. Los datos a imprimirse son: numero de la cedula, apellidos, nombres, que se los tomo de CIDPFILE, codigo y nombre del area, que debe existir en CIARFILE, un total de personal por area y un total de personal general.

## CIDPRE60

**PROGRAMA:** Lista de Personal por Especializacion

**ARCHIVOS:** CIDPFILE.DBF  
CIESFILE.DBF  
CIE1FILE.DBF  
CIE2FILE.DBF  
AUXILIAR.DBF

**INDICES:** DPCEDULA.NDX  
E1CODIGO.NDX  
E2CODIGO.NDX

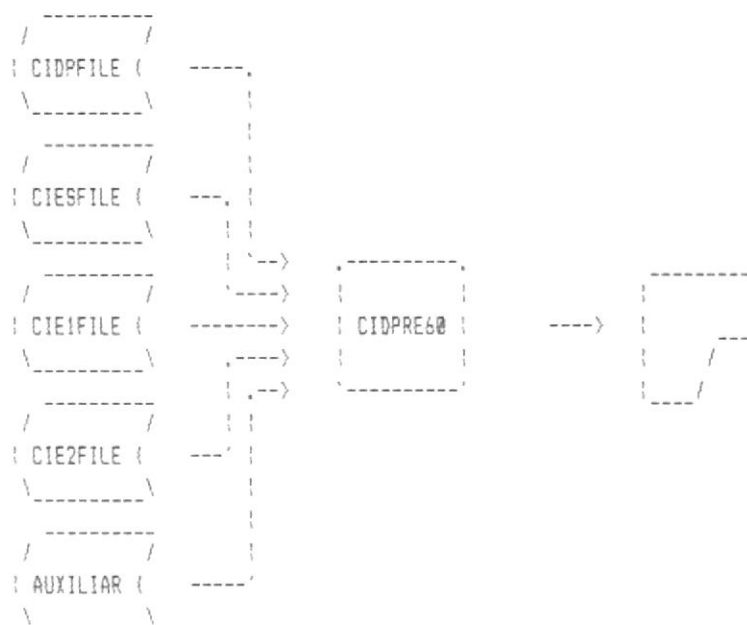

### PROCESO:

Se valida que hayan registros en CIESFILE para imprimir. Se ordena dicho archivo por especialidad y por numero de cedula. Los datos a imprimirse son: numero de la cedula, apellidos, nombres que se los toma del CIDPFILE, codigo y nombre de la especialidad, que debe existir en CIE1FILE o en CIE2FILE, y un total de personal por area y un total de personal general.

## CIDPRE70

**PROGRAMA:** Lista de Proyectos en que Interviene

**ARCHIVOS:** CIDPFILE.DBF  
CIPDLINK.DBF  
CIPRFILE.DBF  
AUXILIAR.DBF

**INDICES:** DPCEDULA.NDX  
PRCODIGO.NDX

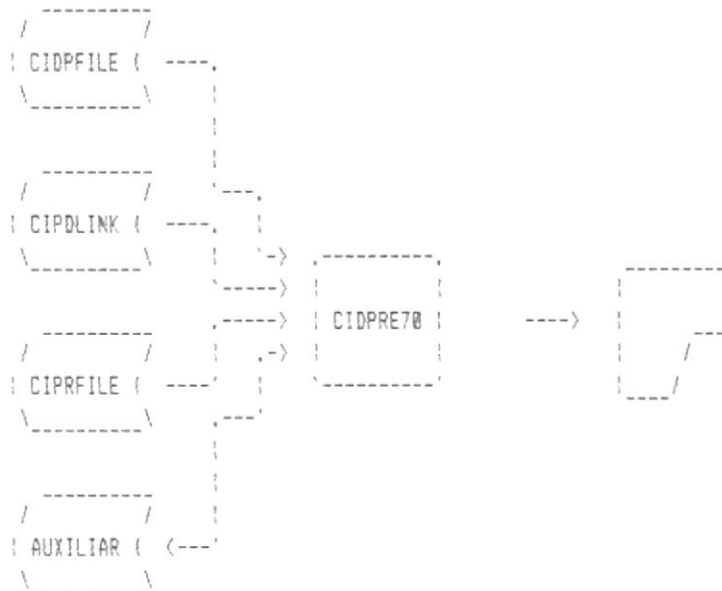

### PROCESO:

Se valida que hayan registros en CIPDLINK para imprimir. Se ordena dicho archivo por el numero de cedula. Los datos a imprimirse son: numero de la cedula, apellidos, nombres, que se los toma de CIDPFILE, codigo y nombre del proyecto que se los toma de CIPRFILE, labor, categoria, horas de dedicacion, tomandolos de CIPDLINK, ademas se obtiene un total de proyectos por persona y un total general.



## CIDPRE80

**PROGRAMA:** Lista de Tesis de Investigacion Dirigidas

**ARCHIVOS:** CIDPFILE.DBF  
CITEFILE.DBF  
AUXILIAR.DBF

**INDICES:** DPCEDULA.NDX

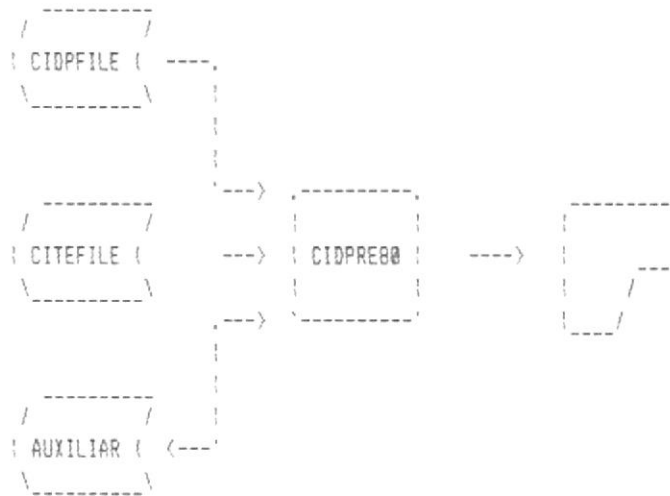

### PROCESO:

Se valida que hayan registros en CITEFILE para imprimir. Se ordena dicho archivo por el numero de cedula y por el codigo de la tesis. Los datos a imprimirse son: numero de cedula, apellidos, nombres, que se los toma de CIDPFILE, codigo, nombre de la tesis y autores tomandolos de CITEFILE, ademas obtienen un total de tesis por persona y un total general.

PROGRAMAS DE EQUIPOS

## CIEQMENU

PROGRAMA: Menu de Equipo

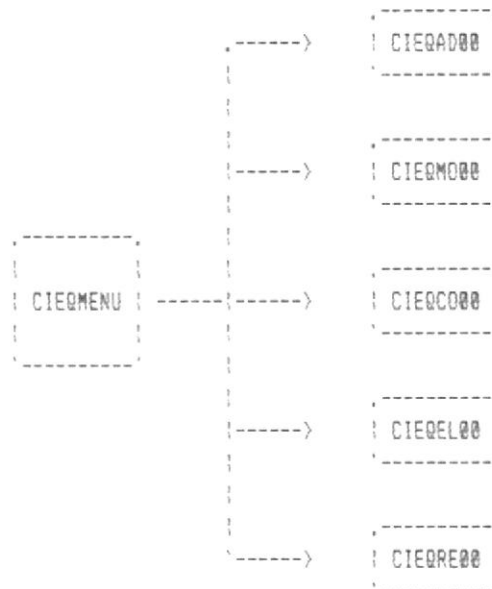

### PROCESO:

El programa presenta el menu de equipo que tiene 7 opciones:

- [1] Llama al programa CIEQAD00 (Menu de Ingreso)
- [2] Llama al programa CIEQM000 (Menu de Modificacion)
- [3] Llama al programa CIEQCO00 (Menu de Consulta)
- [4] Llama al programa CIEQEL00 (Menu de Eliminacion)
- [5] Llama al programa CIEQRE00 (Menu de Reportes)
- [P] Retorna al menu principal CIMENU00.
- [9] Sale del sistema.

## CIEQAD00

**PROGRAMA:** Ingreso de Equipos de Investigacion

**ARCHIVOS:** CIEQFILE.DBF  
CIUNFILE.DBF

**INDICES:** EQCODIGO.NDX  
UNCODIGO.NDX



### PROCESO:

El programa permite adicionar datos generales de nuevos equipos. Se ingresan los datos generales del equipo. Se valida que el código del equipo no exista en CIEQFILE. Los demás datos que se ingresan son: nombre del equipo, unidad académica que debe de existir en CIUNFILE, nombre del laboratorio, marca, modelo, serie, horas y minutos que el equipo presta servicio, horas y minutos disponibles para investigación y servicio que presta.

## CIEQMO00

**PROGRAMA:** Modificacion de Equipos de Investigacion

**ARCHIVOS:** CIEQFILE.DBF  
CIUNFILE.DBF

**INDICES:** E0CODIGO.NDX  
UNCODIGO.NDX

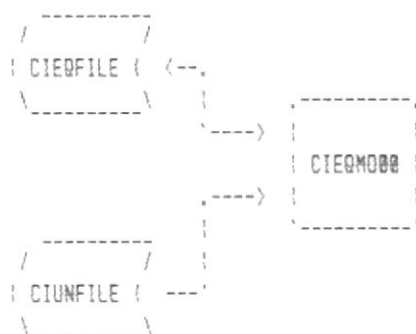

### PROCESO:

Se ingresa el código del equipo, cuyos datos se van a modificar, este debe existir en CIEQFILE. Se pueden modificar los siguientes datos: nombre del equipo, unidad académica que debe de existir en CIUNFILE, nombre del laboratorio, marca, modelo, serie, horas y minutos que el equipo presta servicio, horas y minutos disponibles para investigación y servicio que presta. Si se hizo alguna modificación se actualiza el registro en CIEQFILE.

## CIEQC000

PROGRAMA: Menu de Consulta de Equipos

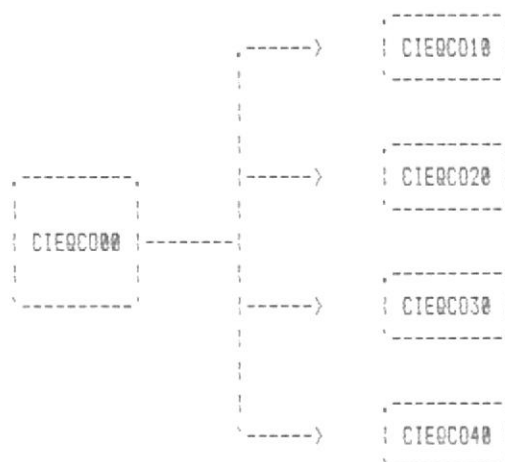

### PROCESO:

El programa presenta el menu de Consulta de Equipos que tiene 6 opciones:

- [1] Llama al programa CIEQC010 (Datos Generales de un Equipo)
- [2] Llama al programa CIEQC020 (Codigos de Todos los Equipos)
- [3] Llama al programa CIEQC030 (Personal que Opera un Equipo)
- [4] Llama al programa CIEQC040 (Equipos por Unidad Academica)
- [M] Retorna al menu anterior CIEQMENU.
- [P] Retorna al menu principal CIMENU00.

## CIEQCO10

**PROGRAMA:** Consulta de Datos Generales de un Equipo

**ARCHIVOS:** CIEQFILE.DBF  
CIUNFILE.DBF

**INDICES:** EQCODIGO.NDX  
UNCODIGO.NDX

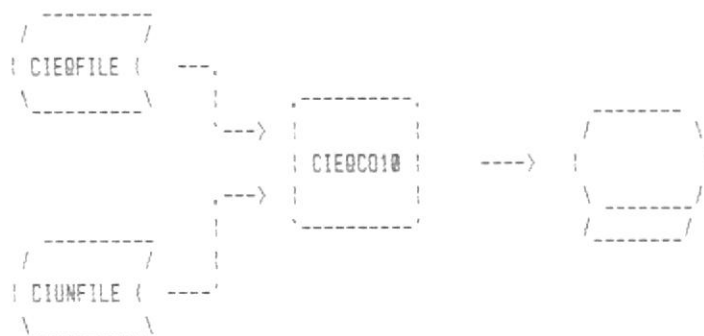

### PROCESO:

Se valida que hayan registros en CIEQFILE. Se escoge el campo por el cual se desea ordenar, que puede ser por código del equipo o por nombre del mismo. Los datos a mostrarse son: nombre del equipo, unidad académica, que debe existir, en CIUNFILE, laboratorio, marca, modelo, serie, horas y minutos de servicios, horas y minutos dedicados a investigación, porcentaje de utilización, servicio que presta y materiales.

## CIEQCO20

**PROGRAMA:** Consulta de Codigos de todos los Equipos

**ARCHIVOS:** CIEQFILE.DBF

**INDICES:** EQCODIGO.NDX



### PROCESO:

Se valida que hayan registros en CIEQFILE. Se muestran todos los registros existentes. Los datos a mostrarse son: codigo del equipo, nombre del equipo y horas disponibles para investigacion.



## CIEQC030

**PROGRAMA:** Consulta del Personal que opera un Equipo

**ARCHIVOS:** CIEQFILE.DBF  
CIDPFILE.DBF  
CIEDLINK.DBF

**INDICES:** EQCODIGO.NDX  
EDEQUCED.NDX  
DPCEDULA.NDX

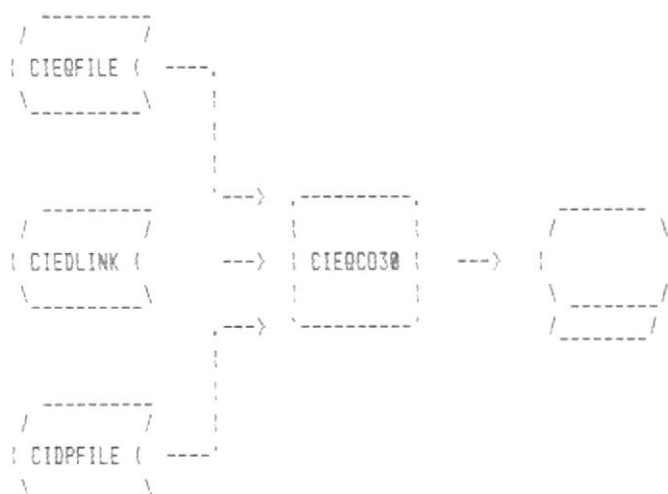

### PROCESO:

Se ingresa el código del equipo cuyo personal que lo opera se desea consultar, el código del equipo debe de existir en CIEQFILE. Si hay registros en CIEDLINK que cumplan la condición se mostraran los datos; el número de cedula debe de existir en CIDPFILE. El programa mostrara un máximo de 14 equipos por pantalla. Los datos a mostrarse son: número de la cedula, apellidos y nombres, que se toman del CIDPFILE, la experiencia en años y meses, y un total de personas que operan el equipo.

## CIEQC040

**PROGRAMA:** Consulta del Personal que opera un Equipo

**ARCHIVOS:** CIEQFILE.DBF  
CIUNFILE.DBF

**INDICES:** EQCODIGO.NDX  
UNCODIGO.NDX

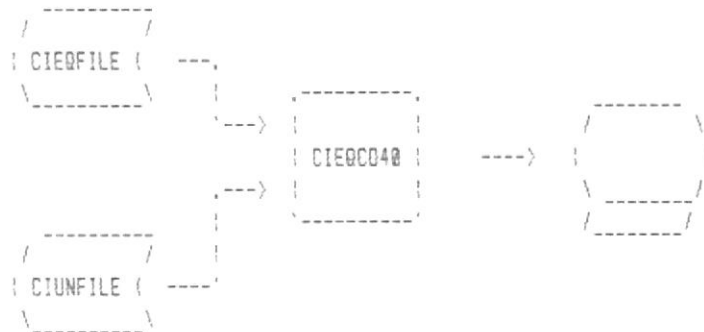

### PROCESO:

Se ingresa el código de la unidad del cual desea consultar los equipos, el código de la unidad debe de existir en CIUNFILE. Si hay registros en CIEQFILE que cumplan la condición se mostrarán los datos; el programa le mostrará un máximo de 14 equipos por pantalla. Los datos a mostrarse son: código del equipo, nombre del equipo y disponibilidad para investigación, tomando los datos del CIEQFILE.

## CIEQEL00

**PROGRAMA:** Eliminacion de Equipos de Investigacion

**ARCHIVOS:** CIEQFILE.DBF  
CIUNFILE.DBF  
CIEDLINK.DBF  
CIPELINK.DBF

**INDICES:** EDCODIGO.NDX  
UNCODIGO.NDX  
EDEQUCED.NDX  
PEPROEQU.NDX

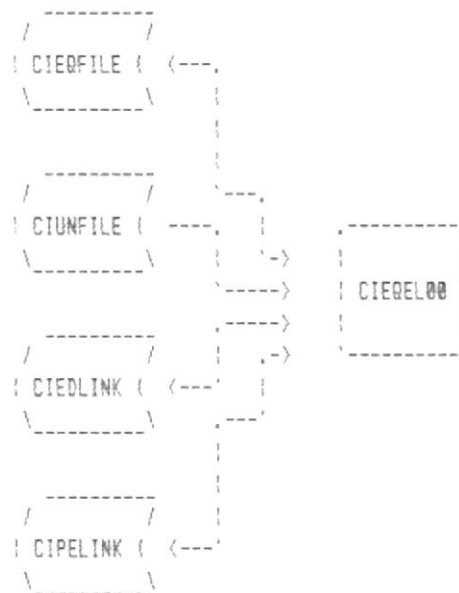

### PROCESO:

Se ingresa el codigo del equipo, cuyos datos se van a eliminar, este debe existir en CIEQFILE. Se muestran los datos generales del equipo por pantalla. Si se decide a eliminar el equipo, se eliminara el registro en CIEQFILE, ademas tambien se eliminaran las relaciones equipos-proyectos del archivo CIEDLINK y equipos-personal del archivo CIPELINK.

## CIEQRE00

PROGRAMA: Menu de Reportes de Equipos

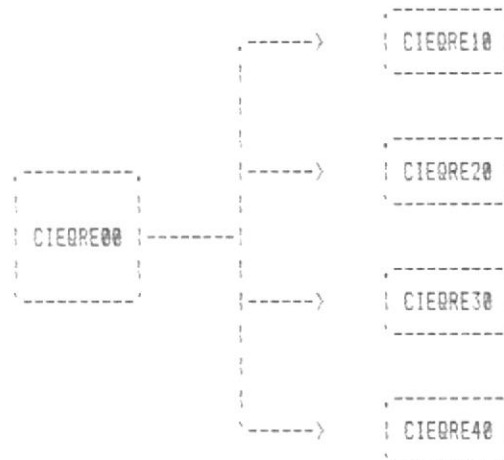

### PROCESO:

El programa presenta el menu de Consulta de Equipos que tiene 6 opciones:

- [1] Llama al programa CIEQRE10 (Datos Generales de un Equipo)
- [2] Llama al programa CIEQRE20 (Lista de Codigos de Equipos)
- [3] Llama al programa CIEQRE30 (Lista de Equipos por Unidad Academica)
- [4] Llama al programa CIEQRE40 (Datos Generales de Todos los Equipo)
- [M] Retorna al menu anterior CIEQMENU.
- [P] Retorna al menu principal CIMENU00.

## CIEQRE10

**PROGRAMA:** Reporte de Datos Generales de un Equipo

**ARCHIVOS:** CIEQFILE.DBF  
CIUNFILE.DBF

**INDICES:** EQCODIGO.NDX  
UNCODIGO.NDX

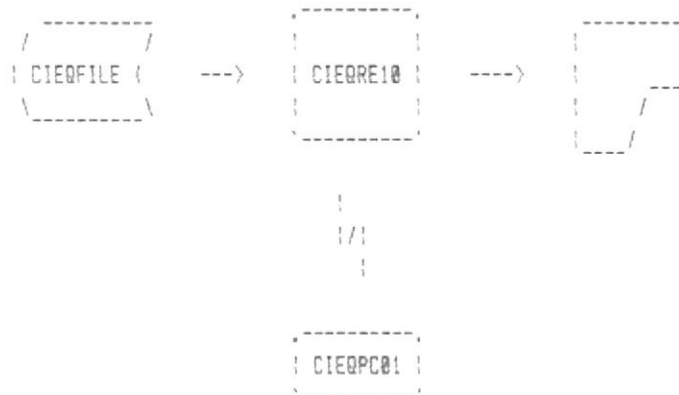

### PROCESO:

Se ingresa el código del equipo cuyos datos se desean imprimir, el equipo debe existir en CIEQFILE. El programa permite escoger los datos que se van a imprimir, de esta manera se pueden imprimir todos los datos, solo datos generales o solo personal que lo opera. Para ello llama al programa CIEQPC01.

## CIE@REZ@

PROGRAMA: Reporte de Codigos de todos los Equipos

ARCHIVOS: CIE@FILE.DBF

AUXILIAR.DBF

INDICES: E@CODIGO.NDX

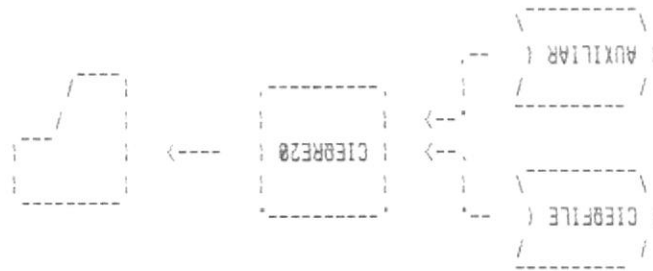

## PROCESO:

Se valida que hayan equipos que imprimir en CIE@FILE. Si el reporte se ordena por nombre del equipo el programa usa un archivo temporal para sort llamado AUXILIAR. En el reporte aparece el codigo y nombre de equipo, datos que son tomados de CIE@FILE.

## CIEQRE30

**PROGRAMA:** Lista de Equipos por Unidad Academica.

**ARCHIVOS:** CIEQFILE.DBF  
CIUNFILE.DBF  
AUXILIAR.DBF

**INDICES:** UNCODIGO.NDX

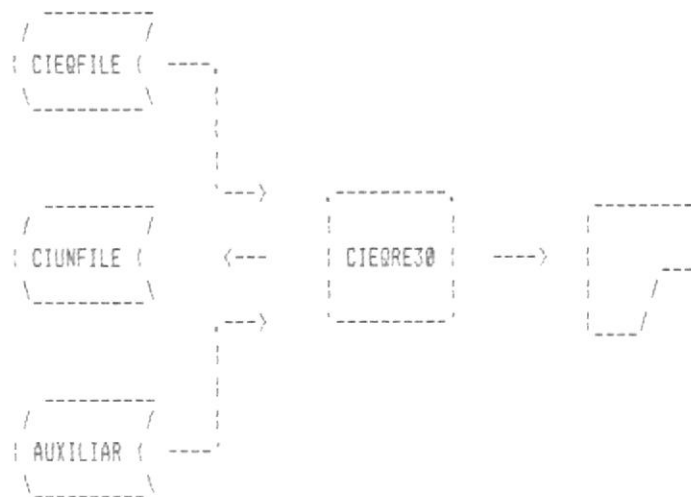

### PROCESO:

Se valida que hayan equipos que imprimir en CIEQFILE. Este archivo se ordena por unidad y código del proyecto en un archivo temporal para sort llamado AUXILIAR. En el reporte aparecen los equipos agrupados por unidad academica. Los datos que se imprimen son: código, nombre, servicio que presta, materiales que utiliza y el porcentaje de tiempo disponible para uso en investigacion, estos datos se toman del CIEQFILE, y el código de la unidad y su nombre se toman del CIUNFILE.

## CIEQRE40

**PROGRAMA:** Lista de Datos Generales de Equipos

**ARCHIVOS:** CIEQFILE.DBF  
CIUNFILE.DBF  
CIEDLINK.DBF  
CIDPFILE.DBF  
AUXILIAR.DBF

**INDICES:** E0CODIGO.NDX  
UNCODIGO.NDX  
DPCEDULA.NDX

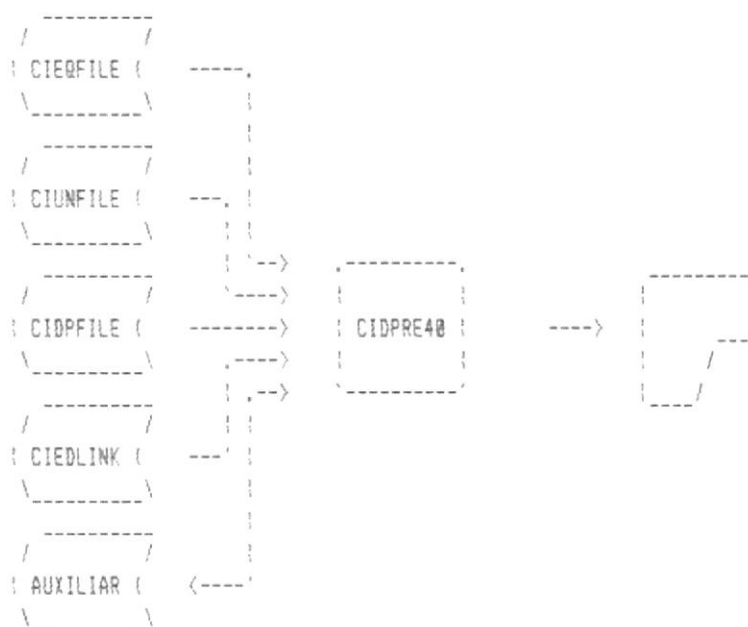

### PROCESO:

Se valida que hayan equipos que imprimir en CIEQFILE. Si el reporte se ordena por nombre del equipo el programa usa un archivo temporal para sort llamado AUXILIAR. En el reporte aparecen: codigo, nombre del equipo, codigo de la unidad academica y el nombre que los toma del CIUNFILE, laboratorio, marca, modelo, serie, horas de servicio que presta, horas de utilizacion dentro de investigacion, y su porcentaje, servicio que presta, materiales, todos estos datos se toman del CIPRFILE, tambien se imprimen el personal capacitado para operarlo, tomando los datos del CIEDLINK y CIDPFILE, sacando ademas un total general de equipos.



PROGRAMAS DE LISTAS DE  
CODIGOS

## CICOMENU

PROGRAMA: Menu de Listas de Codigos

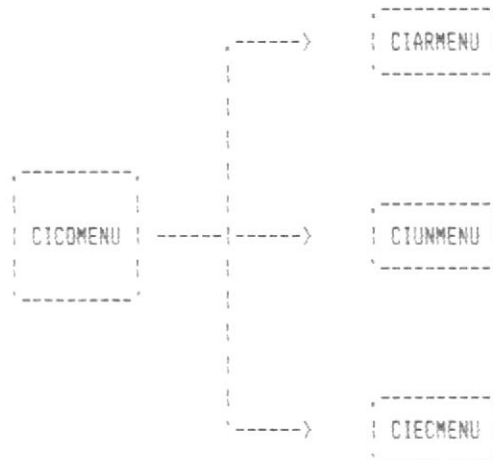

### PROCESO:

El programa presenta el menu de listas de codigos que tiene 5 opciones:

- [1] Llama al programa CIARMENU (Menu de Areas de Investigacion)
- [2] Llama al programa CIUNMENU (Menu de Unidades Academicas)
- [3] Llama al programa CIECMENU (Menu de Especialidades)
- [P] Retorna al menu principal CIMENU00
- [S] Sale del sistema

## CIARMENU

PROGRAMA: Menu de Areas de Investigacion

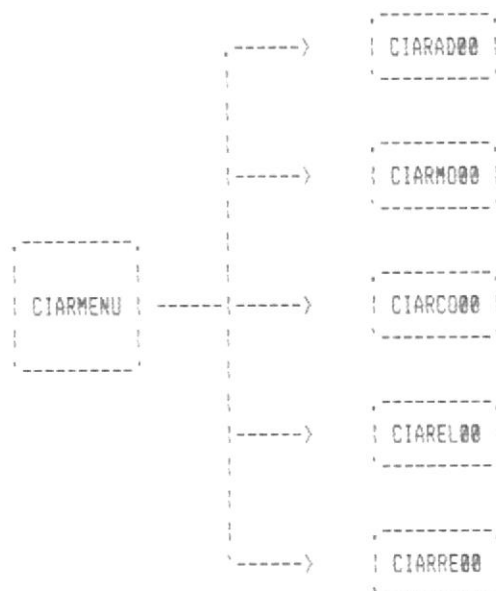

### PROCESO:

El programa presenta el menu de areas que tiene 7 opciones:

- [1] Llama al programa CIARAD00 (Ingreso)
- [2] Llama al programa CIARMO00 (Modificacion)
- [3] Llama al programa CIARCO00 (Consultas)
- [4] Llama al programa CIAREL00 (Eliminacion)
- [5] Llama al programa CIARRE00 (Reportes)
- [M] Retorna al menu anterior CICOMENU
- [P] Retorna al menu principal CIMENU00

## CIARAD00

PROGRAMA: Ingreso de Areas de Investigacion

ARCHIVOS: CIARFILE.DBF

INDICES: ARCODIGO.NDX



### PROCESO:

El programa permite ingresar hasta 15 codigos y nombres de areas de investigacion por cada pantalla. Se valida que cada uno de los codigos ingresados no hayan sido grabados previamente en CIARFILE. Se graba un registro por cada codigo en CIARFILE.

## CIARMO00

**PROGRAMA:** Modificacion de Areas de Investigacion

**ARCHIVOS:** CIARFILE.DBF

**INDICES:** ARCODIGO.NDX



### PROCESO:

Se ingresa el código del área que se desea modificar, este debe existir en CIARFILE. El área es mostrada por pantalla, solo se puede modificar el nombre del área. Si se hizo algún cambio se actualiza el registro en CIARFILE.

## CIARCO00

**PROGRAMA:** Consulta de Areas de Investigacion

**ARCHIVOS:** CIARFILE.DBF

**INDICES:** ARCODIGO.NDX



### PROCESO:

Si hay areas registradas en CIARFILE, el programa mostrara el codigo y el nombre de hasta 15 areas por cada pantalla.

## CIAREL00

**PROGRAMA:** Eliminacion de Areas de Investigacion

**ARCHIVOS:** CIARFILE.DBF

**INDICES:** ARCODIGO.NDX



### PROCESO:

Se ingresa el código del área que se desea eliminar, este debe existir en CIARFILE. El área es mostrada por pantalla. Si se decide eliminar el área, el registro es borrado de CIARFILE.

## CIARRE00

**PROGRAMA:** Lista de Areas de Investigacion

**ARCHIVOS:** CIARFILE.DBF  
AUXILIAR.DBF

**INDICES:** ARCODIGO.NDX

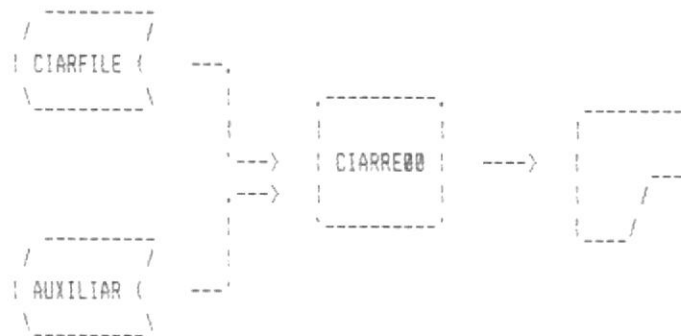

### PROCESO:

Se valida que hayan areas que imprimir en CIARFILE. Si el reporte se ordena por nombre del area el programa usa un archivo temporal para sort llamado AUXILIAR de lo contrario usa el indice ARCODIGO. En el reporte aparecen el codigo y nombre del area de investigacion, datos que son tomados de CIARFILE.



## CIUNMENU

PROGRAMA: Menu de Unidades Academicas

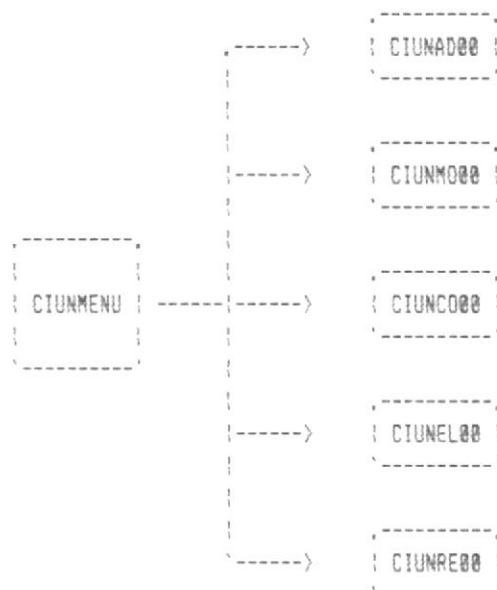

### PROCESO:

El programa presenta el menu de Unidades que tiene 7 opciones:

- [1] Llama al programa CIUNAD00 (Ingreso)
- [2] Llama al programa CIUNMD00 (Modificacion)
- [3] Llama al programa CIUNCO00 (Consultas)
- [4] Llama al programa CIUNEL00 (Eliminacion)
- [5] Llama al programa CIUNRE00 (Reportes)
- [M] Retorna al menu anterior CICOMENU
- [P] Retorna al menu principal CIMENU00

## CIUNAD00

**PROGRAMA:** Ingreso de Unidades Academicas

**ARCHIVOS:** CIUNFILE.DBF

**INDICES:** UNCODIGO.NDX



### PROCESO:

El programa permite ingresar hasta 15 codigos y nombres de unidades academicas por cada pantalla. Se valida que cada uno de los codigos ingresados no hayan sido grabados previamente en CIUNFILE. Se graba un registro por cada codigo en CIUNFILE.

## CIUNM000

**PROGRAMA:** Modificacion de Unidades Academicas

**ARCHIVOS:** CIUNFILE.DBF

**INDICES:** UNCODIGO.NDX



### PROCESO:

Se ingresa el código de la unidad que se desea modificar, este debe existir en CIUNFILE. La unidad es mostrada por pantalla, solo se puede modificar el nombre de la unidad. Si se hizo algún cambio, se actualiza el registro en CIUNFILE.

## CIUNCO00

**PROGRAMA:** Consulta de Unidades Academicas

**ARCHIVOS:** CIUNFILE.DBF

**INDICES:** UNCODIGO.NDX



### PROCESO:

Si hay unidades registradas en CIUNFILE, el programa presenta el código y el nombre de hasta 15 unidades académicas por cada pantalla.

## CIUNEL00

PROGRAMA: Eliminacion de Unidades Academicas

ARCHIVOS: CIUNFILE.DBF

INDICES: UNCODIGO.NDX



### PROCESO:

Se ingresa el código de la unidad que se desea eliminar, este existir en CIUNFILE. La unidad es mostrada por pantalla. Si se decide eliminar la unidad, el registro es borrado de CIUNFILE.

## CIUNRE00

**PROGRAMA:** Lista de Unidades Academicas

**ARCHIVOS:** CIUNFILE.DBF  
AUXILIAR.DBF

**INDICES:** UNCODIGO.NDX

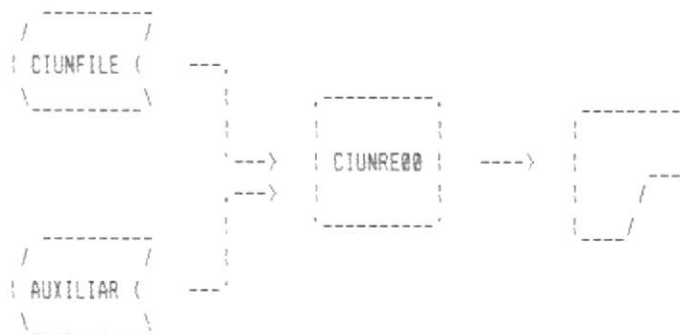

### PROCESO:

Se valida que hayan unidades que imprimir en CIUNFILE. Si el reporte se ordena por nombre de la unidad el programa usa un archivo temporal para sort llamado AUXILIAR de lo contrario usa el indice UNCODIGO. En el reporte aparecen el codigo y nombre de la Unidad Academica, datos que son tomados de CIUNFILE.

## CIECMENU

PROGRAMA: Menu de Especialidades

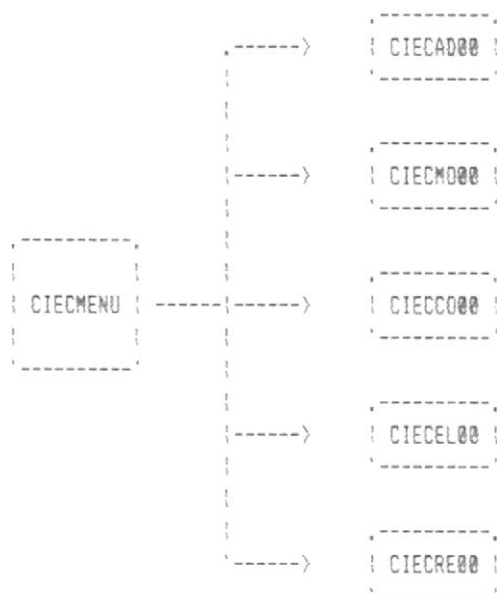

### PROCESO:

El programa presenta el menu de Especialidades que tiene 7 opciones:

- [1] Llama al programa CIECAD00 (Ingreso)
- [2] Llama al programa CIECM00 (Modificacion)
- [3] Llama al programa CIECC00 (Consultas)
- [4] Llama al programa CIECEL00 (Eliminacion)
- [5] Llama al programa CIECRE00 (Menu de Reportes)
- [M] Retorna al menu anterior CICOMENU
- [P] Retorna al menu principal CIMENU00

## CIECAD00

**PROGRAMA:** Ingreso de Especialidades

**ARCHIVOS:** CIE1FILE.DBF  
CIE2FILE.DBF

**INDICES:** E1CODIGO.NDX  
E2CODIGO.NDX



### PROCESO:

El programa permite ingresar hasta 15 codigos y nombres de especialidades por cada pantalla. Se valida que cada uno de los codigos no hayan sido grabados previamente en CIE2FILE y que los dos primeros caracteres de la especialidad esten registrados como campo principal en CIE1FILE. El programa permite grabar el codigo y nombre del campo principal si no fue registrado previamente.



## CIECM000

**PROGRAMA:** Modificacion de Especialidades

**ARCHIVOS:** CIE1FILE.DBF  
CIE2FILE.DBF

**INDICES:** E1CODIGO.NDX  
E2CODIGO.NDX



### PROCESO:

El programa permite modificar las especialidades y los campos principales. Si se desea modificar las especialidades se debe ingresar un código que este registrado en CIE2FILE, el programa presenta el nombre que puede ser modificado, si se hace algun cambio, el registro es actualizado en CIE2FILE. Si se desea modificar el campo principal se debe ingresar un código que este registrado en CIE1FILE, el programa mostrara el nombre que puede ser modificado, si se hace algun cambio, el registro es actualizado en CIE1FILE.

## CIECC000

**PROGRAMA:** Consulta de Especialidades

**ARCHIVOS:** CIE1FILE.DBF  
CIE2FILE.DBF

**INDICES:** E1CODIGO.NDX  
E2CODIGO.NDX



### PROCESO:

El programa permite consultar ya sean las especialidades o los campos principales. Si existen registros en CIE1FILE, el programa mostrara por cada pantalla hasta 15 codigos y nombres de campos principales. Si existen registros en CIE2FILE, el programa mostrara por cada pantalla hasta 15 codigos y nombres de especialidades.

# CIECEL00

PROGRAMA: Eliminacion de Especialidades

ARCHIVOS: CIE1FILE.DBF  
CIE2FILE.DBF

INDICES: E1CODIGO.NDX  
E2CODIGO.NDX

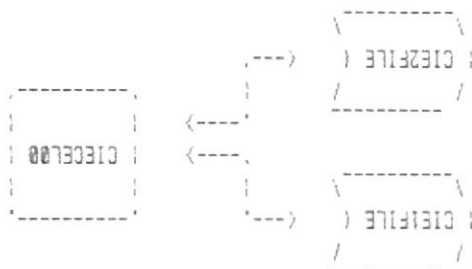

## PROCESO:

El programa permite eliminar las especialidades y los campos principales. Si se desea eliminar una especialidad se debe ingresar el código que deb estar registrado en CIE1FILE, si se desea eliminar, el registro es borrado de CIE1FILE. Si se desea eliminar un campo principal se debe ingresar el código que debe estar registrado en CIE1FILE, si se lo desea eliminar, el registro es borrado de CIE1FILE, así como todos los registros de CIE2FILE de las especialidades cuyos dos primeros caracteres del código coincidan con el código del campo principal que se elimina.

## CIECRE00

PROGRAMA: Menu de Reportes de Especialidades

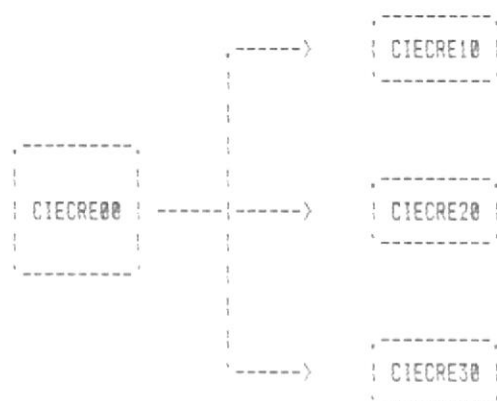

### PROCESO:

El programa presenta el menu de reportes de especialidades que tiene 5 opciones:

- [1] Llama al programa CIECRE10 (Lista de Campos Principales)
- [2] Llama al programa CIECRE20 (Lista de Especialidades)
- [3] Llama al programa CIECRE30 (Lista de Especialidades por Campo Principal)
- [M] Retorna al menu anterior CIECMENU
- [P] Retorna al menu principal CIMENU00

## CIECRE10

**PROGRAMA:** Lista de Codigos de Campos Principales

**ARCHIVOS:** CIE1FILE.DBF  
AUXILIAR.DBF

**INDICES:** E1CODIGO.NDX

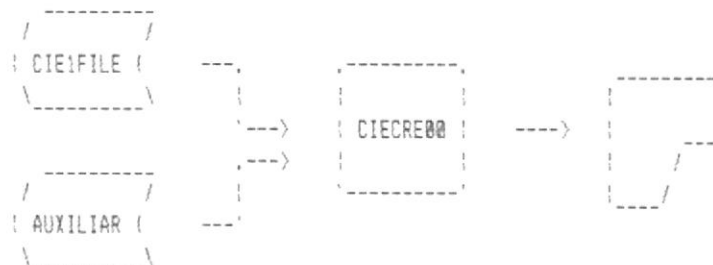

### PROCESO:

Se valida que hayan campos principales registrados en CIE1FILE para imprimir. Si el reporte se ordena por nombre de campo principal, el programa usa un archivo temporal para sort llamado AUXILIAR, de lo contrario usa el indice E1CODIGO. En el reporte aparecen el codigo y nombre del campo principal.

# CIECRE20

PROGRAMA: Lista de Codigos de Especialidades

ARCHIVOS: CIEZFLE.DBF

AUXILIAR.DBF

INDICES: E2CODIGO.NDX

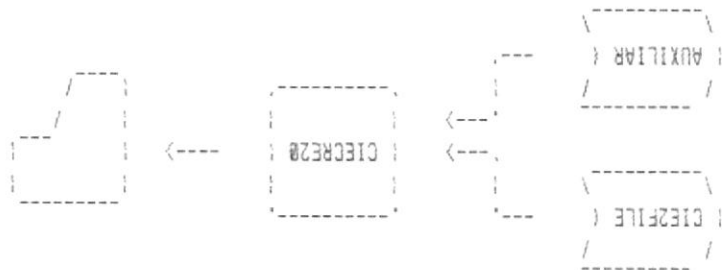

PROCESO:

Se valida que hayan especialidades registradas en CIEZFLE para imprimir. Si el reporte se ordena por nombre de especialidad, el programa usa un archivo temporal para sort llamado AUXILIAR, de lo contrario usa el indice E2CODIGO. En el reporte aparecen el codigo y nombre de las especialidades.

## CIECRE30

**PROGRAMA:** Lista de Especialidades por Campo Principal

**ARCHIVOS:** CIE1FILE.DBF  
CIE2FILE.DBF

**INDICES:** E1CODIGO.NDX  
E2CODIGO.DBF



**BIBLIOTECA**

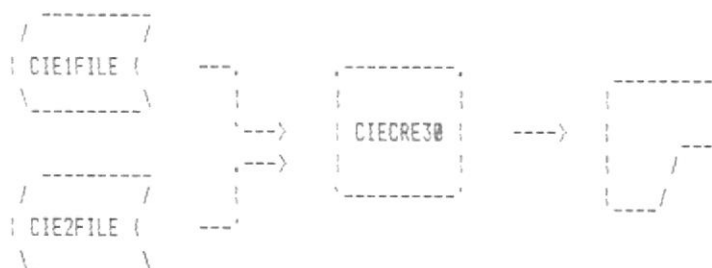

### PROCESO:

Se valida que hayan especialidades registradas en CIE2FILE y campos principales en CIE1FILE. En el reporte aparecerán el código y nombre de las especialidades agrupadas por campo principal al que corresponden.